

Air Conditioners PCA-M·HA Series

INSTALLATION MANUAL

For safe and correct use, read this manual and the outdoor unit installation manual thoroughly before installing the air-conditioner unit.

FOR INSTALLER

INSTALLATIONSHANDBUCH

Aus Sicherheitsgründen und zur richtigen Anwendung vor Installation der Klimaanlage die vorliegende Bedienungsanleitung und das Installationshandbuch gründlich durchlesen.

FÜR INSTALLATEUR

MANUEL D'INSTALLATION

Avant d'installer le climatiseur, lire attentivement ce manuel, ainsi que le manuel d'installation de l'appareil extérieur pour une utilisation sûre et correct.

POUR L'INSTALLATEUR

INSTALLATIEHANDLEIDING

Lees deze handleiding en de installatiehandleiding van het buitenapparaat zorgvuldig door voordat u met het installeren van de airconditioner begint.

VOOR DE INSTALLATEUR

MANUAL DE INSTALACIÓN

Para un uso seguro y correcto, lea detalladamente este manual de instalación antes de montar la unidad de aire acondicionado.

PARA EL INSTALADOR

MANUALE DI INSTALLAZIONE

Per un uso sicuro e corretto, prima di installare il condizionatore d'aria leggere attentamente il presente manuale ed il manuale d'installazione dell'unità esterna.

PER L'INSTALLATORE

ΕΓΧΕΙΡΙΔΙΟ ΟΔΗΓΙΩΝ ΕΓΚΑΤΑΣΤΑΣΗΣ

Για σωστή και ασφαλή χρήση, διαβάστε προσεκτικά αυτό το εγχειρίδιο, καθώς και το εγχειρίδιο εγκατάστασης της εξωτερικής μονάδας, πριν από την εγκατάσταση της μονάδας κλιματιστικού.

ΓΙΑ ΑΥΤΟΝ ΠΟΥ ΚΑΝΕΙ ΤΗΝ ΕΓΚΑΤΑΣΤΑΣΗ

MANUAL DE INSTALAÇÃO

Para uma utilização segura e correcta, leia atentamente este manual e o manual de instalação da unidade exterior antes de instalar o aparelho de ar condicionado.

PARA O INSTALADOR

INSTALLATIONSMANUAL

Læs af sikkerhedshensyn denne manual samt manualen til installation af udendørsenheden grundigt, før du installerer klimaanlægget.

TIL INSTALLATØREN

INSTALLATIONSMANUAL

Läs bruksanvisningen och utomhusenhetens installationshandbok noga innan luftkonditioneringen installeras så att den används på ett säkert och korrekt sätt.

FÖR INSTALLATÖREN

MONTAJ ELKİTABI

Emniyetli ve doğru kullanım için, klima cihazını monte etmeden önce bu kılavuzu ve dış ünite montaj kılavuzunu tamamiyla okuyun.

MONTÖR İÇİN

INSTRUKCJA MONTAŻU

Aby zapewnić bezpieczne i prawidłowe korzystanie z klimatyzatora, przed montażem należy uważnie przeczytać niniejszą instrukcję montażu.

DLA INSTALATORA

INSTALLASJONSHÅNDBOK

For sikkert og riktig bruk av klimaanlegget, vennligst les nøye gjennom denne bruksanvisningen før det installeres.

FOR MONTØR**English****Deutsch****Français****Nederlands****Español****Italiano****Ελληνικά****Português****Dansk****Svenska****Türkçe****Polski****Norsk**



Manual Download



<http://www.mitsubishielectric.com/ldg/ibim/>

- en** Go to the above website to download manuals, select model name, then choose language.
- de** Besuchen Sie die oben stehende Website, um Anleitungen herunterzuladen, wählen Sie den Modellnamen und dann die Sprache aus.
- fr** Rendez-vous sur le site Web ci-dessus pour télécharger les manuels, sélectionnez le nom de modèle puis choisissez la langue.
- nl** Ga naar de bovenstaande website om handleidingen te downloaden, de modelnaam te selecteren en vervolgens de taal te kiezen.
- es** Visite el sitio web anterior para descargar manuales, seleccione el nombre del modelo y luego elija el idioma.
- it** Andare sul sito web indicato sopra per scaricare i manuali, selezionare il nome del modello e scegliere la lingua.
- el** Μεταβείτε στον παραπάνω ιστότοπο για να κατεβάσετε εγχειρίδια. Επιλέξτε το όνομα του μοντέλου και, στη συνέχεια, τη γλώσσα.
- pt** Aceda ao site Web acima indicado para descarregar manuais, seleccione o nome do modelo e, em seguida, escolha o idioma.
- da** Gå til ovenstående websted for at downloade manualer og vælg modelnavn, og vælg derefter sprog.
- sv** Gå till ovanstående webbplats för att ladda ner anvisningar, välj modellnamn och välj sedan språk.
- tr** Kılavuzları indirmek için yukarıdaki web sitesine gidin, model adını ve ardından dili seçin.
- ru** Чтобы загрузить руководства, перейдите на указанный выше веб-сайт; выберите название модели, а затем язык.
- uk** Щоб завантажити керівництва, перейдіть на зазначений вище веб-сайт; виберіть назву моделі, а потім мову.
- bg** Посетете горепосочения уебсайт, за да изтеглите ръководства, като изберете име на модел и след това – език.
- pl** Odwiedź powyższą stronę internetową, aby pobrać instrukcje, wybierz nazwę modelu, a następnie język.
- no** Gå til nettstedet over for å laste ned håndbøker og velg modellnavn, og velg deretter språk.
- fi** Mene yllä mainitulle verkkosivulle ladataksesi oppaat, valitse mallin nimi ja valitse sitten kieli.
- cs** Příručky naleznete ke stažení na internetové stránce zmíněné výše poté, co zvolíte model a jazyk.
- sk** Na webovej stránke vyššie si môžete stiahnuť návody. Vyberte názov modelu a zvolte požadovaný jazyk.
- hu** A kézikönyvek letöltéséhez látogasson el a fenti weboldalra, válassza ki a modell nevét, majd válasszon nyelvet.
- sl** Obiščite zgornjo spletno stran za prenos priročnikov; izberite ime modela, nato izberite jezik.
- ro** Accesați site-ul web de mai sus pentru a descărca manualele, selectați denumirea modelului, apoi alegeți limba.
- et** Kasutusjuhendite allalaadimiseks minge ülalloodud veebilehele, valige mudeli nimi ja seejärel keel.
- lv** Dodieties uz iepriekš norādīto tīmekļa vietni, lai lejupielādētu rokasgrāmatas; tad izvēlieties modeļa nosaukumu un valodu.
- lt** Norėdami atsisiųsti vadovus, apsilankykite pirmiau nurodytoje žiniatinklio svetainėje, pasirinkite modelio pavadinimą, tada – kalbą.
- hr** Kako biste preuzeli priručnike, idite na gore navedeno web-mjesto, odaberite naziv modela, a potom odaberite jezik.
- sr** Idite na gore navedenu veb stranicu da biste preuzeli uputstva, izaberite ime modela, a zatim izaberite jezik.

Inhaltsverzeichnis

1. Sicherheitsvorkehrungen.....	1	5. Verrohrung der Dranage.....	6
2. Aufstellort	2	6. Elektroarbeiten	6
3. Anbringung der Innenanlage.....	3	7. Testlauf.....	11
4. Installation der Kalttemittelrohrleitung.....	4	8. Funktion fur einfache Wartung	15





Hinweis:

Der Teil "Verdrahtete Fernbedienung" in diesem Installationshandbuch bezieht sich auf die PAR-41MAA. Wenn Sie Informationen zur anderen Fernbedienung benotigen, sehen Sie im Installationshandbuch der optionalen Fernbedienung nach.

1. Sicherheitsvorkehrungen

- ▶ Vor dem Einbau der Anlage vergewissern, da Sie alle Informationen ber „Sicherheitsvorkehrungen“ gelesen haben.
- ▶ Die „Sicherheitsvorkehrungen“ enthalten sehr wichtige Sicherheitsgesichtspunkte. Sie sollten sie unbedingt befolgen.
- ▶ Vor dem Anschlieen dieses Gerats an das Stromnetz Ihr Energieversorgungsunternehmen informieren oder dessen Genehmigung einholen.

BEDEUTUNG DER AUF DEM INNENGERAT UND/ODER AUSSENGERAT ANGEBRACHTEN SYMBOLE

	WARNUNG (Brandgefahr)	Dieses Symbol gilt nur fur das Kalttemittel R32. Der Kalttemitteltyp ist auf dem Typenschild des Ausengerats angegeben. Falls der Kalttemitteltyp dieses Gerats R32 ist, ist das Kalttemittel des Gerats entzundlich. Wenn Kalttemittel austritt und mit Feuer oder heien Teilen in Beruhrung kommt, entsteht schadliches Gas und es besteht Brandgefahr.
		Lesen Sie vor dem Betrieb sorgfaltig das BEDIENUNGSHANDBUCH.
		Service Techniker mssen vor dem Betrieb das BEDIENUNGSHANDBUCH und die INSTALLATIONSANLEITUNG sorgfaltig lesen.
		Weitere Informationen sind im BEDIENUNGSHANDBUCH, in der INSTALLATIONSANLEITUNG usw. enthalten.

de

Im Text verwendete Symbole

⚠ Warnung:

Beschreibt Vorkehrungen, die beachtet werden sollten, um den Benutzer vor der Gefahr von Verletzungen oder todlicher Unfalle zu bewahren.

⚠ Vorsicht:

Beschreibt Vorkehrungen, die beachtet werden sollten, damit an der Anlage keine Schaden entstehen.

In den Abbildungen verwendete Symbole

 : Verweist auf einen Teil der Anlage, der geerdet werden mu.

 : Tun Sie dieses auf keinen Fall.

Erlauern Sie dem Kunden nach Abschlu der Installationsarbeiten die „Sicherheitsvorkehrungen“ sowie die Nutzung und Wartung der Anlage entsprechend den Informationen in der Bedienungsanleitung und fuhren Sie einen Testlauf durch, um sicherzustellen, da die Anlage ordnungsgem funktioniert. Geben Sie dem Benutzer sowohl die Installations- als auch die Bedienungsanleitung zur Aufbewahrung. Diese Anleitungen sind auch den nachfolgenden Besitzern der Anlage weiterzugeben.

⚠ Warnung:

- Sorgfaltig die auf der Hauptanlage aufgebrachten Aufschriften lesen.
- Bitten Sie Ihren Fachhandler oder einen geprften Fachtechniker, die Installation, Umpositionierung und Reparatur der Anlage vorzunehmen.
- Der Nutzer sollte keinesfalls versuchen, die Anlage selbst zu reparieren oder an eine andere Stelle zu transferieren.
- Folgen Sie bei der Installation und Umpositionierung den Anweisungen in der Installationsanleitung und verwenden Sie Werkzeuge und Rohrleitungskomponenten, die ausdrcklich fur den Einsatz mit dem Kalttemittel ausgelegt sind, das in der Installationsanleitung des Ausengerats angegeben ist.
- Die Anlage mu entsprechend den Anweisungen installiert werden, um die Gefahr von Schaden in Folge von Erdbeben, Strmen oder starkem Windeinflu zu minimieren. Eine falsch installierte Anlage kann herabfallen und dabei Verletzungen oder Sachschaden verursachen.
- Verandern Sie die Anlage nicht. Dies konnte einen Brand, einen elektrischen Schlag, Verletzungen oder Wasserleckagen verursachen.
- Die Anlage mu sicher an einem Bauteil installiert werden, das das Gewicht der Anlage tragen kann.
- Das Gerat muss in einem gut belfteten Bereich aufbewahrt werden, dessen Raumgre der fur den Betrieb vorgegebenen Raumflache entspricht.
- Wenn die Klimaanlage in einem kleinen oder geschlossenen Raum installiert wird, mssen Manahmen ergriffen werden, damit im Fall eines Kalttemittelaustritts die Kalttemittelkonzentration in dem Raum den Sicherheitsgrenzwert nicht berschreitet. Sollte Kalttemittel austreten und der Grenzwert der Kalttemittelkonzentration berschritten werden, konnen durch den Sauerstoffmangel im Raum Gefahren entstehen.
- Halten Sie Gasbrenner, elektrische Heizungen und andere Feuerquellen (Zundquellen) von dem Ort fern, an dem Installations-, Reparatur- oder sonstige Arbeiten an der Klimaanlage durchgefuhrt werden.
- Wenn das Kalttemittel mit einer Flamme in Kontakt kommt, werden giftige Gase freigesetzt.
- Lften Sie den Raum, wenn bei Betrieb Kalttemittel austritt. Wenn Kalttemittel mit einer Flamme in Beruhrung kommt, werden dabei giftige Gase freigesetzt.
- Alle Elektroarbeiten mssen entsprechend den rtlichen Vorschriften und den Anweisungen in dieser Anleitung von qualifizierten Fachelektrikern ausgefuhrt werden.
- Fur die elektrischen Leitungen keine Zwischenverbindungen verwenden.
- Verwenden Sie zur Verdrahtung nur die angegebenen Kabel. Die Anschlsse mssen fest und sicher ohne Zugbelastung auf den Klemmen vorgenommen werden. Spleien Sie auerdem niemals die Kabel fur die Verdrahtung (auer es wird in diesem Dokument entsprechend angegeben). Wenn die Kabel falsch angeschlossen oder installiert sind, kann dies berhitzung oder einen Brand zur Folge haben.

- Verwenden Sie nach der Installation, dem Umsetzen oder Warten der Klimaanlage nur das auf dem Ausengerat angegebene Kalttemittel zum Fullen der Kalttemittelleitungen. Vermischen Sie es nicht mit anderem Kalttemittel und lassen Sie nicht zu, dass Luft in den Leitungen zurckbleibt.
- Wenn sich Luft mit dem Kalttemittel vermischt, kann dies zu einem ungewhnlich hohen Druck in der Kalttemittelleitung fuhren und eine Explosion oder andere Gefahren verursachen.
- Die Verwendung eines anderen als des fur das System angegebenen Kalttemittels fuhrt zu mechanischem Versagen, einer Fehlfunktion des Systems oder einer Beschadigung des Gerats. Im schlimmsten Fall kann sie ein schwerwiegendes Hindernis fur die Aufrechterhaltung der Produktsicherheit darstellen.
- Das Gerat muss entsprechend den rtlichen Vorschriften zur Verkabelung eingebaut werden.
- Dieses Gerat darf von Personen (einschlielich Kindern) mit eingeschrankten physischen, sensorischen oder mentalen Fahigkeiten, bzw. ohne ausreichende Erfahrung und Wissen, erst nach Einweisung und Anleitung zum Gebrauch des Gerats durch eine fur ihre Sicherheit verantwortliche Person verwendet werden.
- Kinder sollten beaufsichtigt werden, um sicherzustellen, dass sie nicht an den Geraten herumspielen.
- Die Klemmleistenabdeckung der Anlage muss ordnungsgem angebracht sein.
- Wenn das Netzkabel beschadigt ist, muss er vom Hersteller, dem entsprechenden Kundendienstmitarbeiter oder einer ahnlich qualifizierten Person ersetzt werden, um Gefahrensituationen zu vermeiden.
- Verwenden Sie nur von Mitsubishi Electric zugelassenes Zubehr, und lassen Sie dieses durch Ihren Fachhandler oder eine Vertragswerkstatt einbauen.
- Prfen Sie die Anlage nach Abschlu der Installation auf Kalttemittelaustritt. Wenn Kalttemittel in den Raum gelangt und mit der Flamme einer Heizung oder eines Gasherds in Beruhrung kommt, werden dabei giftige Gase freigesetzt.
- Verwenden Sie keine anderen als vom Hersteller empfohlenen Mittel, um das Abtauen zu beschleunigen oder das Gerat zu reinigen.
- Das Gerat muss in einem Raum ohne kontinuierlich betriebene Zundquellen (zum Beispiel: offenes Feuer, ein in Betrieb befindliches Gasgerat oder eine in Betrieb befindliche Elektroheizung) aufbewahrt werden.
- Nicht durchstechen oder verbrennen.

1. Sicherheitsvorkehrungen

⚠ Warnung:

- Bedenken Sie, dass Kältemittel geruchslos sein können.
- Rohrleitungen müssen vor physischen Beschädigungen geschützt werden.
- Die Installation von Rohrleitungen muss auf ein Mindestmaß beschränkt werden.
- Die Einhaltung nationaler Gasverordnungen muss sichergestellt werden.
- Halten Sie alle erforderlichen Lüftungsöffnungen stets frei.
- Verwenden Sie beim Lötten der Kältemittelleitungen keine Niedrigtemperatur-Lötlegierung.

- Bei Lötarbeiten muss der Raum ausreichend belüftet werden. Achten Sie darauf, dass sich keine gefährlichen oder entzündlichen Materialien in der Nähe befinden. Vergewissern Sie sich vor dem Arbeiten in einem geschlossenen oder kleinen Raum oder an ähnlichen Örtlichkeiten, dass nirgendwo Kältemittel austritt. Austrittendes Kältemittel, das sich ansammelt, kann sich entzünden oder giftige Gase freisetzen.

1.1. Vor der Installation (Umgebung)

⚠ Vorsicht:

- Setzen Sie die Anlage nicht in unüblichem Umfeld ein. Wenn die Klimaanlage in Bereichen installiert ist, in denen sie Rauch, austretendem Öl (einschliesslich Maschinenöl) oder Schwefeldämpfen ausgesetzt ist, oder in Gegenden mit hohem Salzgehalt, etwa am Meer, kann dies zu erheblichen Leistungsbeeinträchtigungen und Schäden an den Geräteteilen im Inneren der Anlage zur Folge haben.
- Installieren Sie die Anlage nicht in Bereichen, in denen entzündliche Gase austreten, hergestellt werden, ausströmen oder sich ansammeln können. Wenn sich entzündliche Gase im Bereich der Anlage ansammeln, kann dies zu einem Brand oder einer Explosion führen.
- Achten Sie darauf, daß sich weder Nahrungsmittel, Pflanzen, Käfigtiere, Kunstgegenstände noch Präzisionsinstrumente im direkten Luftstrom der Innenanlage oder zu nahe der Anlage befinden, da diese durch Temperaturschwankungen oder tropfendes Wasser beschädigt werden können.

- Wenn die Luftfeuchtigkeit im Raum 80% überschreitet oder wenn die Abfließleitung verstopft ist, kann Wasser von der Innenanlage tropfen. Installieren Sie die Innenanlage nicht an Stellen, an denen tropfendes Wasser Schäden verursachen kann.
- Bei der Installation der Anlage in Krankenhäusern oder Kommunikationseinrichtungen müssen Sie mit Lärmbelastung und elektronischen Störungen rechnen. Inverter, Haushaltsgeräte, medizinische Hochfrequenzapparate und Telekommunikationseinrichtungen können Fehlfunktionen oder den Ausfall der Klimaanlage verursachen. Die Klimaanlage kann auch medizinische Geräte in Mitleidenschaft ziehen, die medizinische Versorgung und Kommunikationseinrichtungen durch Beeinträchtigung der Bildschirmdarstellung stören.

1.2. Vor Installation oder Transport

⚠ Vorsicht:

- Lassen Sie beim Transport der Anlagen besondere Vorsicht walten. Zum Transport der Anlage sind mindestens zwei Personen nötig, da die Anlage 20 kg oder mehr wiegt. Tragen Sie die Anlage nicht an den Verpackungsbändern. Tragen Sie Schutzhandschuhe, um Verletzungen der Hände durch die Kühlrippen oder andere Teile zu vermeiden.
- Sorgen Sie für eine ordnungsgemäße Entsorgung der Verpackungsmaterialien. Verpackungsmaterialien wie Nägel sowie andere metallene oder hölzerne Teile können Verletzungen verursachen.
- Um Kondenswasserbildung zu verhindern, muss die Kühlmittelleitung isoliert werden. Wenn die Kühlmittelleitung nicht korrekt isoliert ist, bildet sich Kondenswasser.

- Bringen Sie Thermoisolierungen an den Rohren an, um Kondenswasserbildung zu verhindern. Wenn die Abfließleitung nicht ordnungsgemäß installiert ist, können Wasseraustritt und Beschädigungen von Decke, Fußboden, Möbeln oder anderen Gegenständen die Folge sein.
- Die Klimaanlage darf nicht mit Wasser gereinigt werden. Dabei kann es zu Stromschlägen kommen.
- Alle Konusmuttern müssen mit einem Drehmomentschlüssel entsprechend der technischen Anweisungen angezogen werden. Wenn die Muttern zu fest angezogen werden, besteht die Gefahr, dass sie nach einer gewissen Zeit brechen.

de

1.3. Vor den Elektroarbeiten

⚠ Vorsicht:

- Installieren Sie auf jeden Fall Leistungsschalter. Andernfalls besteht die Gefahr von Stromschlägen.
- Verwenden Sie für die Netzleitungen handelsübliche Kabel mit ausreichender Kapazität. Andernfalls besteht die Gefahr von Kurzschlüssen, Überhitzung oder eines Brandes.
- Achten Sie bei der Installation der Netzleitungen darauf, daß keine Zugspannung für die Kabel entsteht.

- Die Anlage muß geerdet werden. Wenn die Anlage nicht ordnungsgemäß geerdet ist, besteht die Gefahr von Stromschlägen.
- Verwenden Sie Leistungsschalter (Erdschlußunterbrecher, Trennschalter (+B-Sicherung) und gußgekapselte Leistungsschalter) mit der angegebenen Kapazität. Wenn die Leistungsschalterkapazität größer ist als vorgeschrieben, kann dies einen Ausfall der Klimaanlage oder einen Brand zur Folge haben.

1.4. Vor dem Testlauf

⚠ Vorsicht:

- Schalten Sie den Netzschalter mehr als 12 Stunden vor Betriebsbeginn ein. Ein Betriebsbeginn unmittelbar nach Einschalten des Netzschalters kann zu schwerwiegenden Schäden der Innenteile führen.
- Prüfen Sie vor Betriebsbeginn, ob alle Platten, Sicherungen und weitere Schutzvorrichtungen ordnungsgemäß installiert sind. Rotierende, heiße oder unter Hochspannung stehende Bauteile können Verletzungen verursachen.

- Betreiben Sie die Klimaanlage nicht ohne eingesetzten Luftfilter. Wenn der Luftfilter nicht installiert ist, besteht die Gefahr, daß sich Schmutz ansammelt und die Anlage dadurch ausfällt.
- Berühren Sie Schalter nicht mit nassen Händen. Dadurch besteht die Gefahr eines Stromschlags.
- Berühren Sie die Kältemittelleitungen während des Betriebs nicht mit bloßen Händen.
- Nach Beendigung des Betriebs müssen mindestens fünf Minuten verstreichen, ehe der Hauptschalter ausgeschaltet wird. Andernfalls besteht die Gefahr von Wasseraustritt oder Ausfall der Anlage.

2. Aufstellort

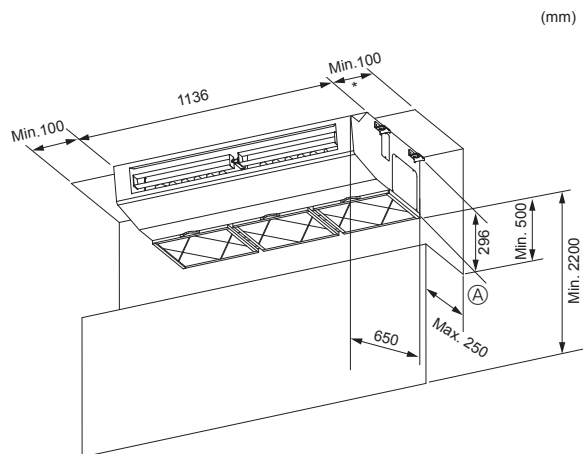

Fig. 2-1

2.1. Außenabmessungen (Innenanlage) (Fig. 2-1)

Wählen Sie einen geeigneten Aufstellort mit nachstehenden Freiräumen für Aufstellung und Wartung.

⚠ Warnung:

Die Innenanlage an einer Decke montieren, die stark genug ist, um das Gewicht der Anlage zu tragen.

* Für eine einfache Wartung wird ein Freiraum von als 300 mm empfohlen.

Ⓐ Hindernis

3. Anbringung der Innenanlage

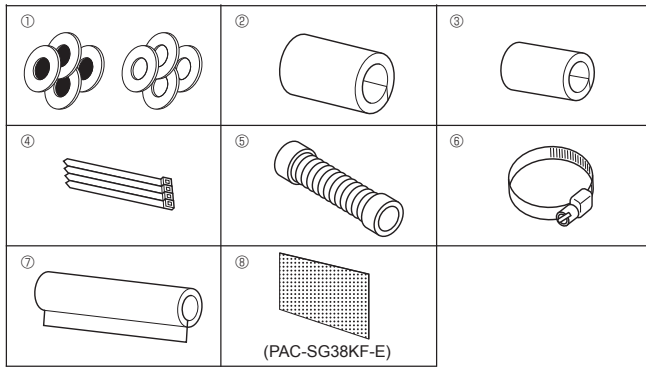

Fig. 3-1

3.1. Überprüfung des Zubehörs der Innenanlage (Fig. 3-1)

Die Innenanlage muß mit nachstehenden Ersatz- und Zubehörteilen (die sich im Inneren des Ansauggitters befinden) geliefert werden.

	Bezeichnung des Zubehörteils	Anzahl
①	Unterlegscheiben	4 Stck + 4 Stck (mit Isolierung)
②	Rohrabdeckung	1 Stck große Ausführung (für Gasrohrleitung)
③	Rohrabdeckung	1 Stck kleine Ausführung (für Flüssigkeitsrohrleitung)
④	Bänder	4 Stck
⑤	Abflaßschlauch	1 Stck
⑥	Bänder	2 Stck
⑦	Auslaufrohrabdeckung	1 Stck
⑧	Filterelement	12 Stck

3.2. Vorbereitung zur Aufstellung (Fig. 3-2)

1) Abstände zum Anbringen der Aufhängungsbolzen

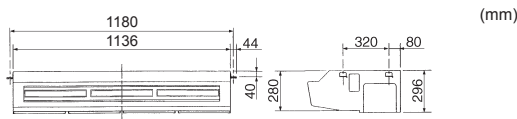

2) Lage der Kältemittel- und Auslaufrohrleitung

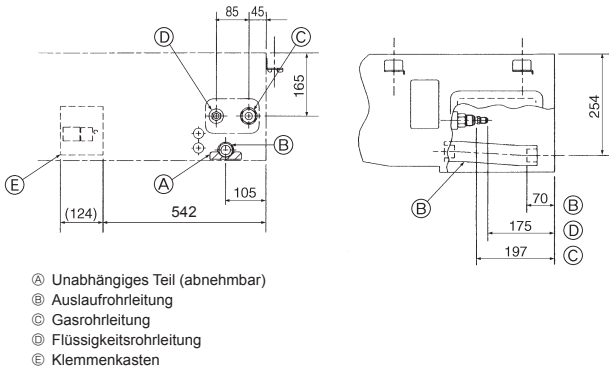

- Ⓐ Unabhängiges Teil (abnehmbar)
- Ⓑ Auslaufrohrleitung
- Ⓒ Gasrohrleitung
- Ⓓ Flüssigkeitsrohrleitung
- Ⓔ Klemmenkasten

Fig. 3-2

3) Wahl der Positionen für die Aufhängebolzen und die Rohrleitung (Fig. 3-3)

Mit der zur Installation vorgesehenen Papierschablone die geeigneten Positionen für die Aufhängebolzen und die Rohrleitung auswählen und die dafür vorgesehenen Löcher vorbereiten.

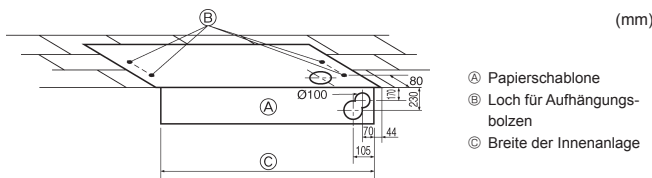

- Ⓐ Papierschablone
- Ⓑ Loch für Aufhängebolzen
- Ⓒ Breite der Innenanlage

Fig. 3-3

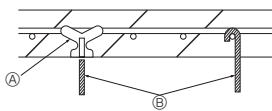

- Ⓐ Einsätze von je 100 kg bis 150 kg verwenden.
- Ⓑ Aufhängebolzen W3/8 oder M10 verwenden.

Aufhängungsbolzen sichern oder winklige Halteklammern oder quadratische Holzträger zur Anbringung der Bolzen verwenden. (Fig. 3-4)

Fig. 3-4

3. Anbringung der Innenanlage

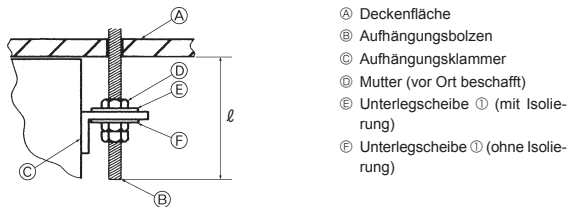

Fig. 3-5

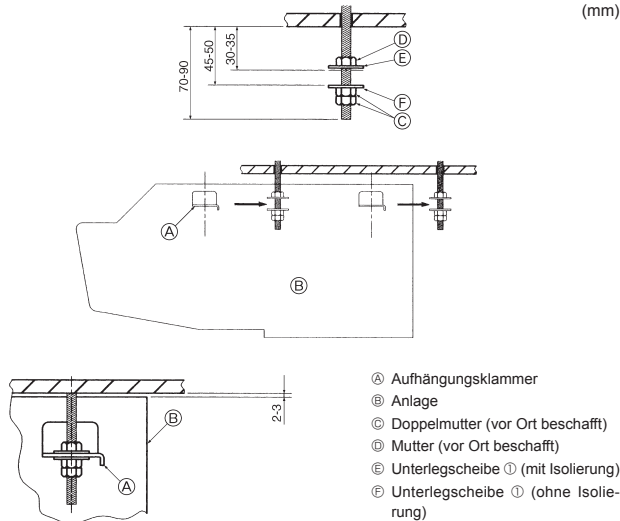

Fig. 3-6

4) Vorbereitung der Innenanlage (Fig. 3-5)

1. Aufhängungsbolzen anbringen. (Vor Ort W3/8 oder M10 Bolzen beschaffen). Berechnen Sie die Länge ab der Decke voraus (ℓ): 70 bis 90 mm.
 2. Ansauggitter abnehmen.
 3. Abnehmen der Seitenplatte.
- Die Halteknöpfe des Ansauggitters (an zwei Stellen) nach hinten schieben, um das Ansauggitter zu öffnen.
- Die Halteschrauben der Seitenplatte (jeweils eine auf der rechten und der linken Seite) abnehmen, dann die Seitenplatte nach vorne schieben und abnehmen.

3.3. Aufstellen der Innenanlage (Fig. 3-6)

Je nach Vorhandensein oder Nichtvorhandensein des nachstehenden Deckenmaterials die geeignete Methode zur Aufhängung anwenden.
Bei Nichtvorhandensein von Deckenmaterial

1) Direkte Aufhängung der Anlage

Aufstellungsverfahren/-abläufe

1. Die Unterlegscheibe ① (mit Isolierung) und die Mutter (vor Ort zu beschaffen, anbringen).
 2. Die Unterlegscheibe ② (ohne Isolierung) und die Mutter (vor Ort zu beschaffen, anbringen).
 3. Die Anlage mittels der Befestigungsbolzen einsetzen (einhaken).
 4. Die Mutter fest anziehen.
- Die Aufstellungsbedingungen der Anlage überprüfen.
- Vergewissern, daß die Anlage zwischen der rechten und der linken Seite horizontal angeordnet ist.
 - Vergewissern, daß sich die Anlage von der Vorder- zur Rückseite fortlaufend nach unten neigt.
 - Sicherstellen, daß das Gerät die Decke nicht berührt.

de

4. Installation der Kältemittelrohrleitung

4.1. Sicherheitsvorkehrungen

- Tragen Sie eine kleine Menge Esteröl/Ätheröl oder Alkylbenzol als Kältemittelöl auf die Konusanschlüsse auf.
- Verwenden Sie zur Verbindung der Kältemittelrohrleitungen für nahtlose Rohre aus Kupfer und Kupferlegierungen Kupferphosphor C1220. Verwenden Sie Kältemittelleitrohre mit Stärken wie in der folgenden Tabelle angegeben. Vergewissern Sie sich, daß die Rohre von innen sauber sind und keine schädlichen Verunreinigung wie Schwefelverbindungen, Oxidationsmittel, Fremdkörper oder Staub enthalten.

⚠ Warnung:

Beim Installieren oder Umsetzen oder Warten der Klimaanlage darf nur das angegebene Kältemittel zur Befüllung der Kältemittelleitungen verwendet werden. Vermischen Sie es nicht mit anderem Kältemittel und lassen Sie nicht zu, dass Luft in den Leitungen zurückbleibt.

Wenn sich Luft mit dem Kältemittel vermischt, kann dies zu einem ungewöhnlich hohen Druck in der Kältemittelleitung führen und eine Explosion oder andere Gefahren verursachen.

Die Verwendung eines anderen als des für das System angegebenen Kältemittels führt zu mechanischem Versagen, einer Fehlfunktion des Systems oder einer Beschädigung des Geräts. Im schlimmsten Fall kann sie ein schwerwiegendes Hindernis für die Aufrechterhaltung der Produktsicherheit darstellen.

	M71
Flüssigkeitsrohr	ø9,52 Stärke 0,8 mm
Gasrohr	ø15,88 Stärke 1,0 mm

- Verwenden Sie keine dünneren Rohre als oben angegeben.

4. Installation der Kältemittelrohrleitung

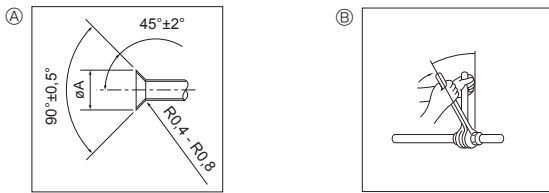

Auf die gesamte Fläche der Aufweitung Kältemittelöl auftragen.

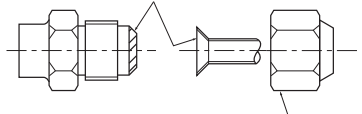

Vergewissern, nur die mit der Anlage gelieferten Konusmutter zu verwenden.

Fig. 4-1

(A) Abmessungen der Aufweitungsschnitte

Kupferrohr O.D. (mm)	Aufweitungsschnitte $\varnothing A$ Abmessungen (mm)
$\varnothing 6,35$	8,6 - 9,0
$\varnothing 9,52$	12,6 - 13,0
$\varnothing 12,7$	15,8 - 16,2
$\varnothing 15,88$	19,0 - 19,4
$\varnothing 19,05$	22,9 - 23,3

(B) Anzugsdrehmoment für die Konusmutter

Kupferrohr O.D. (mm)	Anzugsdrehmoment (N·m)	Anzugswinkel (Richtwert)
$\varnothing 6,35$	14 - 18	60° - 90°
$\varnothing 9,52$	35 - 42	60° - 90°
$\varnothing 12,7$	50 - 58	30° - 60°
$\varnothing 15,88$	75 - 80	30° - 60°
$\varnothing 19,05$	100 - 140	20° - 35°

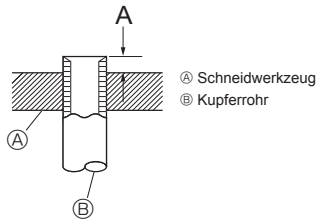
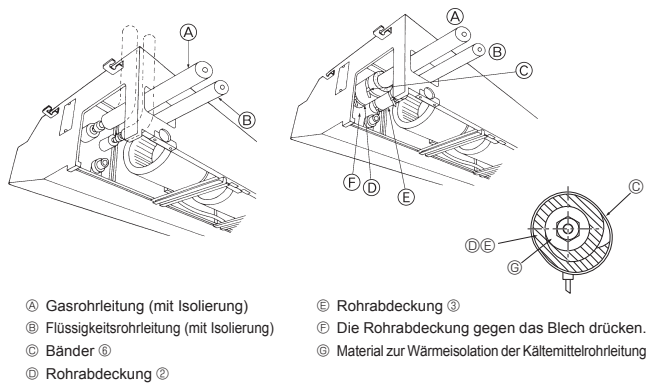

Fig. 4-2

Kupferrohr O.D. (mm)	A (mm)	
	Aufweitungswerkzeug für R32/R410A	Kupplungsbauweise
$\varnothing 6,35$ (1/4")	1,0 - 1,5	
$\varnothing 9,52$ (3/8")	1,0 - 1,5	
$\varnothing 12,7$ (1/2")	1,0 - 1,5	
$\varnothing 15,88$ (5/8")	1,0 - 1,5	
$\varnothing 19,05$ (3/4")	1,0 - 1,5	



- Ⓐ Gasrohrleitung (mit Isolierung)
- Ⓑ Flüssigkeitsrohrleitung (mit Isolierung)
- Ⓒ Bänder
- Ⓓ Rohrabdeckung
- Ⓔ Rohrabdeckung
- Ⓕ Rohrabdeckung
- Ⓖ Die Rohrabdeckung gegen das Blech drücken.
- Ⓗ Material zur Wärmeisolation der Kältemittelrohrleitung

Fig. 4-3

4.2. Rohranschlüsse (Fig. 4-1)

- Wenn im Handel erhältliche Kupferrohre verwendet werden, Flüssigkeits- und Gasrohre mit im Handel erhältlichem Isoliermaterial (Hitzebeständig bis 100 °C und mehr, Stärke 12 mm oder mehr) umwickeln.
- Die in der Anlage befindlichen Teile der Abflüsse sollten mit Isoliermaterial aus Schaumstoff (spezifisches Gewicht 0,03 - 9 mm oder stärker) umwickelt werden.
- Vor dem Anziehen der Konusmutter eine dünne Schicht Kältemittel-Öl auf das Rohr und auf die Oberfläche des Sitzes an der Nahtstelle auftragen.
- Mit zwei Schraubenschlüsseln die Rohrleitungsanschlüsse fest anziehen.
- Nach Vornahme der Anschlüsse diese mit einem Leckdetektor oder Seifenlauge auf Gasaustritt untersuchen.
- Mit dem mitgelieferten Isoliermaterial für die Anschlüsse der Innenanlage die Kältemittelrohrleitung isolieren. Bei der Isolierung sorgfältig nachstehende Angaben beachten.
- Die richtigen Konusmutter, die zur Rohrgröße der Außenanlage passen, verwenden.
- Falls die Kältemittelrohre nach dem Abnehmen wieder angebracht werden, muss der Konusteil des Rohrs nachbearbeitet werden.

Verfügbare Rohrgröße

	M71
Flüssigkeitsseite	$\varnothing 9,52$
Gasseite	$\varnothing 15,88$

⚠ Warnung:

Schließen Sie die Kältemittelleitungen beim Installieren des Geräts fest an, bevor Sie den Kompressor einschalten.

Aufstellungsverfahren/ -abläufe

1. Die mitgelieferte Rohrabdeckung ② über die Gasrohrleitung schieben, bis sie gegen das Blech im Gerät gedrückt wird.
2. Die mitgelieferte Rohrabdeckung ③ über die Flüssigkeitsrohrleitung schieben, bis sie gegen das Blech im Gerät gedrückt wird.
3. Die Rohrleitungsabdeckungen ② und ③ an beiden Enden (15 - 20 mm) mit den mitgelieferten Bändern ④ abdichten.

- Nach Anschluß der Kältemittelrohrleitung dafür sorgen, daß die Rohrleitungsanschlüsse mit Stickstoffgas auf Gasdichte überprüft werden. (Sicherstellen, daß kein Kältemittelaustritt von der Kältemittelrohrleitung zum Innenaggregat erfolgt.) Vor Anschluß des Absperrventils der Außenanlage und der Kältemittelrohrleitung den Luftdichtetest vornehmen. Wenn der Test nach Anschluß des Ventils und der Rohrleitung vorgenommen wird, tritt Gas, das zur Prüfung der Luftdichte verwendet wurde, aus dem Absperrventil aus und strömt in die Außenanlage, was abnormalen Betrieb zur Folge hat.

5. Verrohrung der Dränage

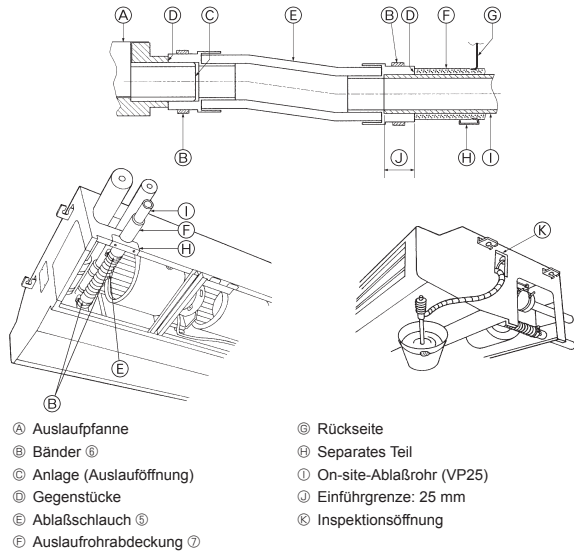

Fig. 5-1

Installationsablauf

1. Das separate Teil (2 Schrauben) der Innenanlage abbauen.
 2. Das mit der Anlage gelieferte Bänder ⑥ am Abflaßschlauch ⑤ befestigen.
 3. Die Abflaßschlauch ⑤ an der Auslauföffnung der Anlage anschließen.
 4. Die Feldauslaufrohrleitung (VP 25/Außendurchmesser ø32 PVC-ROHR) an den Abflaßschlauch ⑤ anschließen.
 5. Die Bänder ⑥ an 2 Stellen festziehen.
 6. Die im Lieferumfang der Anlage enthaltene Auslaufrohrabdeckung ⑦ umwickeln.
 7. Das separate Teil einbauen.
 8. Auf korrekten Auslaß prüfen.
- * In die Auslaufpfanne etwa 1 L Wasser vom Zugang des Rohrleitungsfühlers einfüllen.
 * Nach Überprüfung der einwandfreien Dränage die Abdeckung des Zugangs des Rohrleitungsfühlers wieder anbringen.

6. Elektroarbeiten

de

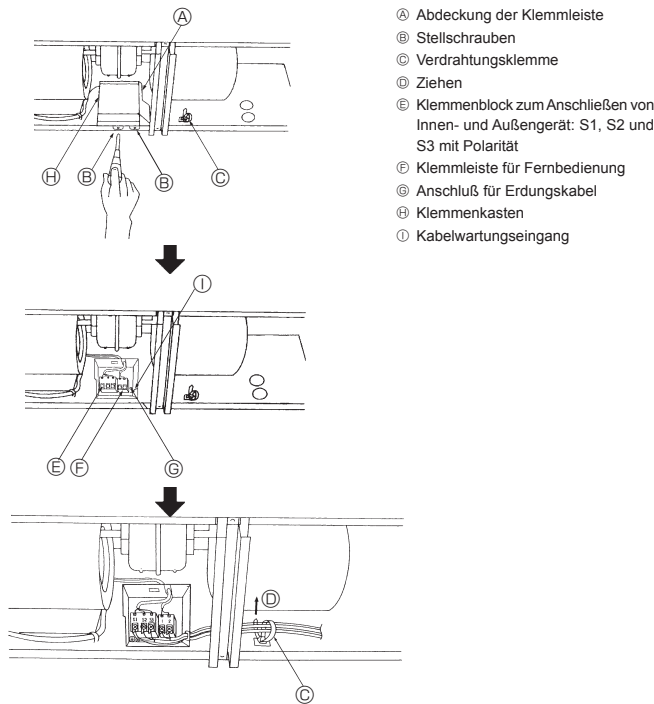

Fig. 6-1

6.1. Elektrische Verdrahtung (Fig. 6-1)

Ablauf der Verdrahtung

1. Alle Adern in die Anlage einführen.
2. Die Abdeckung der Klemmleiste abbauen (2 Schrauben).
3. Die einzelnen Adern fest an die jeweiligen Anschlußklemmen anschließen.
4. Die Abdeckung der Klemmleiste wieder anbauen.
5. Die Adern mit der rechts im Anschlusskasten vorhandenen Verdrahtungsklemme zusammenfassen.

⚠ Warnung:

Spießen Sie niemals das Netzkabel oder das Verbindungskabel zwischen Innenagregat und Außengerät, da es andernfalls zu Rauchentwicklung, einem Brand oder einem Kommunikationsfehler kommen kann.

6.1.1. Die Stromversorgung der Innenanlage von der Außenanlage

Es sind folgende Anschlussmuster verfügbar.

Die Stromversorgung der Außenanlagen erfolgt je nach Modell unterschiedlich.

1:1-System

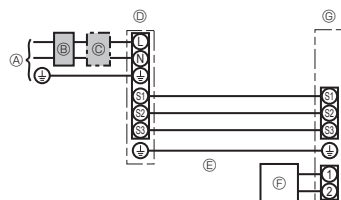

- A Netzanschluss der Außenanlage
 B Erdschlussunterbrecher
 C Unterbrecher oder Trennschalter
 D Außenanlage
 E Verbindungskabel Innenanlage/Außenanlage
 F Fernbedienung
 G Innenanlage

* Für die Innen- und Außenanlagen neben jedem Schaltplan einen Aufkleber A, der sich bei den Bedienungsanleitungen befindet, anbringen.

6. Elektroarbeiten

System mit gleichzeitig laufenden Doppel-/Dreifach-/Vierfach-Anlagen

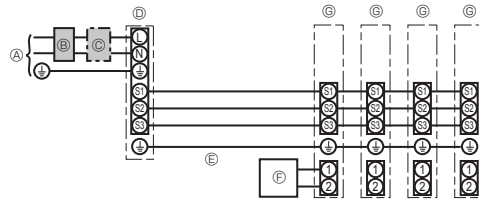

- Ⓐ Netzanschluss der Außenanlage
- Ⓑ Erdschlussunterbrecher
- Ⓒ Unterbrecher oder Trennschalter
- Ⓓ Außenanlage
- Ⓔ Verbindungskabel Innenanlage/Außenanlage
- Ⓕ Fernbedienung
- Ⓖ Innenanlage

* Für die Innen- und Außenanlagen neben jedem Schaltplan einen Aufkleber A, der sich bei den Bedienungsanleitungen befindet, anbringen.

Innenanlage Modell		PCA	
Verzahnung Zählerlänge Stärke (mm)	Innenanlage-Außenanlage	*1	3 x 1,5 (Polar)
	Erdungsleitung der Innen-/Außenanlage	*1	1 x Min. 1,5
	Fernbedienung-Innenanlage	*2	2 x 0,3 (Nicht polar)
Nennspannung Stromkreis	Innenanlage-Außenanlage S1-S2	*3	230 VAC
	Innenanlage-Außenanlage S2-S3	*3 *4	24 V DC / 28 V DC
	Fernbedienung-Innenanlage	*3	12 VDC

*1. <Für 25-140 Außenanlagen>

Max. 45 m

Wenn 2,5 mm² verwendet werden, max. 50 m

Wenn 2,5 mm² verwendet werden und S3 getrennt ist, max. 80 m

<Für 200/250 Außenanlagen>

Max. 18 m

Wenn 2,5 mm² verwendet werden, max. 30 m

Wenn 4 mm² verwendet werden und S3 getrennt ist, max. 50 m

Wenn 6 mm² verwendet werden und S3 getrennt ist, max. 80 m

*2. Max. 500 m

(Bei Verwendung von 2 Fernbedienungen beträgt die maximale Kabellänge für die Fernbedienungskabel 200 m. Wenn 2 Fernbedienungen angeschlossen sind, stellen Sie eine auf „Main“ (Hauptgerät) und die andere auf „Sub“ (untergeordnetes Gerät) ein. Für die entsprechende Einstellung lesen Sie den Abschnitt „Initial settings“ (Anfangseinstellungen) im Installationshandbuch der Fernbedienung.)

*3. Die Angaben gelten NICHT immer gegenüber der Erdleitung.

Die Klemme S3 hat 24 V DC / 28 V DC gegenüber Klemme S2. Zwischen den Klemmen S3 und S1 gibt es jedoch keine elektrische Isolierung durch den Transformator oder eine andere elektrische Vorrichtung.

*4. Abhängig vom Außengerät.

Hinweise: 1. Die Größe der Elektroleitung muß den jeweiligen örtlichen und nationalen gesetzlichen Vorschriften entsprechen.

2. Als Kabel für die Stromversorgung und die Verbindung von Innen- und Außenanlage muß mindestens ein polychloropren-beschichtetes, flexibles Kabel (entsprechend 60245 IEC 57) gewählt werden.

3. Eine Erdleitung, die länger als andere Kabel ist, installieren.

4. Die Verbindungsdrähte für Innen- und Außenanlage weisen bestimmte Polaritäten auf. Achten Sie zur korrekten Verdrahtung darauf, dass die Anschlussnummern (S1, S2, S3) übereinstimmen.

5. Die Verdrahtung des Fernbedienungskabels muss (mindestens 50 mm) von der Stromversorgungsverdrahtung entfernt sein, damit keine elektrischen Störungen auftreten.

6. Die Installation muss den Elektrovorschriften entsprechen.

6.1.2. Die Netzanschlüsse für Innenanlage/Außenanlage voneinander trennen (Nur für Anwendungen von PUZ/PUHZ)

Es sind folgende Anschlussmuster verfügbar.

Die Stromversorgung der Außenanlagen erfolgt je nach Modell unterschiedlich.

1:1 System

* Der wahlweise erhältliche Ersatzteilbausatz für Elektroleitungen ist erforderlich.

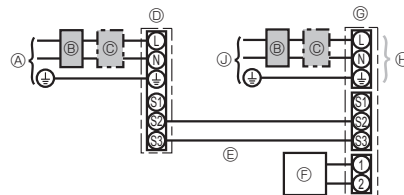

- Ⓐ Netzanschluss der Außenanlage
- Ⓑ Erdschlussunterbrecher
- Ⓒ Unterbrecher oder Trennschalter
- Ⓓ Außenanlage
- Ⓔ Verbindungskabel Innenanlage/Außenanlage
- Ⓕ Fernbedienung
- Ⓖ Innenanlage
- Ⓗ wahlweise erhältlich
- Ⓙ Netzanschluss der Innenanlage

* Für die Innen- und Außenanlagen neben jedem Schaltplan einen Aufkleber B, der sich bei den Bedienungsanleitungen befindet, anbringen.

System mit gleichzeitig laufenden Doppel-/Dreifach-/Vierfach-Anlagen

* Der wahlweise erhältliche Ersatzteilbausatz für Elektroleitungen ist erforderlich.

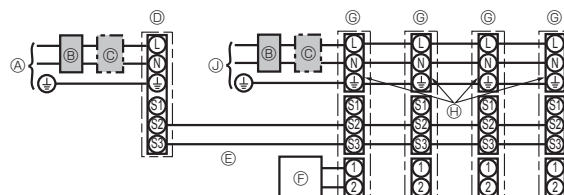

- Ⓐ Netzanschluss der Außenanlage
- Ⓑ Erdschlussunterbrecher
- Ⓒ Unterbrecher oder Trennschalter
- Ⓓ Außenanlage
- Ⓔ Verbindungskabel Innenanlage/Außenanlage
- Ⓕ Fernbedienung
- Ⓖ Innenanlage
- Ⓗ wahlweise erhältlich
- Ⓙ Netzanschluss der Innenanlage

* Für die Innen- und Außenanlagen neben jedem Schaltplan einen Aufkleber B, der sich bei den Bedienungsanleitungen befindet, anbringen.

6. Elektroarbeiten

Wenn die Innen- und Außenanlagen getrennte Netzanschlüsse haben, nachstehende Tabelle beachten. Bei Verwendung des wahlweise erhältlichen Ersatzteilbausatzes für die Elektroleitungen die Verdrahtung des Schaltkastens der Innenanlage gemäß der Abbildung rechts sowie der DIP-Schalter-Einstellungen der Schalttafel der Außenanlage ändern.

	Technische Daten der Innenanlage								
Klemmleistenbausatz für den Netzanschluss der Innenanlage (wahlweise erhältlich)	Erforderlich								
Änderung des Anschlusses des Steckers für den Schaltkasten der Innenanlage	Erforderlich								
Neben jedem Schaltplan für die Innen- und Außenanlagen angebrachter Aufkleber	Erforderlich								
Einstellungen für DIP-Schalter der Außenanlage (nur bei Verwendung von getrennten Netzanschlüssen für Innen-/Außenanlagen)	<table border="1"> <tr> <td>ON</td> <td></td> <td></td> <td>3</td> </tr> <tr> <td>OFF</td> <td>1</td> <td>2</td> <td></td> </tr> </table> (SW8)	ON			3	OFF	1	2	
ON			3						
OFF	1	2							

* Es gibt drei Arten von Aufklebern (Aufkleber A, B und C) Je nach Verdrahtungsverfahren die jeweils richtigen Aufkleber an den Anlagen anbringen.

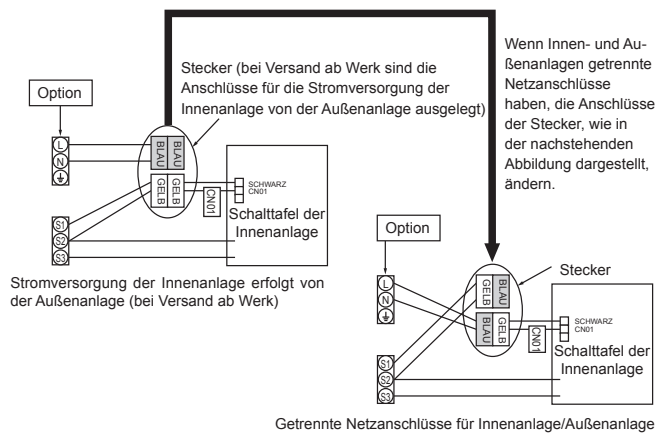

Innenanlage Modell		PCA
Stromversorgung der Innenanlage		~N (Eine), 50 Hz, 230 V
Eingangskapazität der Innenanlage		
Hauptschalter (Unterbrecher) *1		16 A
Verdrahtung Zahl der Leitungen × Stärke (mm²)	Stromversorgung der Innenanlage	2 × Min. 1,5
	Erdungsleitung des Netzanschlusses der Innenanlage	1 × Min. 1,5
	Innenanlage-Außenanlage	2 × Min. 0,3
	Erdungsleitung der Innen-/Außenanlage	–
Nennspannung des Stromkreises	Fernbedienung-Innenanlage *3	2 × 0,3 (Nicht polar)
	Innenanlage L-N *4	230 VAC
	Innenanlage-Außenanlage S1-S2 *4	–
	Innenanlage-Außenanlage S2-S3 *4 *5	24 V DC / 28 V DC
	Fernbedienung-Innenanlage *4	12 VDC

*1. An jedem der einzelnen Pole einen nichtschmelzbaren Trennschalter (NF) oder einen Erdschlussunterbrecher (NV) mit einem Kontaktabstand von mindestens 3 mm einsetzen.

*2. Max. 120 m

*3. Max. 500 m

(Bei Verwendung von 2 Fernbedienungen beträgt die maximale Kabellänge für die Fernbedienungskabel 200 m. Wenn 2 Fernbedienungen angeschlossen sind, stellen Sie eine auf „Main“ (Hauptgerät) und die andere auf „Sub“ (untergeordnetes Gerät) ein. Für die entsprechende Einstellung lesen Sie den Abschnitt „Initial settings“ (Anfangseinstellungen) im Installationshandbuch der Fernbedienung.)

*4. Die Angaben gelten NICHT immer gegenüber der Erdleitung.

*5. Abhängig vom Außengerät.

Hinweise: 1. Die Größe der Elektroleitung muß den jeweiligen örtlichen und nationalen gesetzlichen Vorschriften entsprechen.

2. Als Kabel für die Stromversorgung und die Verbindung von Innen- und Außenanlage muß mindestens ein polychloropren-beschichtetes, flexibles Kabel (entsprechend 60245 IEC 57) gewählt werden.

3. Eine Erdleitung, die länger als andere Kabel ist, installieren.

4. Die Verdrahtung des Fernbedienungskabels muss (mindestens 50 mm) von der Stromversorgungsverdrahtung entfernt sein, damit keine elektrischen Störungen auftreten.

5. Die Installation muss den Elektrovorschriften entsprechen.

⚠ Warnung:

Spleißen Sie niemals das Netzkabel oder das Verbindungskabel zwischen Innenaggregat und Außengerät, da es andernfalls zu Rauchentwicklung, einem Brand oder einem Kommunikationsfehler kommen kann.



6. Elektroarbeiten

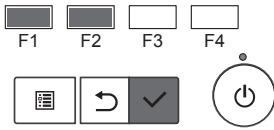
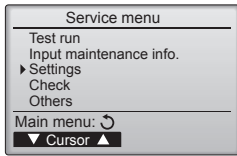

Fig. 6-2

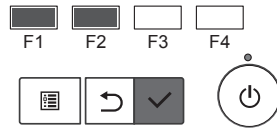
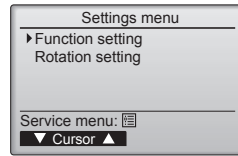

Fig. 6-3

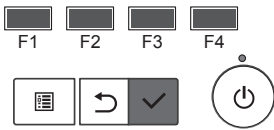
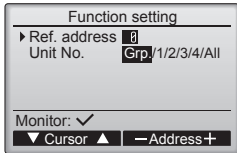

Fig. 6-4

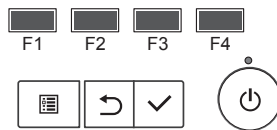
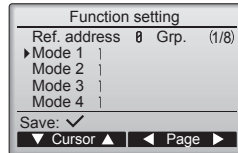

Fig. 6-5

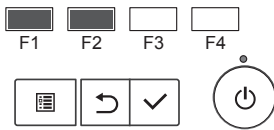
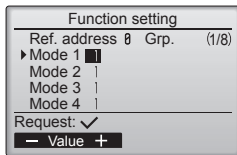

Fig. 6-6

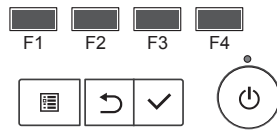
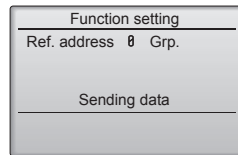

Fig. 6-7

6.2. Funktionseinstellungen

6.2.1. Funktionseinstellung an der Anlage (Wahl der Funktionen der Anlage)

- ① (Fig. 6-2)
 - Wählen Sie „Service“ im Hauptmenü und drücken Sie die [AUSWAHL]-Taste.
 - Wählen Sie im Service-Menü „Settings“ (Einstellungen) und drücken Sie die Taste [AUSWAHL].
- ② (Fig. 6-3)
 - Wählen Sie mit der Taste [AUSWAHL] „Function Setting“ (Funktionseinstellung).
- ③ (Fig. 6-4)
 - Stellen Sie die Innengerät-Kältemitteladressen und Gerätenummern mit den Tasten [F1] bis [F4] ein und drücken Sie dann die [AUSWAHL]-Taste, um die aktuelle Einstellung zu bestätigen.

<Prüfen der Innengeräte-Nr.>

Wenn die [AUSWAHL]-Taste gedrückt wird, beginnt das betreffende Innengerät mit dem Gebläsebetrieb. Wenn es sich um ein gemeinsames Gerät handelt, oder wenn die Geräte gemeinsam betrieben werden, beginnen alle Geräte mit der ausgewählten Kältemitteladresse mit dem Gebläsebetrieb.

- ④ (Fig. 6-5)
 - Wenn der Datenabruf von den Innengeräten abgeschlossen ist, erscheinen die aktuellen Einstellungen. Das Bildschirmlayout variiert je nach Einstellung von „Unit No.“ (Geräte-Nr.).
 - Durchlaufen Sie die Seiten mit der [F3]- oder [F4]-Taste.
 - Wählen Sie die Modusnummer mit der [F1]- oder [F2]-Taste und drücken Sie dann die [AUSWAHL]-Taste.
- ⑤ (Fig. 6-6)
 - Wählen Sie die Einstellungsnummer mit der [F1]- oder [F2]-Taste.
Einstellbereich für die Modi 1 bis 28: 1 bis 3
Einstellbereich für die Modi 31 bis 66: 1 bis 15
- ⑥ (Fig. 6-7)
 - Wenn Sie alle Einstellungen vorgenommen haben, drücken Sie die [AUSWAHL]-Taste, um die Einstellungen von der Fernbedienung zu den Innengeräten zu übertragen.
 - Nach dem erfolgreichen Abschluss der Übertragung kehrt die Anzeige zum Bildschirm „Funktionseinstellungen“ zurück.

Hinweis:

- Nehmen Sie die obigen Einstellungen nach Bedarf an Geräten vom Typ Mr. Slim vor.
- Die Funktionstabelle enthält eine Zusammenfassung der Einstelloptionen für jede Betriebsartnummer.
- Stellen Sie sicher, dass die Einstellungen für alle Funktionen schriftlich festgehalten werden, falls irgendwelche Grundeinstellungen nach Abschluss der Installationsarbeiten geändert wurden.

Funktionstabelle

Anlagennummer "Grp." wählen

Betriebsart	Einstellungen	Betriebsart Nr.	Einstellung Nr.	Grundeinstellung	Einstellung
Automatische Wiederherstellung nach Netzstromausfall	Nicht verfügbar	01	1		
	Verfügbar *1		2	O *2	
Erkennung der Innentemperatur	Betriebsdurchschnitt der Innenanlage	02	1	O	
	Einstellung durch Fernbedienung der Innenanlage		2		
	Interner Sensor der Fernbedienung		3		
LOSSNAY-Verbindung	Nicht unterstützt	03	1	O	
	Unterstützt (Innenanlage nicht mit Außen-Lufteinlaß ausgestattet)		2		
	Unterstützt (Innenanlage mit Außen-Lufteinlaß ausgestattet)		3		
Netzstrom	240 V	04	1		
	220 V, 230 V		2	O	
Auto-Betriebsmodus	Einzeleinstellung (verfügbar bei 14 °C Kühleinstellung *3)	06	1		
	Doppeleinstellung (nicht verfügbar bei 14 °C Kühleinstellung *3)		2	O	
Smart-Abtauen *3	Verfügbar	20	1	O	
	Nicht verfügbar		2		

Anlagennummern 1 bis 4 oder "All" wählen

Betriebsart	Einstellungen	Betriebsart Nr.	Einstellung Nr.	Grundeinstellung	Einstellung
Filterzeichen	100 Std.	07	1	O	
	2500 Std.		2		
	Keine Filterzeichenanzeige		3		

*1 Wenn der Netzstrom wieder anliegt, läuft die Klimaanlage nach 3 Minuten wieder an.

*2 Die Grundeinstellung von Automatische Wiederherstellung nach Netzstromausfall hängt von der angeschlossenen Außenanlage ab.

*3 Ist verfügbar, wenn das Innengerät mit einem der jeweiligen Außengeräte verbunden ist.

6. Elektroarbeiten

6.2.2. Rotationseinstellung

Sie können diese Funktionen mithilfe der drahtgebundenen Fernbedienung einstellen. (Wartungsmonitor)

- 1 Wählen Sie „Service“ im Hauptmenü und drücken Sie die [AUSWAHL]-Taste.
- 2 Wählen Sie „Settings“ (Einstellungen) mit der [F1]- oder [F2]-Taste und drücken Sie die [AUSWAHL]-Taste.
- 3 Wählen Sie mit der Taste [F1] oder [F2] „Rotation setting“ (Rotationseinstellung) und drücken Sie die [AUSWAHL]-Taste.

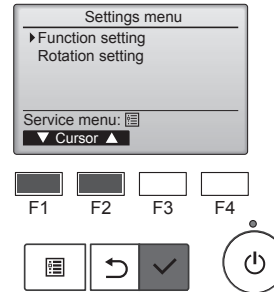

- 4 Stellen Sie die Rotationsfunktion ein.
 - Wählen Sie mit der [F1]-Taste „Rotation“.
 - Wählen Sie mit der [F2]- oder [F3]-Taste die Umschaltzeit oder „Backup only“ (Nur Backup).

■ Einstellungsoptionen für „Rotation“

Keine, 1 Tag, 3 Tage, 5 Tage, 7 Tage, 14 Tage, 28 Tage, Nur Backup

Hinweise:

- Bei Auswahl von 1 bis 28 Tagen unter den Einstellungsoptionen wird auch die Backup-Funktion aktiviert.
- Bei Auswahl von „Backup only“ (Nur Backup) wird die Rotationsfunktion deaktiviert. Die Systeme mit Kältemitteladressen 00 oder 01 (00-System/01-System) werden als Hauptsystem betrieben, während das 02-System der als Backup dienende Standby-Modus ist.

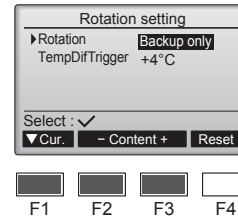

- 5 Stellen Sie die Support-Funktion ein.
 - Wählen Sie mit der [F1]-Taste „TempDifTrigger“ (Auslöser Temperaturunterschied).
 - Wählen Sie mit der [F2]- oder [F3]-Taste die Differenz zwischen der Ansaugtemperatur und der Solltemperatur.

■ Einstellungsoptionen für „TempDifTrigger“ (Auslöser Temperaturunterschied)

Keine, +4°C, +6°C, +8°C

Hinweise:

- Die Support-Funktion ist nur im COOL-Modus verfügbar. (Nicht verfügbar in den Modi HEAT, DRY und AUTO.)
- Die Support-Funktion wird dann aktiviert, wenn eine andere Option als „None“ (Keine) aus den Einstellungsoptionen für „Rotation“ ausgewählt wird.

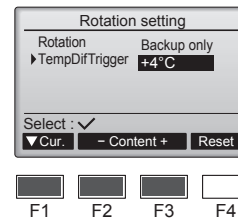

- 6 Drücken Sie die [AUSWAHL]-Taste, um die Einstellung zu aktualisieren.

Rücksetzverfahren

- Drücken Sie die [F4]-Taste in Schritt 4 oder 5, um die Betriebszeit der Rotationsfunktion zurückzusetzen. Nach dem Zurücksetzen startet der Betrieb mit den Systemen, deren Kältemitteladresse 00 oder 01 ist.
- Hinweis: Wenn sich das System mit der Kältemitteladresse 02 im Backup-Betrieb befindet, werden wieder die Systeme 00 oder 01 in Betrieb genommen.

de

7. Testlauf

7.1. Vor dem Testlauf

- ▶ Nach Installation, Verdrahtung und Verlegung der Rohrleitungen der Innen- und Außenanlagen überprüfen und sicherstellen, daß kein Kältemittel ausläuft, Netzstromversorgung und Steuerleitungen nicht locker sind, Polarität nicht falsch angeordnet und keine einzelne Netzanschlußphase getrennt ist.
- ▶ Mit einem 500-Volt-Megohmmeter überprüfen und sicherstellen, daß der Widerstand zwischen Stromversorgungsklemmen und Erdung mindestens 1,0 MΩ beträgt.
- ▶ Diesen Test nicht an den Klemmen der Steuerleitungen (Niederspannungstromkreis) vornehmen.



Warnung:

Die Klimaanlage nicht in Betrieb nehmen, wenn der Isolationswiderstand weniger als 1,0 MΩ beträgt.
Isolationswiderstand

7.2. Testlauf

7.2.1. Verwendung der verdrahteten Fernbedienung

- Denken Sie daran, vor dem Testlauf die Bedienungsanleitung zu lesen. (Insbesondere die Hinweise zur Sicherheit)

Schritt 1 Schalten Sie das System ein.

- Fernbedienung: Das System schaltet in den Startup-Modus, und die Betriebsleuchte der Fernbedienung (grün) sowie die Anzeige „Please Wait“ (Bitte Warten) blinken. Während Anzeige und Meldung blinken, lässt sich die Fernbedienung nicht betätigen. Warten Sie, bis „Please Wait“ (Bitte Warten) verschwunden ist, bevor Sie die Fernbedienung betätigen. Nach dem Einschalten wird „Please Wait“ (Bitte Warten) etwa 3 Minuten lang angezeigt.
- Steuerplatine des Innengeräts: LED 1 leuchtet, LED 2 leuchtet (falls die Adresse 0 ist) oder nicht (falls die Adresse nicht 0 ist), und LED 3 blinkt.
- Steuerplatine des Außengeräts: LED 1 (grün) und LED 2 (rot) leuchten. (Nachdem der Startup-Modus des Systems beendet ist, erlischt LED 2.) Wenn die Steuerplatine des Außengeräts eine Digitalanzeige verwendet, werden sekundlich abwechselnd [-] und [-] angezeigt. Wenn die Funktionen nicht korrekt arbeiten, nachdem die Bedienung in Schritt 2 und den folgenden ausgeführt wurde, sollten die nachstehenden Gründe geprüft und falls zutreffend beseitigt werden.
(Die nachstehenden Symptome treten während des Testlaufs auf. „Startup“ (Starten) in der Tabelle bedeutet die oben beschriebene LED-Anzeige.)

Symptome im Testlauf		Grund
Anzeige der Fernbedienung	LED-Anzeige der Außengerätplatine < > bedeutet: Digitalanzeige.	
Auf der Fernbedienung wird „Please Wait“ (Bitte Warten) angezeigt und sie lässt sich nicht bedienen.	Nachdem „startup“ (Starten) angezeigt wird, leuchtet nur die grüne Anzeige. <00>	• Nach dem Einschalten wird während des Systemstarts 3 Minuten lang „Please Wait“ (Bitte Warten) angezeigt. (Normal)
Nach dem Einschalten wird „Please Wait“ (Bitte Warten) 3 Minuten lang angezeigt, daraufhin erscheint ein Fehlercode.	Nachdem „startup“ (Starten) angezeigt wird, blinken abwechselnd (einmal) die grüne und (einmal) die rote Anzeige. <F1> Nachdem „startup“ (Starten) angezeigt wird, blinken abwechselnd (einmal) die grüne und (zweimal) die rote Anzeige. <F3, F5, F9>	• Fehlerhafter Anschluss am Klemmenblock des Außengeräts (L, N und S ₁ , S ₂ , S ₃ .) • Der Steckverbinder für das Schutzgerät des Außengeräts ist nicht angeschlossen.
Auf dem Display erscheinen keine Meldungen, auch wenn das Gerät per Fernbedienung eingeschaltet wird. (Betriebsanzeige leuchtet nicht.)	Nachdem „startup“ (Starten) angezeigt wird, blinken abwechselnd (zweimal) die grüne und (einmal) die rote Anzeige. <EA, Eb> Nachdem „startup“ (Starten) angezeigt wird, leuchtet nur die grüne Anzeige. <00>	• Falsche Verdrahtung zwischen Innen- und Außengerät (falsche Polung von S ₁ , S ₂ , S ₃ .) • Kurzschluss des Fernbedienungskabels. • Es gibt kein Außengerät mit der Adresse 0. (die Adresse ist eine andere als 0.) • Fernbedienungskabel nicht angeschlossen.
Die Anzeige erscheint, verschwindet jedoch wieder, auch dann wenn die Fernbedienung betätigt wird.	Nachdem „startup“ (Starten) angezeigt wird, leuchtet nur die grüne Anzeige. <00>	• Nach Abbruch der Funktionsauswahl ist etwa 30 Sekunden lang kein Bedienvorgang möglich. (Normal)

de

7. Testlauf

Schritt 2 Schalten Sie die Fernbedienung auf „Test run“ (Testlauf).

- ① Wählen Sie „Test run“ (Testlauf) aus dem Service-Menü, und drücken Sie die [AUS-WAHL]-Taste. (Fig. 7-1)
- ② Wählen Sie „Test run“ (Testlauf) aus dem Testlauf-Menü, und drücken Sie die [AUS-WAHL]-Taste. (Fig. 7-2)
- ③ Der Testlauf beginnt, und der Testlaufbildschirm wird angezeigt.

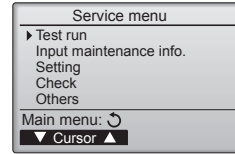

Fig. 7-1

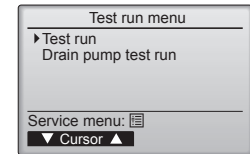

Fig. 7-2

Schritt 3 Testlauf durchführen und die Luftstromtemperatur prüfen.

- ① Drücken Sie die Taste [F1], um den Betriebsmodus umzuschalten. (Fig. 7-3)
 Kühlmodus: Prüfen Sie, ob gekühlte Luft aus dem Gerät strömt.
 Heizmodus: Prüfen Sie, ob geheizte Luft aus dem Gerät strömt.

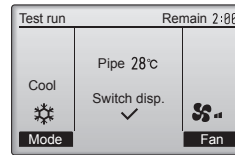

Fig. 7-3

Schritt 4 Prüfen Sie die Funktion des Außengerätlüfters.

Die Geschwindigkeit des Außengerätlüfters wird geregelt, um die Geräteleistung zu steuern. Je nach Umgebungsluft dreht sich der Lüfter so lange mit langsamer Geschwindigkeit, bis die Leistung nicht mehr ausreichend ist. Daher kann es dazu kommen, dass Winde den Außengerätlüfter stoppen oder in Gegenrichtung antreiben. Dies stellt jedoch kein Problem dar.

Schritt 5 Stoppen Sie den Testlauf.

- ① Drücken Sie die [EIN/AUS]-Taste, um den Testlauf zu stoppen. (Das Testlaufmenü erscheint.)
 Hinweis: Wenn auf der Fernbedienung ein Fehler angezeigt wird, beachten Sie die folgende Tabelle.

LCD	Beschreibung der Fehlfunktion	LCD	Beschreibung der Fehlfunktion	LCD	Beschreibung der Fehlfunktion
P1	Lufteinlassensorfehler	P9	Fehler Rohrsystemsensoren (Doppelwandungsrohr)	E0 ~ E5	Kommunikationsfehler zwischen Fernbedienung und Innengerät
P2	Fehler Rohrsystemsensoren (Kühlmittelrohr)	FB	Fehler Steuerplatine des Innengeräts		
P6	Betrieb bei Vereisungs-/Überhitzungsschutz	U*, F* (* zeigt ein alphanumerisches Zeichen mit Ausnahme von FB an.)	Fehler Außengerät. Beachten Sie das Anschlussdiagramm des Außengeräts.	E6 ~ EF	Kommunikationsfehler zwischen Innengerät und Außengerät
P8	Fehler Rohrtemperatur				

* Wenn ein anderer Fehler auftritt, beziehen Sie sich bitte auf das Service-Handbuch für das Innen- und Außengerät.

Näheres zur LED-Anzeige (LED 1, 2 und 3) auf der Steuerplatine des Innengeräts siehe folgende Tabelle.

LED1 (Stromversorgung des Microcomputers)	Zeigt an, ob die Stromversorgung erfolgt. Sorgen Sie dafür, dass diese LED immer leuchtet.
LED2 (Stromversorgung der Fernbedienung)	Zeigt an, ob die Stromversorgung der verdrahteten Fernbedienung erfolgt. Die LED leuchtet nur bei dem Innengerät, das mit demjenigen Außengerät verbunden ist, welches die Adresse 0 besitzt.
LED3 (Kommunikation zwischen Innen-/Außengerät)	Zeigt an, ob Innen- und Außengeräte miteinander kommunizieren. Sorgen Sie dafür, dass diese LED immer blinkt.

Hinweis: Wird das Gerät während eines Testlaufs kontinuierlich betrieben, hält es nach 2 Stunden an.

de

7. Testlauf

7.2.2. Verwenden der drahtlosen Fernbedienung

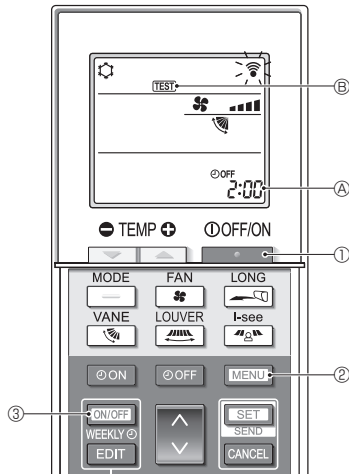

Fig. 7-4

■ Testlauf (Fig. 7-4)

- Drücken Sie die Taste **ON/OFF WEEKLY** ①, um die Klimaanlage anzuhalten.
 - Wenn der Wochen-Timer aktiviert ist (**WEEKLY** eingeschaltet ist), drücken Sie die Taste **ON/OFF WEEKLY** ③, um ihn zu deaktivieren (**WEEKLY** ist ausgeschaltet).
- Drücken Sie die Taste **MENU** ② 5 Sekunden lang.
 - CHECK** leuchtet auf und das Gerät tritt in den Wartungsmodus ein.
- Drücken Sie die Taste **MENU** ②.
 - TEST** ③ leuchtet auf und das Gerät tritt in den Testlaufmodus ein.
- Drücken Sie die folgenden Tasten, um den Testlauf zu starten.
 - TEMP**: Betriebsmodus zwischen Kühlen und Heizen umschalten und Testlauf starten.
 - FAN**: Lüftergeschwindigkeit umschalten und Testlauf starten.
 - VANE**: Luftströmungsrichtung umschalten und Testlauf starten.
 - LOUVER**: Klappenstellung umschalten und Testlauf starten.
 - LONG**: Testlauf starten.
- Testlauf anhalten.
 - Drücken Sie die Taste **ON/OFF WEEKLY** ①, um den Testlauf anzuhalten.
 - Das Stoppsignal wird nach 2 Stunden übertragen.

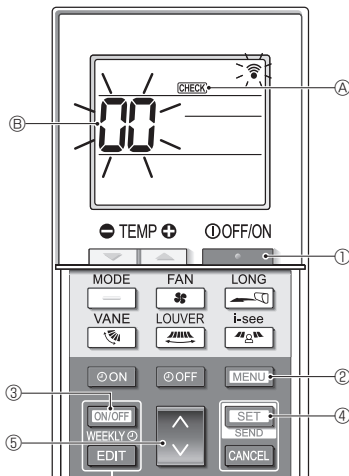

Fig. 7-5

■ Selbstprüfung (Fig. 7-5)

- Drücken Sie die Taste **ON/OFF WEEKLY** ①, um die Klimaanlage anzuhalten.
 - Wenn der Wochen-Timer aktiviert ist (**WEEKLY** eingeschaltet ist), drücken Sie die Taste **ON/OFF WEEKLY** ③, um ihn zu deaktivieren (**WEEKLY** ist ausgeschaltet).
- Drücken Sie die Taste **MENU** ② 5 Sekunden lang.
 - CHECK** A leuchtet auf und das Gerät tritt in den Selbstprüfungsmodus ein.
- Drücken Sie die Taste **TEMP** ④ zum Auswählen der Kältemitteladresse (M-NET-Adresse) B des Innengeräts, für das die Selbstprüfung ausgeführt werden soll.
- Drücken Sie die Taste **MENU** ②.
 - Wenn ein Fehler erkannt wird, geben die Anzahl von Pieptönen am Innengerät und die Anzahl von Blinkvorgängen der BETRIEBSANZEIGE-Leuchte den Prüfcode an.
- Drücken Sie die Taste **ON/OFF WEEKLY** ①.
 - CHECK** A und die Kältemitteladresse (M-NET-Adresse) B erlöschen; die Selbstprüfung ist beendet.

7.2.3. SW4 in der Außenanlage verwenden

Siehe Aussenanlagen-Installationsanleitung.

7.3. Selbsttest

Für Näheres beachten Sie die Installationsanleitung, die mit der jeweiligen Fernbedienung geliefert wurde.

de

7. Testlauf

[Ausgabemuster B] Fehler erkannt an anderen Geräten als dem Innengerät (Außengerät usw.)

Prüf-Code	Symptom	Bemerkung
E9	Kommunikationsfehler zwischen Innen-/Außengerät (Übertragungsfehler) (Außengerät)	Näheres erfahren Sie durch das LED-Display der Steuerplatine des Außengerätes.
UP	Kompressorunterbrechung wg. Überlaststrom	
U3, U4	Offener/Kurzgeschlossener Kontakt der Thermistoren des Außengeräts	
UF	Kompressorunterbrechung wg. Überlaststrom (bei verriegeltem Kompressor)	
U2	Anormal hohe Entladetemperatur/49C-Betrieb/nicht genügend Kühlmittel	
U1, Ud	Anormal hoher Druck (63H-Betrieb)/Betrieb bei Überhitzungsschutz	
U5	Anormale Temperatur des Kühlkörpers	
U8	Sicherheitsstop des Lüfters des Außengerätes	
U6	Kompressorunterbrechung wg. Überlaststrom/Abnormität im Stromversorgungsmodul	
U7	Abnormität der Überhitzung aufgrund geringer Entladetemperatur	
U9, UH	Abnormität einer Überspannung oder Kurzschluß und anomales Synchronsignal zum Hauptkreis/Fehler Stromsensor	
Sonstige	Andere Fehler (bitte lesen Sie in der Technischen Anleitung für das Außengerät nach.)	

- Bei der schnurgebundenen Fernbedienung
Überprüfen Sie den auf dem LCD angezeigten Code.
- Wenn das Gerät nach dem obigen Probelauf nicht richtig betrieben werden kann, siehe folgende Tabelle zum Beheben der Ursache.

Symptom		Ursache
Schnurgebundene Fernbedienung	LED 1, 2 (Leiterplatte in Außenaggregat)	
Please Wait	Für etwa 3 Minuten nach dem Einschalten.	LED 1 und 2 leuchten auf, dann LED 2 wird ausgeschaltet, nur LED 1 leuchtet. (Korrektur Betrieb)
Please Wait → Fehlercode	Wenn etwa 3 Minuten nach dem Einschalten vergangen sind.	Nur LED 1 leuchtet. → LED 1 und 2 blinken.
Auf dem Display erscheinen keine Meldungen, auch wenn das Gerät eingeschaltet ist (Betriebsanzeige leuchtet nicht).		Nur LED 1 leuchtet. → LED 1 blinkt zweimal, LED 2 blinkt einmal.

Hinweis:

Für etwa 30 Sekunden nach Beenden der Funktionswahl ist der Betrieb nicht möglich. (Korrektur Betrieb)

Eine Beschreibung jeder LED (LED 1, 2, 3), die mit der Steuerung der Innenanlage geliefert wurde, findet sich in der nachstehenden Tabelle.

LED 1 (Betriebsstrom für Mikrocomputer)	Zeigt an, ob Steuerstrom anliegt. Sicherstellen, daß die LED immer leuchtet.
LED 2 (Betriebsstrom für Fernbedienung)	Zeigt an, ob Strom an der Fernbedienung anliegt. Diese LED leuchtet nur bei einem Innenaggregat, daß an das Außenaggregat mit der Kältemitteladresse "0" angeschlossen ist.
LED 3 (Kommunikation zwischen Innenaggregat und Außenaggregat)	Zeigt den Zustand der Kommunikation zwischen Innenaggregaten und Außenaggregaten an. Sicherstellen, daß diese LED immer blinkt.

de

8. Funktion für einfache Wartung

Mit „Smooth maintenance“ (Reibungslose Wartung) können Wartungsdaten wie Temperatur des Wärmetauschers oder Stromverbrauch des Kompressors des Innen-/Außenegeräts angezeigt werden.

* Im Testbetrieb lässt sich diese Funktion nicht ausführen.

* Je nach Kombination mit dem Außengerät wird diese Funktion von einigen Geräten nicht unterstützt.

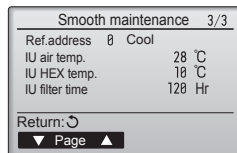
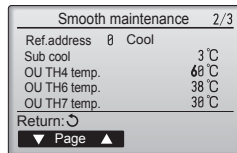
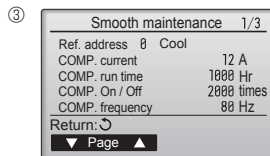
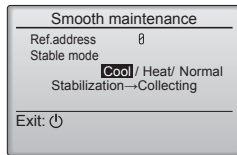
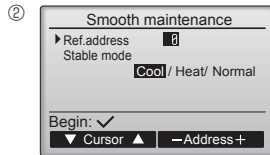
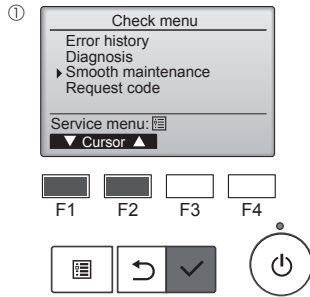

- Wählen Sie „Service“ im Main menu (Hauptmenü), und drücken Sie die [AUSWAHL]-Taste.
- Wählen Sie „Check“ (Prüfen) mit einer der Tasten [F1] und [F2], und drücken Sie die [AUSWAHL]-Taste.
- Wählen Sie „Smooth maintenance“ (Reibungslose Wartung) mit einer der Tasten [F1] oder [F2], und drücken Sie die [AUSWAHL]-Taste.

Wählen Sie jeden Eintrag aus.

- Wählen Sie den zu ändernden Eintrag mit einer der Tasten [F1] und [F2] aus.
- Wählen Sie die gewünschte Einstellung mit einer der Tasten [F3] und [F4] aus.

Einstellung „Ref. address“ (Ref.-Adresse) „0“ - „15“
 Einstellung „Stable mode“ (stabiler Modus)..... „Cool“ (Kühlen) / „Heat“ (Heizen) / „Normal“

- Drücken Sie die [AUSWAHL]-Taste. Der konstante Betrieb startet.
- * Der Stable mode (stabile Modus) dauert etwa 20 Minuten.

Es erscheinen die Betriebsdaten.

Die summierte Betriebszeit des Kompressors (COMP. run) wird in Einheiten von 10 Stunden angezeigt, und die Anzahl der Ein-/Ausschaltvorgänge (COMP. Ein/Aus) wird mit dem Faktor 100 dargestellt (Bruchteile vernachlässigt)

Navigation durch die Bildschirme

- Rückkehr zum Service-Menü[MENÜ] Knopf
- Zurück zur vorhergehenden Anzeige..... [ZURÜCK] Knopf

de

This product is designed and intended for use in the residential,
commercial and light-industrial environment.

Importer:

Mitsubishi Electric Europe B.V.
Capronilaan 46, 1119 NS, Schiphol Rijk, The Netherlands

French Branch
25, Boulevard des Bouvets, 92741 Nanterre Cedex, France

German Branch
Mitsubishi-Electric-Platz 1, 40882 Ratingen, Germany

Belgian Branch
Autobaan 2, 8210 Loppem, Belgium

Irish Branch
Westgate Business Park, Ballymount, Dublin 24, Ireland

Italian Branch
Centro Direzionale Colleoni, Palazzo Sirio-Ingresso 1 Viale Colleoni 7, 20864 Agrate Brianza
(MB), Italy

Norwegian Branch
Gneisveien 2D, 1914 Ytre Enebakk, Norway

Portuguese Branch
Avda. do Forte, 10, 2799-514, Carnaxide, Lisbon, Portugal

Spanish Branch
Carretera de Rubi 76-80 - Apdo. 420 08173 Sant Cugat del Valles (Barcelona), Spain

Scandinavian Branch
Hammarbacken 14, P.O. Box 750 SE-19127, Sollentuna, Sweden

UK Branch
Travellers Lane, Hatfield, Herts., AL10 8XB, England, U.K.

Polish Branch
Krakowska 50, PL-32-083 Balice, Poland

MITSUBISHI ELECTRIC TURKEY ELEKTRİK ÜRÜNLERİ A.Ş.
Şerifali Mah. Kale Sok. No: 41 34775 Ümraniye, İstanbul / Turkey

Please be sure to put the contact address/telephone number on
this manual before handing it to the customer.

