

Packaged Air-Conditioners  
INDOOR UNIT

**PEAD-M35,50,60,71,100,125,140JA2**  
**PEAD-M35,50,60,71,100,125,140JAL2**  
**PEAD-SM35,50,60JA**  
**PEAD-SM35,50,60JAL**  
**PEAD-SM71,100,125,140JA2**  
**PEAD-SM71,100,125,140JAL2**

OPERATION MANUAL	FOR USER	English
BEDIENUNGSHANDBUCH	FÜR BENUTZER	Deutsch
MANUEL D'UTILISATION	POUR L'UTILISATEUR	Français
BEDIENINGSHANDLEIDING	VOOR DE GEBRUIKER	Nederlands
MANUAL DE INSTRUCCIONES	PARA EL USUARIO	Español
ISTRUZIONI DI FUNZIONAMENTO	PER L'UTENTE	Italiano
ΕΓΧΕΙΡΙΔΙΟ ΟΔΗΓΙΩΝ ΧΡΗΣΕΩΣ	ΓΙΑ ΤΟΝ ΧΡΗΣΤΗ	Ελληνικά
MANUAL DE OPERAÇÃO	PARA O UTILIZADOR	Português
DRIFTSMANUAL	TIL BRUGER	Dansk
DRIFTSMANUAL	FÖR ANVÄNDAREN	Svenska
İŞLETME ELKİTABI	KULLANICI İÇİN	Türkçe
РУКОВОДСТВО ПО ЭКСПЛУАТАЦИИ	ДЛЯ ПОЛЬЗОВАТЕЛЯ	Русский
ПОСІБНИК З ЕКСПЛУАТАЦІЇ	ДЛЯ КОРИСТУВАЧА	Українська
РЪКОВОДСТВО ЗА ЕКСПЛОАТАЦИЯ	ЗА ПОТРЕБИТЕЛЯ	Български
INSTRUKCJA OBSŁUGI	INFORMACJA DLA UŻYTKOWNIKA	Polski
BRUKSANVISNING	FOR BRUKER	Norsk
KÄYTTÖOPAS	KÄYTTÄJÄLLE	Suomi
PROVOZNI PŘÍRUČKA	PRO UŽIVATELE	Čeština
NÁVOD NA OBSLUHU	PRE POUŽÍVATEĽA	Slovenčina
HASZNÁLATI KÉZIKÖNYV	A FELHASZNÁLÓNAK	Magyar
NAVODILA ZA UPORABO	ZA UPORABNIKA	Slovenščina
MANUAL DE UTILIZARE	PENTRU UTILIZATOR	Română
KASUTUSJUHEND	KASUTAJALE	Eesti
LIETOŠANAS ROKASGRĀMATA	LIETOTĀJIEM	Latviski
NAUDOJIMO VADOVAS	SKIRTA NAUDOTOJUI	Lietuviškai
PRIRUČNIK ZA RUKOVANJE	ZA KORISNIKA	Hrvatski
UPUTSTVO ZA RUKOVANJE	ZA KORISNIKA	Srpski

# Contents

1. Safety Precautions .....	2	5. Care and Cleaning.....	9
2. Parts Names.....	3	6. Trouble Shooting .....	10
3. Operation.....	6	7. Specifications .....	11
4. Timer.....	9		

**Note**



Fig. 1

**This symbol mark is for EU countries only.**

**This symbol mark is according to the directive 2012/19/EU Article 14 Information for users and Annex IX, and/or to the directive 2006/66/EC Article 20 Information for end-users and Annex II.**

Your MITSUBISHI ELECTRIC product is designed and manufactured with high quality materials and components which can be recycled and/or reused. This symbol means that electrical and electronic equipment, batteries and accumulators, at their end-of-life, should be disposed of separately from your household waste. If a chemical symbol is printed beneath the symbol (Fig. 1), this chemical symbol means that the battery or accumulator contains a heavy metal at a certain concentration.

This will be indicated as follows: Hg: mercury (0.0005%), Cd: cadmium (0.002%), Pb: lead (0.004%)

In the European Union there are separate collection systems for used electrical and electronic products, batteries and accumulators.

Please, dispose of this equipment, batteries and accumulators correctly at your local community waste collection/recycling centre.

Please, help us to conserve the environment we live in!

**Note:**  
The phrase "Wired remote controller" in this operation manual refers only to the PAR-41MAA. If you need any information for the other remote controller, please refer to the instruction book included in this box.

## 1. Safety Precautions

- ▶ Before installing the unit, make sure you read all the "Safety Precautions".
- ▶ The "Safety Precautions" provide very important points regarding safety. Make sure you follow them.
- ▶ Please report to or take consent by the supply authority before connection to the system.

### MEANINGS OF SYMBOLS ON THE UNIT

	<b>WARNING</b> (Risk of fire)	This symbol is only for R32 refrigerant. The type of the refrigerant used is written on the nameplate on the outdoor unit. R32 refrigerant is flammable. If the refrigerant leaks, or comes in contact with fire or parts that generate heat, it may create harmful gas and pose a risk of fire.
	Read the OPERATION MANUAL carefully before operation.	
	Service personnel are required to carefully read the OPERATION MANUAL and INSTALLATION MANUAL before operation.	
	Further information is available in the OPERATION MANUAL, INSTALLATION MANUAL, and the like.	

#### Symbols used in the text

- Warning:**  
Describes precautions that should be observed to prevent danger of injury or death to the user.
- Caution:**  
Describes precautions that should be observed to prevent damage to the unit.

#### Symbols used in the illustrations

- : Indicates a part which must be grounded.

- Warning:**
  - These appliances are not accessible to the general public.
  - The unit must not be installed by the user. Ask the dealer or an authorized company to install the unit. If the unit is installed improperly, water leakage, electric shock or fire may result.
  - Do not stand on, or place any items on the unit.
  - Do not splash water over the unit and do not touch the unit with wet hands. An electric shock may result.
  - Do not spray combustible gas close to the unit. Fire may result.
  - Do not place a gas heater or any other open-flame appliance where it will be exposed to the air discharged from the unit. Incomplete combustion may result.
  - Do not remove the front panel or the fan guard from the outdoor unit when it is running.
  - When you notice exceptionally abnormal noise or vibration, stop operation, turn off the power switch, and contact your dealer.
  - Never insert fingers, sticks etc. into the intakes or outlets.
  - If you detect odd smells, stop using the unit, turn off the power switch and consult your dealer. Otherwise, a breakdown, electric shock or fire may result.
  - This air conditioner is NOT intended for use by children or infirm persons without supervision.

- Young children must be supervised to ensure that they do not play with the air conditioner.
- If the refrigeration gas blows out or leaks, stop the operation of the air conditioner, thoroughly ventilate the room, and contact your dealer.
- When installing, relocating, or servicing the air conditioner, use only the specified refrigerant written on the outdoor unit to charge the refrigerant lines. Do not mix the refrigerant with any other refrigerant, and do not allow air to remain in the lines.
  - If air is mixed with the refrigerant, then it may cause abnormal high pressure in the refrigerant lines, resulting in an explosion and other hazards.
  - The use of any refrigerant other than that specified for the system will cause mechanical failure, system malfunction, or unit breakdown. In the worst case, this could lead to a serious impediment to securing product safety.
  - It may also be in violation of applicable laws.
  - MITSUBISHI ELECTRIC CORPORATION cannot be held responsible for malfunctions or accidents resulting from the use of the wrong type of refrigerant.
- This indoor unit should be installed in a room which is equal to or larger than the floor space specified in the outdoor unit installation manual. Refer to the outdoor unit installation manual.

# 1. Safety Precautions

- Only use means recommended by the manufacturer to accelerate the defrosting process or to clean.
- This indoor unit shall be stored in a room that has no continuously-operating ignition device such as open flame, gas appliance, or electrical heater.
- Do not pierce a hole in or burn this indoor unit or refrigerant lines.
- Be aware that the refrigerant may be odour-free.

**⚠ Caution:**

- Do not use any sharp object to push the buttons, as this may damage the remote controller.
- Never block or cover the indoor or outdoor unit's intakes or outlets.

## Disposing of the unit

When you need to dispose of the unit, consult your dealer.

# 2. Parts Names

## ■ Indoor Unit

	PEAD-(S)M·JA(L)(2)
Fan steps	3 steps
Vane	—
Louver	—
Filter	Normal
Filter cleaning indication	—

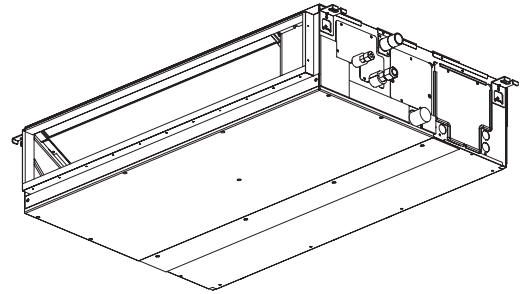

## 2. Parts Names

### ■ Wired Remote Controller

#### Controller interface

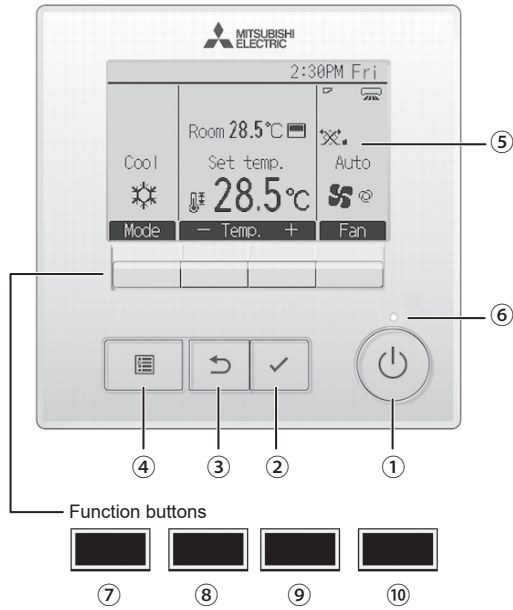

The functions of the function buttons change depending on the screen.

Refer to the button function guide that appears at the bottom of the LCD for the functions they serve on a given screen.

When the system is centrally controlled, the button function guide that corresponds to the locked button will not appear.

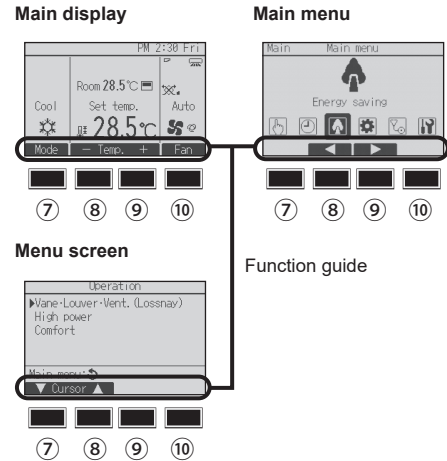

#### ① [ON/OFF] button

Press to turn ON/OFF the indoor unit.

#### ② [SELECT] button

Press to save the setting.

#### ③ [RETURN] button

Press to return to the previous screen.

#### ④ [MENU] button

Press to bring up the Main menu.

#### ⑤ Backlit LCD

Operation settings will appear.

When the backlight is off, pressing any button turns the backlight on and it will stay lit for a certain period of time depending on the screen.

When the backlight is off, pressing any button turns the backlight on and does not perform its function. (except for the [ON/OFF] button)

#### ⑥ ON/OFF lamp

This lamp lights up in green while the unit is in operation. It blinks while the remote controller is starting up or when there is an error.

#### ⑦ Function button [F1]

Main display: Press to change the operation mode.

Main menu: Press to move the cursor down.

#### ⑧ Function button [F2]

Main display: Press to decrease temperature.

Main menu: Press to move the cursor up.

#### ⑨ Function button [F3]

Main display: Press to increase temperature.

Main menu: Press to go to the previous page.

#### ⑩ Function button [F4]

Main display: Press to change the fan speed.

Main menu: Press to go to the next page.

## 2. Parts Names

### Display

The main display can be displayed in two different modes: "Full" and "Basic". The factory setting is "Full". To switch to the "Basic" mode, change the setting on the Main display setting. (Refer to operation manual included with remote controller.)

<Full mode>

\* All icons are displayed for explanation.

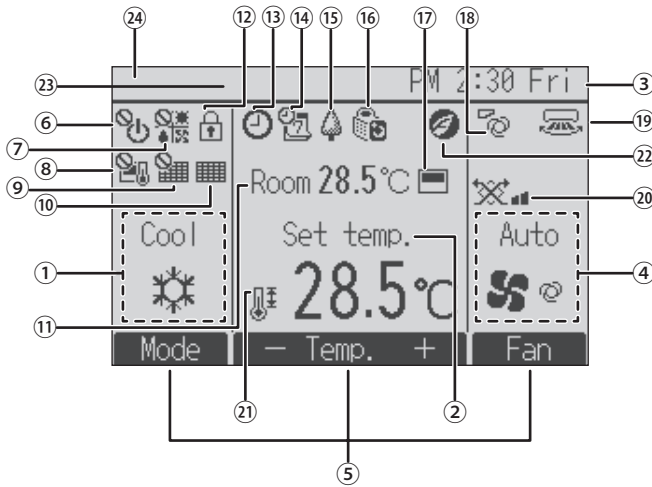

<Basic mode>

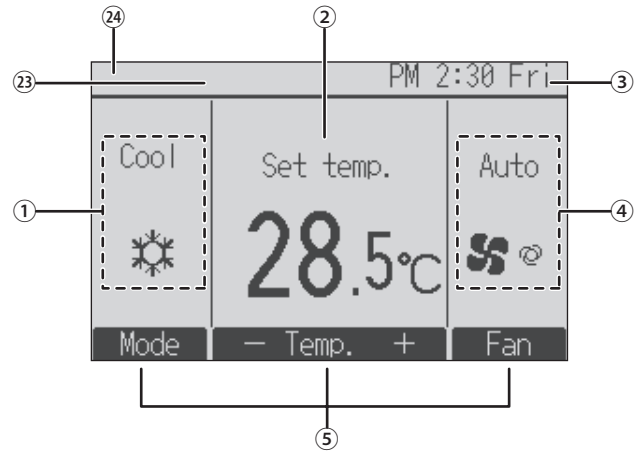

#### ① Operation mode

Indoor unit operation mode appears here.

#### ② Preset temperature

Preset temperature appears here.

#### ③ Clock (See the Installation Manual.)

Current time appears here.

#### ④ Fan speed

Fan speed setting appears here.

#### ⑤ Button function guide

Functions of the corresponding buttons appear here.



Appears when the ON/OFF operation is centrally controlled.



Appears when the operation mode is centrally controlled.



Appears when the preset temperature is centrally controlled.



Appears when the filter reset function is centrally controlled.



Indicates when filter needs maintenance.

#### ⑪ Room temperature (See the Installation Manual.)

Current room temperature appears here.



Appears when the buttons are locked.



Appears when the On/Off timer, Night setback, or Auto-off timer function is enabled.

appears when the timer is disabled by the centralized control system.



Appears when the Weekly timer is enabled.



Appears while the units are operated in the energy-save mode. (Will not appear on some models of indoor units)



Appears while the outdoor units are operated in the silent mode.



Appears when the built-in thermistor on the remote controller is activated to monitor the room temperature ( ⑪ ).



appears when the thermistor on the indoor unit is activated to monitor the room temperature.



Indicates the vane setting.



Indicates the louver setting.



Indicates the ventilation setting.



Appears when the preset temperature range is restricted.



Appears when an energy-saving operation is performed using a "3D i-See sensor" function.

#### ②③ Centrally controlled

Appears for a certain period of time when a centrally-controlled item is operated.

#### ②④ Preliminary error display

An error code appears during the preliminary error.

Most settings (except ON/OFF, mode, fan speed, temperature) can be made from the Menu screen.

### 3. Operation

■ About the operation method, refer to the operation manual that comes with each remote controller.

#### 3.1. Turning ON/OFF

##### 3.1.1. For wired remote controller

[ON]



Press the [ON/OFF] button.  
The ON/OFF lamp will light up in green, and the operation will start.  
When "LED lighting" is set to "No," the ON/OFF lamp will not light up.  
\* Refer to the installation manual of wired remote controller.

[OFF]



Press the [ON/OFF] button again.  
The ON/OFF lamp will come off, and the operation will stop.

**Note:**

Even if you press the ON/OFF button immediately after shutting down the operation is progress, the air conditioner will not start for about three minutes. This is to prevent the internal components from being damaged.

■ Operation status memory

	Remote controller setting
Operation mode	Operation mode before the power was turned off
Preset temperature	Preset temperature before the power was turned off
Fan speed	Fan speed before the power was turned off

■ Settable preset temperature range

Operation mode	Preset temperature range
Cool/Dry	19 – 30 °C
Heat	17 – 28 °C
Auto	19 – 28 °C
Fan/Ventilation	Not settable

#### 3.2. Mode select

##### 3.2.1. For wired remote controller

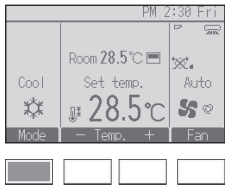

Each pressing of the [F1] button cycles through the following operation modes. Select the desired operation mode.

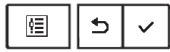
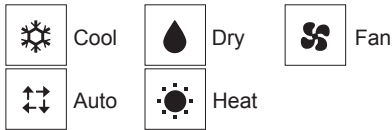

• Operation modes that are not available to the connected indoor unit models will not appear on the display.

**What the blinking mode icon means**

The mode icon will blink when other indoor units in the same refrigerant system (connected to the same outdoor unit) are already operated in a different mode. In this case, the rest of the unit in the same group can only be operated in the same mode.

### 3. Operation

#### Automatic operation

- According to a set temperature, cooling operation starts if the room temperature is too hot and heating operation starts if the room temperature is too cold.
- During automatic operation, if the room temperature changes and remains 2 °C or more above the set temperature for 15 minutes, the air conditioner switches to cooling mode. In the same way, if the room temperature remains 2 °C or more below the set temperature for 15 minutes, the air conditioner switches to heating mode.

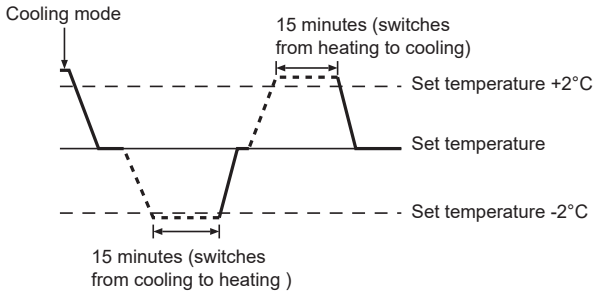

- Because the room temperature is automatically adjusted in order to maintain a fixed effective temperature, cooling operation is performed a few degrees warmer and heating operation is performed a few degrees cooler than the set room temperature once the temperature is reached (automatic energy-saving operation).

### 3.3. Temperature setting

#### 3.3.1. For wired remote controller

<Cool, Dry, Heat, and Auto>

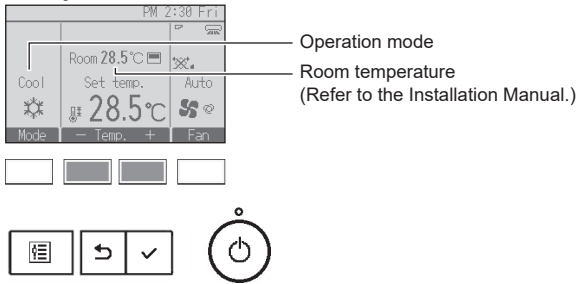

Press the [F2] button to decrease the preset temperature, and press the [F3] button to increase.

- Refer to the table on page 6 for the settable temperature range for different operation modes.
- Preset temperature range cannot be set for Fan/Ventilation operation.
- Preset temperature will be displayed either in Centigrade in 0.5- or 1-degree increments, or in Fahrenheit, depending on the indoor unit model and the display mode setting on the remote controller.

### 3.4. Fan speed setting

#### 3.4.1. For wired remote controller

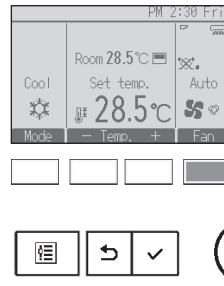

Press the [F4] button to go through the fan speeds in the following order.

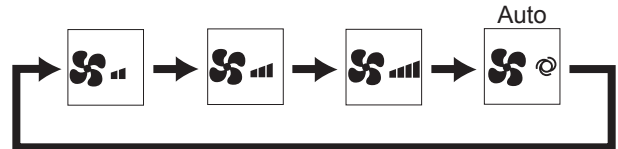

### 3. Operation

#### 3.5. Ventilation (For wired remote controller)

##### 3.5.1. Navigating through the Main menu

###### <Accessing the Main menu>



Press the [MENU] button.  
The Main menu will appear.



###### <Item selection>

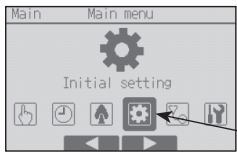

Press [F2] to move the cursor left.  
Press [F3] to move the cursor right.



##### 3.5.2. Vane-Vent. (Lossnay)

###### <Accessing the menu>



Select "Operation" from the Main menu,  
and press the [SELECT] button.

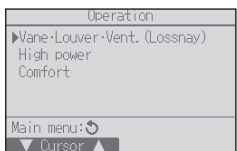

Select "Vane-Louver-Vent. (Lossnay)"  
from the Operation menu, and press the  
[SELECT] button.



###### <Ventilation setting>

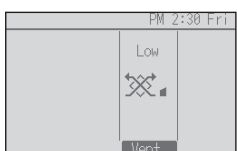

Each pressing of the [F3] button  
cycles through the following ventilation  
settings.

\* Settable only when LOSSNAY  
unit is connected.



• The fan on some models of  
indoor units may be interlocked  
with certain models of ventilation  
units.

###### <Returning to the Operation menu>

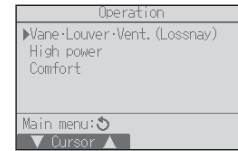

Press the [RETURN] button to go back  
to the Operation menu.





## 4. Timer

- Timer functions are different by each remote controller.
- For details on how to operate the remote controller, refer to the appropriate operation manual included with each remote controller.

## 5. Care and Cleaning

### ► Cleaning the filters

- Clean the filters using a vacuum cleaner. If you do not have a vacuum cleaner, tap the filters against a solid object to knock off dirt and dust.
- If the filters are especially dirty, wash them in lukewarm water. Take care to rinse off any detergent thoroughly and allow the filters to dry completely before putting them back into the unit.

#### ⚠ Caution:

- Do not dry the filters in direct sunlight or by using a heat source, such as an electric heater: this may warp them.
- Do not wash the filters in hot water (above 50°C), as this may warp them.
- Make sure that the air filters are always installed. Operating the unit without air filters can cause malfunction.

#### ⚠ Caution:

- Before you start cleaning, stop operation and turn OFF the power supply.
- Indoor units are equipped with filters to remove the dust of sucked-in air. Clean the filters following the procedures below.

### ► Filter removal

#### ⚠ Caution:



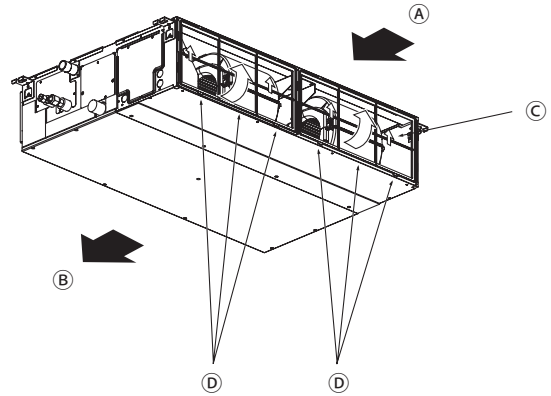



- In removing the filter, precautions must be taken to protect your eyes from dust. Also, if you have to climb up on a stool to do the job, be careful not to fall.
- When the filter is removed, do not touch the metallic parts inside the indoor unit, otherwise injury may result.



- While lifting the filter knob, pull it.

Ⓐ Air intake Ⓑ Air outlet Ⓒ Filter Ⓓ Knob

## 6. Trouble Shooting

Having trouble?	Here is the solution. (Unit is operating normally.)
Air conditioner does not heat or cool well.	<ul style="list-style-type: none"> <li>■ Clean the filter. (Airflow is reduced when the filter is dirty or clogged.)</li> <li>■ Check the temperature adjustment and adjust the set temperature.</li> <li>■ Make sure that there is plenty of space around the outdoor unit. Is the indoor unit air intake or outlet blocked?</li> <li>■ Has a door or window been left open?</li> </ul>
When heating operation starts, warm air does not blow from the indoor unit soon.	<ul style="list-style-type: none"> <li>■ Warm air does not blow until the indoor unit has sufficiently warmed up.</li> </ul>
During heating mode, the air conditioner stops before the set room temperature is reached.	<ul style="list-style-type: none"> <li>■ When the outdoor temperature is low and the humidity is high, frost may form on the outdoor unit. If this occurs, the outdoor unit performs a defrosting operation. Normal operation should begin after approximately 10 minutes.</li> </ul>
Airflow direction changes during operation or airflow direction cannot be set.	<ul style="list-style-type: none"> <li>■ During heating mode, the vanes automatically move to the horizontal airflow direction when the airflow temperature is low or during defrosting mode.</li> </ul>
When the airflow direction is changed, the vanes always move up and down past the set position before finally stopping at the position.	<ul style="list-style-type: none"> <li>■ When the airflow direction is changed, the vanes move to the set position after detecting the base position.</li> </ul>
A flowing water sound or occasional hissing sound is heard.	<ul style="list-style-type: none"> <li>■ These sounds can be heard when refrigerant is flowing in the air conditioner or when the refrigerant flow is changing.</li> </ul>
A cracking or creaking sound is heard.	<ul style="list-style-type: none"> <li>■ These sounds can be heard when parts rub against each due to expansion and contraction from temperature changes.</li> </ul>
The room has an unpleasant odor.	<ul style="list-style-type: none"> <li>■ The indoor unit draws in air that contains gases produced from the walls, carpeting, and furniture as well as odors trapped in clothing, and then blows this air back into the room.</li> </ul>
A white mist or vapor is emitted from the indoor unit.	<ul style="list-style-type: none"> <li>■ If the indoor temperature and the humidity are high, this condition may occur when operation starts.</li> <li>■ During defrosting mode, cool airflow may blow down and appear like a mist.</li> </ul>
Water or vapor is emitted from the outdoor unit.	<ul style="list-style-type: none"> <li>■ During cooling mode, water may form and drip from the cool pipes and joints.</li> <li>■ During heating mode, water may form and drip from the heat exchanger.</li> <li>■ During defrosting mode, water on the heat exchanger evaporates and water vapor may be emitted.</li> </ul>
"  appears in the remote controller display.	<ul style="list-style-type: none"> <li>■ During central control, " appears in the remote controller display and air conditioner operation cannot be started or stopped using the remote controller.</li> </ul>
When restarting the air conditioner soon after stopping it, it does not operate even though the ON/OFF button is pressed.	<ul style="list-style-type: none"> <li>■ Wait approximately three minutes.</li> <li>■ (Operation has stopped to protect the air conditioner.)</li> </ul>
Air conditioner operates without the ON/OFF button being pressed.	<ul style="list-style-type: none"> <li>■ Is the on timer set? Press the ON/OFF button to stop operation.</li> <li>■ Is the air conditioner connected to a central remote controller? Consult the concerned people who control the air conditioner.</li> <li>■ Does " appear in the remote controller display? Consult the concerned people who control the air conditioner.</li> <li>■ Has the auto recovery feature from power failures been set? Press the ON/OFF button to stop operation.</li> </ul>
Air conditioner stops without the ON/OFF button being pressed.	<ul style="list-style-type: none"> <li>■ Is the off timer set? Press the ON/OFF button to restart operation.</li> <li>■ Is the air conditioner connected to a central remote controller? Consult the concerned people who control the air conditioner.</li> <li>■ Does " appear in the remote controller display? Consult the concerned people who control the air conditioner.</li> </ul>
Remote controller timer operation cannot be set.	<ul style="list-style-type: none"> <li>■ Are timer settings invalid? If the timer can be set,  or  appears in the remote controller display.</li> </ul>
"PLEASE WAIT" appears in the remote controller display.	<ul style="list-style-type: none"> <li>■ The initial settings are being performed. Wait approximately 3 minutes.</li> </ul>
An error code appears in the remote controller display.	<ul style="list-style-type: none"> <li>■ The protection devices have operated to protect the air conditioner.</li> <li>■ Do not attempt to repair this equipment by yourself. Turn off the power switch immediately and consult your dealer. Be sure to provide the dealer with the model name and information that appeared in the remote controller display.</li> </ul>
Draining water or motor rotation sound is heard.	<ul style="list-style-type: none"> <li>■ When cooling operation stops, the drain pump operates and then stops. Wait approximately 3 minutes.</li> </ul>
The vanes do not move or the indoor unit does not respond to input from the wireless remote controller.	<ul style="list-style-type: none"> <li>■ The junction wire connectors of the vane motor and signal receiver may not be connected correctly. Have an installer check the connections. (The colors of the male and female sections of the junction wire connectors must match.)</li> </ul>

## 6. Trouble Shooting

Having trouble?	Here is the solution. (Unit is operating normally.)												
Noise is louder than specifications.	<ul style="list-style-type: none"> <li>The indoor operation sound level is affected by the acoustics of the particular room as shown in the following table and will be higher than the noise specification, which was measured in an echo-free room.</li> </ul> <table border="1"> <thead> <tr> <th></th> <th>High sound-absorbing rooms</th> <th>Normal rooms</th> <th>Low sound-absorbing rooms</th> </tr> </thead> <tbody> <tr> <td>Location examples</td> <td>Broadcasting studio, music room, etc.</td> <td>Reception room, hotel lobby, etc.</td> <td>Office, hotel room</td> </tr> <tr> <td>Noise levels</td> <td>3 to 7 dB</td> <td>6 to 10 dB</td> <td>9 to 13 dB</td> </tr> </tbody> </table>		High sound-absorbing rooms	Normal rooms	Low sound-absorbing rooms	Location examples	Broadcasting studio, music room, etc.	Reception room, hotel lobby, etc.	Office, hotel room	Noise levels	3 to 7 dB	6 to 10 dB	9 to 13 dB
	High sound-absorbing rooms	Normal rooms	Low sound-absorbing rooms										
Location examples	Broadcasting studio, music room, etc.	Reception room, hotel lobby, etc.	Office, hotel room										
Noise levels	3 to 7 dB	6 to 10 dB	9 to 13 dB										
Nothing appears in the wireless remote controller display, the display is faint, or signals are not received by the indoor unit unless the remote controller is close.	<ul style="list-style-type: none"> <li>The batteries are low. Replace the batteries and press the Reset button.</li> <li>If nothing appears even after the batteries are replaced, make sure that the batteries are installed in the correct directions (+, -).</li> </ul>												
After battery installation/replacement of remote controller, part of function cannot be used.	<ul style="list-style-type: none"> <li>Please check that the clock setting is completed. If clock setting is not done, please complete.</li> </ul>												
The operation lamp near the receiver for the wireless remote controller on the indoor unit is flashing.	<ul style="list-style-type: none"> <li>The self diagnosis function has operated to protect the air conditioner.</li> <li>Do not attempt to repair this equipment by yourself. Turn off the power switch immediately and consult your dealer. Be sure to provide the dealer with the model name.</li> </ul>												
The wireless remote controller does not operate (the indoor unit beeps 4 times).	<ul style="list-style-type: none"> <li>Switch the auto mode setting to the AUTO (single set point) mode or AUTO (dual set point) mode. For details, refer to the included Notice (A5 sheet) or the Installation Manual.</li> </ul>												
The indoor unit which is not operating becomes warm and a sound, similar to water flowing, is heard from the unit.	<ul style="list-style-type: none"> <li>A small amount of refrigerant continues to flow into the indoor unit even though it is not operating.</li> </ul>												

## 7. Specifications

Item	Model	PEAD-(S)M35JA(L)(2)	PEAD-(S)M50JA(L)(2)	PEAD-(S)M60JA(L)(2)	PEAD-(S)M71JA(L)(2)
Power source		220-240V 50Hz			
Dimension	Height / Width / Depth	mm	250/900/732	250/900/732	250/1100/732
Net weight *( ): JAL, JAL2 type		kg	25.0 (24.5)	26.5 (25.5)	29.5 (29.0)
Fan	Airflow rate (Low-Middle-High)	m <sup>3</sup> /min	10.0-12.0-14.0	12.0-14.5-17.0	14.5-18.0-21.0
	External static pressure	Pa	35/50/70/100/150		40/50/70/100/150
Sound pressure level (Low-Mid-High)		dB(A)	24-29-32	27-33-35	26-32-35

Item	Model	PEAD-(S)M100JA(L)(2)	PEAD-(S)M125JA(L)(2)	PEAD-(S)M140JA(L)(2)
Power source		220-240V 50Hz		
Dimension	Height / Width / Depth	mm	250/1400/732	250/1400/732
Net weight *( ): JAL, JAL2 type		kg	37 (36)	38 (37)
Fan	Airflow rate (Low-Middle-High)	m <sup>3</sup> /min	23.0-28.0-32.0	28.0-34.0-37.0
	External static pressure	Pa	40/50/70/100/150	
Sound pressure level (Low-Mid-High)		dB(A)	31-36-39	35-39-41

# Inhaltsverzeichnis

1. Sicherheitsvorkehrungen.....	2	5. Pflege und Reinigung .....	9
2. Bezeichnungen der Teile .....	3	6. Fehlerbehebung .....	10
3. Bedienung .....	6	7. Technische daten.....	11
4. Timer.....	9		



Hinweis

Fig.1

Dieses Kennzeichnungssymbol gilt nur für EU-Länder.

Dieses Symbol entspricht der Richtlinie 2012/19/EU Artikel 14 Informationen für Nutzer und Anhang IX und/oder der Richtlinie 2006/66/EG Artikel 20 Informationen für Endnutzer und Anhang II.

Ihr MITSUBISHI ELECTRIC-Produkt wurde unter Einsatz von qualitativ hochwertigen Materialien und Komponenten konstruiert und gefertigt, die für Recycling und/oder Wiederverwendung geeignet sind. Dieses Symbol bedeutet, dass elektrische und elektronische Geräte sowie Batterien und Akkus am Ende ihrer Nutzungsdauer von Hausmüll getrennt zu entsorgen sind. Wenn ein chemisches Symbol unterhalb des Symbols (Fig.1), bedeutet dies, dass die Batterie bzw. der Akku ein Schwermetall in einer bestimmten Konzentration enthält.

Dies wird wie folgt angegeben: Hg: Quecksilber (0,0005 %), Cd: Cadmium (0,002 %), Pb: Blei (0,004 %)

In der Europäischen Union gibt es unterschiedliche Sammelsysteme für gebrauchte Elektrik- und Elektronikgeräte einerseits sowie Batterien und Akkus andererseits.

Bitte entsorgen Sie dieses Gerät, Batterien und Akkus vorschriftsmäßig bei Ihrer kommunalen Sammelstelle oder im örtlichen Recycling-Zentrum. Bitte helfen Sie uns, die Umwelt zu erhalten, in der wir leben!

**Hinweis:**

Der Teil „Verdrahtete Fernbedienung“ in diesem Bedienungshandbuch bezieht sich ausschließlich auf die PAR-41MAA. Wenn Sie Informationen zur anderen Fernbedienung benötigen, sehen Sie im Anleitungsbuch in dieser Box nach.

## 1. Sicherheitsvorkehrungen

- ▶ Vor dem Einbau der Anlage vergewissern, daß Sie alle Informationen über “Sicherheitsvorkehrungen” gelesen haben.
- ▶ Die “Sicherheitsvorkehrungen” enthalten sehr wichtige Sicherheitsgesichtspunkte. Sie sollten sie unbedingt befolgen.
- ▶ Vor Anschluß an das System Mitteilung an Stromversorgungsunternehmen machen oder dessen Genehmigung einholen.

### BEDEUTUNG DER AN DER EINHEIT VERWENDETEN SYMBOLE

	WARNUNG (Brandgefahr)	Dieses Symbol gilt nur für R32 Kühlmittel. Der verwendete Kühlmitteltyp ist auf dem Typenschild an der Außeneinheit angegeben. R32 Kühlmittel ist entzündlich. Wenn Kühlmittel ausläuft oder in Kontakt mit Feuer oder Teilen kommt, die Hitze erzeugen, kann dies die Bildung von gesundheitsschädlichen Gasen und Brandgefahr zur Folge haben.
		Das BEDIENUNGSHANDBUCH vor dem Betrieb aufmerksam lesen.
		Das Wartungspersonal ist gehalten, das BEDIENUNGSHANDBUCH und das INSTALLATIONSHANDBUCH vor dem Betrieb aufmerksam zu lesen.
		Weitere Informationen sind im BEDIENUNGSHANDBUCH, INSTALLATIONSHANDBUCH und weiterer Dokumentation enthalten.

#### Im Text verwendete Symbole

**⚠ Warnung:**

Beschreibt Vorkehrungen, die beachtet werden sollten, um den Benutzer vor der Gefahr von Verletzungen oder tödlicher Unfälle zu bewahren.

**⚠ Vorsicht:**

Beschreibt Vorkehrungen, die beachtet werden sollten, damit an der Anlage keine Schäden entstehen.

#### In den Abbildungen verwendete Symbole

⚡ : Verweist auf einen Teil der Anlage, der geerdet werden muß.

**⚠ Warnung:**

- Diese Geräte sind nicht für die Öffentlichkeit zugänglich.
- Die Anlage sollte nicht vom Benutzer eingebaut werden. Bitten Sie Ihren Händler oder eine Vertragswerkstatt, die Anlage einzubauen. Wenn die Anlage unsachgemäß eingebaut wurde, kann Wasser auslaufen, können Stromschläge erfolgen, oder es kann Feuer ausbrechen.
- Nicht auf die Anlage stellen oder Gegenstände darauf ablegen.
- Kein Wasser über die Anlage spritzen und die Anlage auch nicht mit nassen Händen berühren. Dies kann zu Stromschlägen führen.
- Kein brennbares Gas in der Nähe der Anlage versprühen. Es kann Feuer ausbrechen.
- Keine Gasheizung oder sonstige Geräte mit offenen Flammen in Bereichen abstellen, an denen Luft aus der Anlage ausströmt. Unvollständige Verbrennung kann die Folge sein.
- Wenn die Anlage läuft, nicht die Frontplatte oder den Gebläseschutz von der Außenanlage abnehmen.

- Wenn das Geräusch oder die Vibrationen anders als normal oder besonders stark sind, den Betrieb einstellen, den Hauptschalter ausschalten, und das Verkaufsgeschäft um Hilfe bitten.
- Niemals die Finger, Stöcke etc. in die Ansaug- oder Austrittsöffnungen stecken.
- Wenn Sie merkwürdige Gerüche feststellen, sollten Sie die Anlage nicht mehr benutzen, den Strom abschalten und sich an Ihren Kundendienst wenden, da sonst schwere Defekte an der Anlage, ein Stromschlag oder ein Brand verursacht werden können.
- Diese Klimaanlage darf NICHT von Kindern oder unsicheren Personen ohne Aufsicht benutzt werden.
- Kleine Kinder müssen beaufsichtigt werden, um sicherzustellen, daß sie nicht an der Klimaanlage herumspielen.
- Wenn gasförmiges oder flüssiges Kühlmittel entweicht, die Klimaanlage abstellen, den Raum ausreichend lüften und das Verkaufsgeschäft benachrichtigen.

# 1. Sicherheitsvorkehrungen

- Bei Installation, Standortwechsel oder Wartung der Klimaanlage ausschließlich das an der Außeneinheit angegebene Kühlmittel zum Füllen der Kühlmittleitungen verwenden. Das Kühlmittel nicht mit anderem Kühlmittel mischen und sicherstellen, dass keine Luft in den Leitungen verbleibt.
  - Wenn sich Luft mit dem Kühlmittel vermischt, kann dies zu anomal hohem Druck in den Kühlmittleitungen und folglich Explosionsgefahr oder anderen Gefährdungen führen.
  - Bei Verwendung eines anderen als dem für das System angegebenen Kühlmittel sind mechanische Störungen sowie Funktionsstörungen oder Ausfälle des Systems die Folge. Im schlimmsten Fall kann dies die Sicherheit des Produkts ernsthaft beeinträchtigen.
  - Zudem kann dies gegen geltendes Recht verstoßen.
  - Die MITSUBISHI ELECTRIC CORPORATION übernimmt keine Haftung bei Fehlfunktionen oder Unfällen, die aufgrund der Verwendung eines falschen Kühlmitteltyps aufgetreten sind.
- Die Inneneinheit muss in einem Raum installiert werden, der mindestens der im Installationshandbuch für die Außeneinheit angegebenen Stellfläche entspricht. Siehe das Installationshandbuch für die Außeneinheit.
- Stets nur vom Hersteller empfohlene Mittel verwenden, um den Abtauprozess zu beschleunigen oder die Reinigung durchzuführen.
- Diese Inneneinheit muss in einem Raum installiert werden, in dem sich keine kontinuierlich arbeitenden Zündvorrichtungen wie offene Flammen, Gasgeräte oder elektrische Heizungen befinden.
- Auf keinen Fall Löcher in diese Inneneinheit oder die Kühlmittleitungen stechen oder brennen.
- Bitte beachten, dass das Kühlmittel geruchlos sein kann.

## ⚠ Vorsicht:

- Zum Drücken der Tasten keine scharfen Gegenstände benutzen, da dadurch die Fernbedienung beschädigt werden kann.
- Die Ansaug- oder Austrittsöffnungen weder der Innen- noch der Außenanlage blockieren oder abdecken.

## Die Anlage entsorgen

Zum Entsorgen des Gerätes wenden Sie sich an Ihren Kundendienst.

# 2. Bezeichnungen der Teile

## ■ Inneneinheit

	PEAD-(S)M·JA(L)(2)
Lüfterstufen	3 Stufen
Klappe	–
Luftklappe	–
Filter	Normal
Reinigungsempfehlung für Filter	–

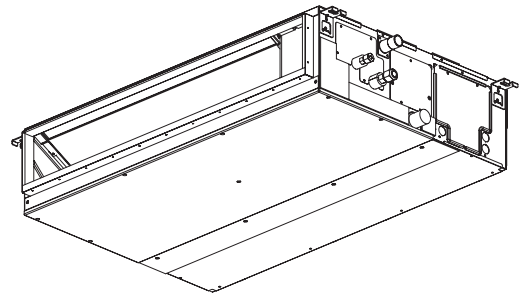

## 2. Bezeichnungen der Teile

### ■ Kabelfernbedienung

#### Steuerungseinheit

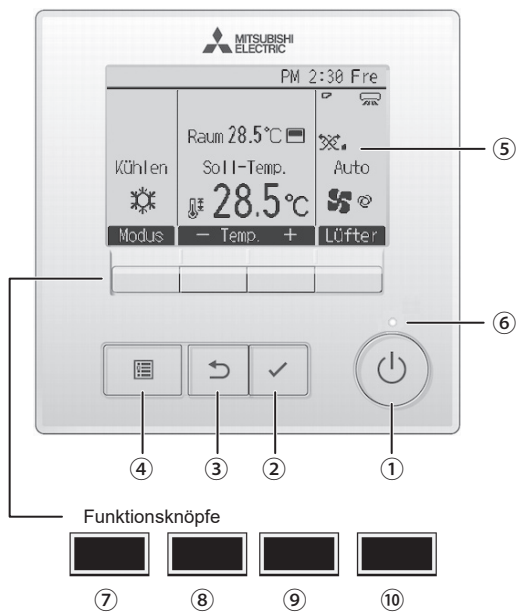

Die Funktionen der Funktionsknöpfe ändern sich je nach Anzeige. Details finden Sie in der Funktionshilfe für Knöpfe, welche für die Funktion der aktuellen Anzeige am unteren Teil des LCD erscheint. Wenn das System zentralgesteuert wird, wird die Funktionshilfe der entsprechenden gesperrten Knöpfe nicht angezeigt.

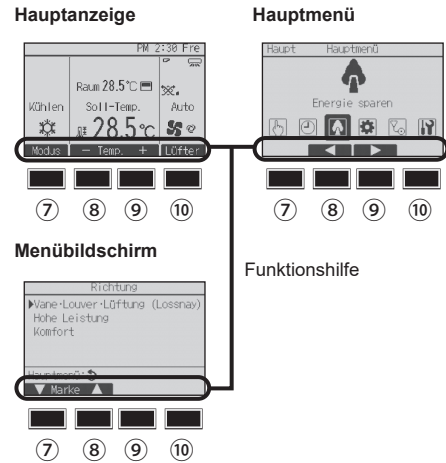

#### ① [EIN/AUS] Knopf

Drücken, um die Anlage EIN/AUS zu schalten.

#### ② [AUSWAHL] Knopf

Drücken, um die Einstellung zu speichern.

#### ③ [ZURÜCK] Knopf

Drücken, um zur vorhergehenden Anzeige zu wechseln.

#### ④ [MENÜ] Knopf

Drücken, um das Hauptmenü anzuzeigen.

#### ⑤ Hintergrundbeleuchtetes LCD

Betriebseinstellung wird angezeigt.

Wenn die Hintergrundbeleuchtung aus ist, wird sie durch Drücken eines Knopfes wieder eingeschaltet und bleibt je nach Anzeige für einen bestimmten Zeitraum eingeschaltet.

Wenn die Hintergrundbeleuchtung aus ist, wird sie durch Drücken eines Knopfes aktiviert ohne die Funktion des entsprechenden Knopfes zu aktivieren. (außer beim [EIN/AUS] Knopf)

#### ⑥ EIN/AUS-Lampe

Diese Lampe leuchtet grün, wenn die Anlage eingeschaltet ist. Sie blinkt, wenn die Fernsteuerung startet oder wenn ein Fehler vorliegt.

#### ⑦ Funktionsknopf [F1]

Hauptanzeige: Drücken, um die Funktion zu wechseln Betriebsart.

Hauptmenü: Drücken, um den Cursor nach unten zu bewegen.

#### ⑧ Funktionsknopf [F2]

Hauptanzeige: Drücken, um die Temperatur zu senken.

Hauptmenü: Drücken, um den Cursor nach oben zu bewegen.

#### ⑨ Funktionsknopf [F3]

Hauptanzeige: Drücken, um die Temperatur zu erhöhen.

Hauptmenü: Drücken, um zur vorhergehenden Seite zu wechseln.

#### ⑩ Funktionsknopf [F4]

Hauptanzeige: Drücken, um die Lüftergeschwindigkeit zu wechseln.

Hauptmenü: Drücken, um zur nächsten Seite zu wechseln.

## 2. Bezeichnungen der Teile

### Anzeige

Die Hauptanzeige kann auf zwei verschiedene Arten angezeigt werden „Komplett“ und „Einfach.“ Werkseinstellung ist „Komplett“ Um die Anzeige auf „Einfach“ umzustellen, muss die Einstellung im Hauptdisplay geändert werden. (Wenden Sie sich an die mit der Fernbedienung mitgelieferte Bedienungsanleitung.)

<Komplett Modus>

\* Alle Symbole werden als Erklärung angezeigt.

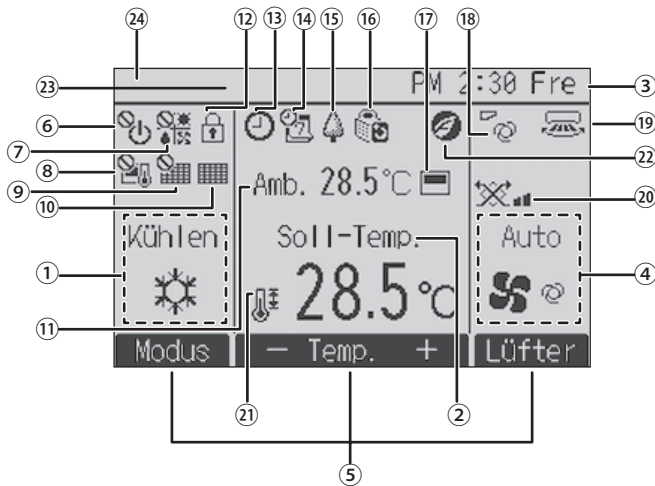

<Einfach Modus>

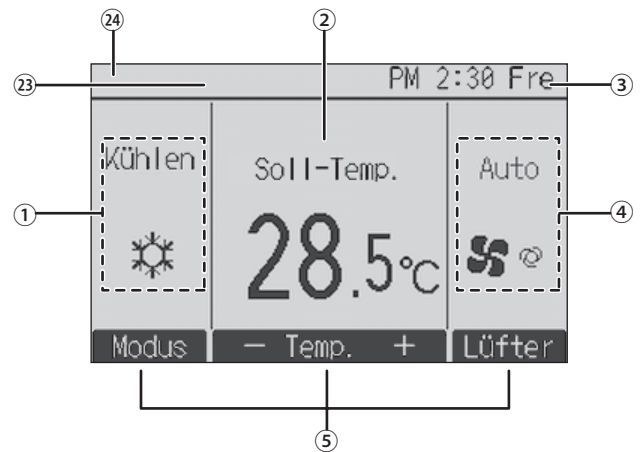

#### ① Betriebsart

Hier erscheint die Betriebsart der Innenanlage.

#### ② Voreingestellte Temperatur

Hier erscheint die voreingestellte Temperatur.

#### ③ Uhr (Siehe Installationsanleitung.)

Hier erscheint die aktuelle Zeit.

#### ④ Lüftergeschwindigkeit

Hier erscheint die Einstellung der Lüftergeschwindigkeit

#### ⑤ Funktionshilfe der Knöpfe

Hier erscheinen die Funktionen der entsprechenden Knöpfe.



Erscheint, wenn die „EIN/AUS“ Bedienung zentralgesteuert wird.



Erscheint, wenn die Betriebsart zentralgesteuert wird.



Erscheint, wenn die voreingestellte Temperatur zentralgesteuert wird.



Erscheint, wenn die Rückstellung des Filters zentralgesteuert wird.



Zeigt an, wenn die Filter gewartet werden müssen.

#### ⑪ Raumtemperatur (Siehe Installationsanleitung.)

Hier erscheint die aktuelle Raumtemperatur.



Erscheint, wenn die Knöpfe gesperrt sind.



Wird angezeigt, wenn der „Ein/Aus-Timer“, die „Nachtabenkung“ oder die Funktion „Ausschalt-Timer“ aktiviert ist.

Wird angezeigt, wenn der Timer durch das zentrale Steuerungssystem deaktiviert wird.



Erscheint, wenn die Wochenzeituhr aktiviert ist.



Erscheint, wenn die Anlagen im Energiesparmodus betrieben werden. (Wird bei einigen Modellen von Innengeräten nicht angezeigt)



Erscheint, wenn die Außenanlagen im Flüstermodus betrieben werden.



Erscheint, wenn der eingebaute Thermistor in der Fernsteuerung aktiviert ist, um die Raumtemperatur zu überwachen ( ⑪ ).



Erscheint, wenn der Thermistor der Innenanlage aktiviert ist, um die Raumtemperatur zu überwachen.



Zeigt die Flügeleinstellung.



Zeigt die Gittereinstellung.



Zeigt die Belüftungseinstellung.



Erscheint, wenn der voreingestellte Temperaturbereich eingeschränkt ist.



Erscheint, wenn ein Energie sparender Betrieb mit einer „3D i-See sensor“- Funktion ausgeführt wird.

#### ⑲ Zentral gesteuert

Wird für einen bestimmten Zeitraum angezeigt, wenn ein zentral gesteuertes Element in Betrieb ist.

#### ⑳ Vorübergehende Fehleranzeige

Während des vorübergehenden Fehlers erscheint ein Fehlercode.

Die meisten Einstellungen (außer EIN/AUS, Betriebsart, Lüftergeschwindigkeit, Temperatur) können über die Menüanzeige eingestellt werden.

### 3. Bedienung

■ Zu den Bedienungsmethoden beachten Sie die Bedienungsanleitung, die mit der jeweiligen Fernbedienung geliefert wird.

#### 3.1. ON/OFF (Ein-/Ausschalten)

##### 3.1.1. Für verdrahteter Fernbedienung

[EIN]



Drücken Sie den [EIN/AUS] Knopf. Die EIN/AUS-Lampe leuchtet Grün wenn der Betrieb startet.  
Bei Einstellung von „LED-Beleuchtung“ auf „Nein“ leuchtet die EIN/AUS-Lampe nicht.  
\* Lesen Sie im Installationshandbuch der kabelgebundenen Fernbedienung nach.

[AUS]



Drücken Sie den [EIN/AUS] Knopf erneut. Die EIN/AUS-Lampe leuchtet nicht mehr wenn der Betrieb stoppt.

#### Hinweis:

Selbst wenn Sie die ON/OFF (NETZSTROM EIN/AUS-) Taste unmittelbar nach Abschaltung des in Gang befindlichen Betriebs drücken, beginnt die Klimaanlage etwa drei Minuten lang nicht zu laufen. Dadurch wird verhindert, daß Teile im Inneren der Anlage beschädigt werden.

#### ■ Betriebsstatusspeicher

	Fernbedienungseinstellung
Betriebsart	Betriebsmodus vor der Stromabschaltung
Voreingestellte Temperatur	Voreingestellte Temperatur vor der Stromabschaltung
Lüftergeschwindigkeit	Lüftergeschwindigkeit vor der Stromabschaltung

#### ■ Einstellbarer Bereich der voreingestellten Temperatur

Betriebsart	Voreingestellter Temperaturbereich
Kühlen/Trocken	19 – 30 °C
Heizen	17 – 28 °C
Auto	19 – 28 °C
Gebläse/Ventilation	Nicht einstellbar

#### 3.2. Betriebsart wählen

##### 3.2.1. Für verdrahteter Fernbedienung

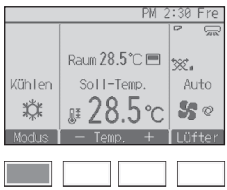

Jede Betätigung der Tast [F1] schaltet durch die folgenden Betriebsarten. Wählen Sie den gewünschten Betriebsmodus aus.

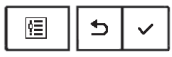
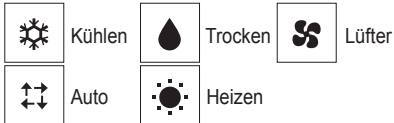

• Betriebsarten, die für die angeschlossene Innenanlage nicht zur Verfügung stehen, werden nicht angezeigt.

#### Was bedeutet das blinkende Modussymbol?

Das Modussymbol blinkt, wenn andere Innenanlagen im gleichen Kühlmittelsystem (an dieselbe Aussenanlage angeschlossen) bereits in einem anderen Betriebsmodus arbeiten. In diesem Fall können die verbleibenden Anlagen der gleichen Gruppe nur im selben Modus arbeiten.



## 3. Bedienung

### Automatischer Betrieb

- Eine Temperatur wird eingestellt und der Kühlbetrieb beginnt, wenn die Umgebungstemperatur zu hoch ist bzw. der Heizbetrieb beginnt, wenn sie zu niedrig ist.
- Im automatischen Betrieb schaltet die Klimaanlage in die Betriebsart Kühlen, wenn die Umgebungstemperatur sich ändert und 15 Minuten lang 2 °C oder mehr über der eingestellten Temperatur liegt. Ebenso schaltet die Klimaanlage in die Betriebsart Heizen, wenn die Umgebungstemperatur 15 Minuten lang 2 °C oder mehr unter der eingestellten Temperatur liegt.

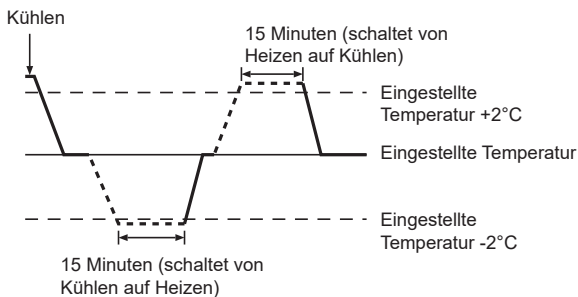

- Da die Umgebungstemperatur automatisch angepasst wird, um eine festgelegte tatsächliche Temperatur beizubehalten, wird das Kühlen einige Grade wärmer und das Heizen einige Grade kühler ausgeführt als die eingestellte Umgebungstemperatur, sobald die Temperatur erreicht ist (automatisches Energiesparen).

### 3.3. Temperatureinstellung

#### 3.3.1. Für verdrahteter Fernbedienung

<Cool (Kühlen), Dry (Trocken), Heat (Heizen), und Auto>

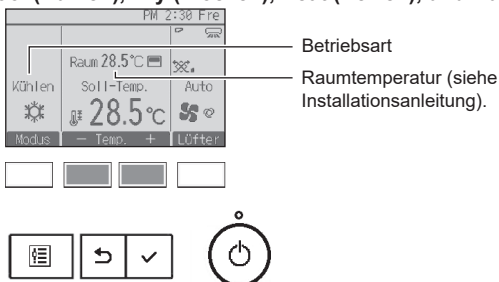

Drücken Sie die Taste [F2], um die voreingestellte Temperatur zu verringern, und [F3], um sie zu erhöhen.

- Die einstellbaren Temperaturbereiche der unterschiedlichen Betriebsarten finden Sie in der Tabelle auf Seite 6.
- Voreingestellte Temperaturbereiche können nicht für den Betrieb Lüfter/Ventilation eingestellt werden.
- Die voreingestellte Temperatur wird entweder in Celsius in Schritten von 0,5 oder 1 Grad oder in Fahrenheit angezeigt, abhängig vom Modell des Innengeräts und vom eingestellten Anzeigemodus an der Fernbedienung.

### 3.4. Einstellung der Lüftergeschwindigkeit

#### 3.4.1. Für verdrahteter Fernbedienung

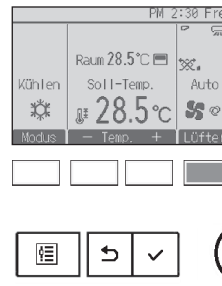

Drücken Sie [F4], um die Lüftergeschwindigkeit in folgender Reihenfolge zu durchlaufen.

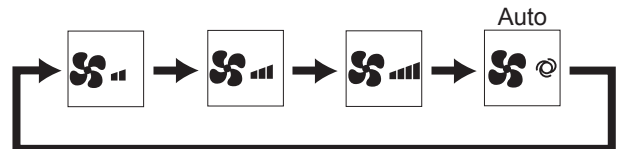

### 3. Bedienung

#### 3.5. Belüftung (Für verdrahteter Fernbedienung)

##### 3.5.1. Navigation durch das Hauptmenü

###### <Hauptmenü aufrufen>



Drücken Sie [MENÜ].  
Das Hauptmenü erscheint.

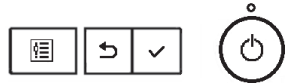

###### <Objektauswahl>



[F2] drücken, um die Marke nach links zu bewegen.  
[F3] drücken, um die Marke nach rechts zu bewegen.

Marke



##### 3.5.2. Vane-Lüftung (Lossnay)

###### <Menü aufrufen>



Wählen Sie „Richtung“ vom Hauptmenü und drücken Sie die [AUSWAHL] Taste drücken.

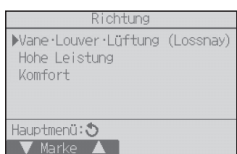

„Vane-Louver-Lüftung (Lossnay)“ aus dem Menü „Richtung“ auswählen und die [AUSWAHL] Taste drücken.



###### <Ventilationseinstellung>

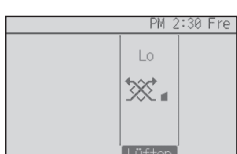

Jede Betätigung der Tasten [F3] schaltet durch die folgenden Ventilationseinstellungen.  
\* Nur einstellbar, wenn eine LOSSNAY Anlage angeschlossen ist.



• Bei einigen Innenanlagen kann der Lüfter mit bestimmten Ventilationsanlagen gekoppelt sein.

###### <Rückkehr zum Menü „Richtung“>



Die [ZURÜCK] Taste drücken, um zum Menü „Richtung“ zurückzukehren.



## 4. Timer

- Die Timer-Funktionen sind für jede Fernbedienung unterschiedlich.
- Näheres zur Bedienung der jeweiligen Fernbedienung erfahren Sie in der Bedienungsanleitung, die mit der jeweiligen Fernbedienung geliefert wurde.

## 5. Pflege und Reinigung

### ► Reinigung der Filter

- Die Filter mit einem Staubsauger reinigen. Wenn Sie keinen Staubsauger besitzen, den Schmutz und Staub durch Klopfen der Filter auf einen harten Gegenstand hinaus befördern.
- Wenn die Filter besonders schmutzig sind, diese in lauwarmem Wasser auswaschen. Sorgfältig darauf achten, das Waschmittel gründlich auszuspülen und die Filter vor dem Wiedereinsetzen in die Anlage vollständig trocknen lassen.

#### ⚠ Vorsicht:

- Die Filter nicht in direktem Sonnenlicht oder unter Verwendung einer Wärmequelle, wie etwa einer Elektroheizung, trocknen: sie können sich dadurch verformen.
- Die Filter nicht in heißem Wasser (mehr als 50°C) waschen, da sie sich sonst verformen können.
- Dafür sorgen, daß die Luftfilter immer installiert sind. Der Betrieb der Anlage ohne Luftfilter kann zu Fehlfunktionen führen.

#### ⚠ Vorsicht:

- Zur Reinigung muß unbedingt der Betrieb eingestellt und die Stromversorgung ausgeschaltet werden.
- Jede Inneneinheit hat Filter, um Staub aus der angesaugten Luft zu entfernen. Reinigen Sie die Filter, indem Sie den unten stehenden Vorgängen folgen.

### ► Filter entfernen

#### ⚠ Vorsicht:



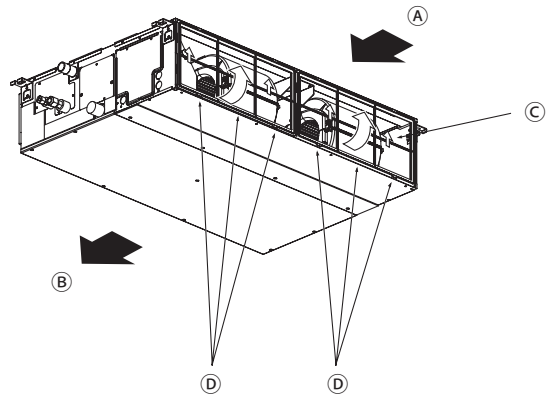



- Bei Entfernen des Filters Vorsichtsmaßnahmen treffen, um die Augen vor dem Staub zu schützen. Außerdem darauf achten, nicht zu fallen, falls für diese Aufgabe ein Hocker benutzt werden muß.
- Wenn der Filter entfernt ist, die metallenen Bauteile im Inneren der Innenanlage nicht berühren; andernfalls können Sie sich verletzen.



- Den Filterknopf anheben und ziehen.

Ⓐ Lufteinlaß Ⓑ Luftausgang Ⓒ Filter Ⓓ Knopf

## 6. Fehlerbehebung

Probleme?	Hier ist die Lösung. (Gerät arbeitet normal.)
Klimaanlage heizt bzw. kühlt schlecht.	<ul style="list-style-type: none"> <li>■ Reinigen Sie den Filter. (Bei verschmutztem oder blockiertem Filter wird der Luftstrom behindert.)</li> <li>■ Prüfen Sie die Temperaturanpassung und passen Sie die eingestellte Temperatur an.</li> <li>■ Stellen Sie sicher, dass um das Außengerät herum genügend Freiraum ist. Ist der Luftein- oder Luftauslass des Innengeräts blockiert?</li> <li>■ Wurde eine Tür oder ein Fenster offen stehen gelassen?</li> </ul>
Beim Anlaufen des Heizvorgangs dauert es eine Zeit, bis warme Luft vom Innengerät abgegeben wird.	<ul style="list-style-type: none"> <li>■ Erst wenn das Innengerät sich ausreichend erwärmt hat, bläst es warme Luft.</li> </ul>
In der Betriebsart Heizen stoppt die Klimaanlage, bevor die eingestellte Umgebungstemperatur erreicht wurde.	<ul style="list-style-type: none"> <li>■ Wenn die Außentemperatur gering ist und die Feuchtigkeit hoch, kann sich Eis auf dem Außengerät bilden. Wenn dies geschieht, führt das Außengerät einen Abtauvorgang aus. Normaler Betrieb sollte nach ungefähr 10 Minuten beginnen.</li> </ul>
Richtung des Luftstroms ändert sich bei laufendem Betrieb oder die Richtung des Luftstroms kann nicht eingestellt werden.	<ul style="list-style-type: none"> <li>■ In der Betriebsart Heizen werden die Klappen automatisch in horizontale Luftstromrichtung gebracht, wenn die Luftstromtemperatur zu niedrig ist oder in der Betriebsart Abtauen.</li> </ul>
Wenn die Luftstromrichtung geändert wird, bewegen sich die Klappen auf und ab über die eingestellte Position hinaus, bevor sie schließlich in der eingestellten Position stoppen.	<ul style="list-style-type: none"> <li>■ Wenn die Luftstromrichtung geändert wird, bewegen sich die Klappen in die eingestellte Position, nachdem die Grundstellung erkannt wurde.</li> </ul>
Gelegentlich ist ein Geräusch wie fließendes Wasser oder ein Zischen zu hören.	<ul style="list-style-type: none"> <li>■ Diese Geräusche entstehen, wenn Kältemittel in der Klimaanlage fließt oder wenn sich der Kältemitteldurchfluss ändert.</li> </ul>
Ein Knarren oder Quietschen ist zu hören.	<ul style="list-style-type: none"> <li>■ Diese Geräusche werden durch Teile verursacht, die aneinander reiben aufgrund von Ausdehnung und Zusammenziehen bei Temperaturänderungen.</li> </ul>
Der Raum wird von einem unangenehmen Geruch durchströmt.	<ul style="list-style-type: none"> <li>■ Das Innengerät saugt Luft ein, die mit den Ausdünstungen der Wände, Teppiche und Möbel durchsetzt ist, sowie mit Gerüchen, die sich in Kleidung befinden, und bläst diese Luft anschließend zurück in den Raum.</li> </ul>
Das Innengerät strömt einen weißen Nebel oder Dampf aus.	<ul style="list-style-type: none"> <li>■ Wenn Innentemperatur und Feuchtigkeit hoch sind, kann es bei Betriebsbeginn zu dieser Erscheinung kommen.</li> <li>■ In der Betriebsart Abtauen kann ein kühler Luftstrom nach unten blasen und wie Nebel erscheinen.</li> </ul>
Das Außengerät strömt Wasser oder Dampf aus.	<ul style="list-style-type: none"> <li>■ In der Betriebsart Kühlen kann sich Wasser bilden und von kalten Rohren und Verbindungen tropfen.</li> <li>■ In der Betriebsart Heizen kann sich Wasser bilden und vom Wärmetauscher heruntertropfen.</li> <li>■ In der Betriebsart Abtauen verdunstet Wasser auf dem Wärmetauscher und Wasserdampf kann ausströmen.</li> </ul>
„  “ erscheint im Display der Fernbedienung.	<ul style="list-style-type: none"> <li>■ Bei Zentralsteuerung erscheint „“ im Display der Fernbedienung und der Klimaanlagebetrieb kann mit der Fernbedienung weder aufgenommen noch gestoppt werden.</li> </ul>
Wenn die Klimaanlage erneut gestartet wird kurz nachdem sie ausgeschaltet wurde, lässt sie sich auch durch Drücken auf die Taste ON/OFF (EIN/AUS) nicht einschalten.	<ul style="list-style-type: none"> <li>■ Warten Sie etwa drei Minuten. (Der Betrieb wurde zum Schutz der Klimaanlage eingestellt.)</li> </ul>
Die Klimaanlage schaltet sich ein, ohne dass die Taste ON/OFF (EIN/AUS) gedrückt wurde.	<ul style="list-style-type: none"> <li>■ Ist der Timer zum Einschalten gesetzt? Drücken Sie auf ON/OFF, um das Gerät auszuschalten.</li> <li>■ Ist die Klimaanlage an eine zentrale Fernbedienung angeschlossen? Wenden Sie sich an die betreffenden Personen, die die Klimaanlage steuern.</li> <li>■ Erscheint „“ im Display der Fernbedienung? Wenden Sie sich an die betreffenden Personen, die die Klimaanlage steuern.</li> <li>■ Wurde die automatische Wiederherstellung nach Stromausfällen eingestellt? Drücken Sie auf ON/OFF, um das Gerät auszuschalten.</li> </ul>
Die Klimaanlage schaltet sich aus, ohne dass die Taste ON/OFF (EIN/AUS) gedrückt wurde.	<ul style="list-style-type: none"> <li>■ Ist der Timer zum Ausschalten gesetzt? Drücken Sie auf ON/OFF, um das Gerät wieder einzuschalten.</li> <li>■ Ist die Klimaanlage an eine zentrale Fernbedienung angeschlossen? Wenden Sie sich an die betreffenden Personen, die die Klimaanlage steuern.</li> <li>■ Erscheint „“ im Display der Fernbedienung? Wenden Sie sich an die betreffenden Personen, die die Klimaanlage steuern.</li> </ul>
Timerfunktion der Fernbedienung kann nicht eingestellt werden.	<ul style="list-style-type: none"> <li>■ Sind die Timereinstellungen unzulässig? Wenn der Timer eingestellt werden kann, erscheint  oder  im Display der Fernbedienung.</li> </ul>
„Please Wait“ (Bitte Warten) erscheint im Display der Fernbedienung.	<ul style="list-style-type: none"> <li>■ Die anfänglichen Einstellungen werden vorgenommen. Warten Sie etwa 3 Minuten.</li> </ul>

## 6. Fehlerbehebung

Probleme?	Hier ist die Lösung. (Gerät arbeitet normal.)												
Ein Fehlercode erscheint im Display der Fernbedienung.	<ul style="list-style-type: none"> <li>■ Die Schutzvorrichtungen haben zum Schutz der Klimaanlage eingegriffen.</li> <li>■ Versuchen Sie nicht, das Gerät selbst zu reparieren. Schalten Sie den Netzschalter sofort aus und wenden Sie sich an Ihren Händler. Teilen Sie dem Händler den Modellnamen und die Informationen mit, die im Display der Fernbedienung angezeigt wurden.</li> </ul>												
Ablaufendes Wasser oder das Geräusch eines sich drehenden Motors sind zu hören.	<ul style="list-style-type: none"> <li>■ Wenn der Kühlvorgang stoppt, läuft die Entleerungspumpe und stoppt dann. Warten Sie etwa 3 Minuten.</li> </ul>												
Die Schaufeln bewegen sich nicht oder das Innengerät reagiert nicht auf Eingaben von der drahtlosen Fernbedienung.	<ul style="list-style-type: none"> <li>■ Die Verbindungsleitungsanschlüsse des Schaufelmotors und des Signalempfängers sind möglicherweise nicht richtig verbunden. Lassen Sie die Anschlüsse durch einen Installateur prüfen. (Die Farben der Stecker- und Buchsenabschnitte der Verbindungsleitungsanschlüsse müssen übereinstimmen.)</li> </ul>												
Es wird mehr Lärm erzeugt als in den technischen Daten angegeben.	<ul style="list-style-type: none"> <li>■ Der Geräuschpegel im Innenbetrieb wird durch die akustischen Eigenschaften des einzelnen Raumes wie in der nachfolgenden Tabelle aufgeführt beeinflusst und kann höher sein als die Spezifikation, die in einem Raum ohne Hall gemessen wurde.</li> </ul> <table border="1" style="width: 100%; border-collapse: collapse; text-align: center;"> <thead> <tr> <th></th> <th>Schallschluckende Räume</th> <th>Normale Räume</th> <th>Nicht schallschluckende Räume</th> </tr> </thead> <tbody> <tr> <td>Aufstellbeispiele</td> <td>Sendesaal, Musikraum etc.</td> <td>Empfangszimmer, Hotellobby etc.</td> <td>Büro, Hotelzimmer</td> </tr> <tr> <td>Geräuschpegel</td> <td>3 bis 7 dB</td> <td>6 bis 10 dB</td> <td>9 bis 13 dB</td> </tr> </tbody> </table>		Schallschluckende Räume	Normale Räume	Nicht schallschluckende Räume	Aufstellbeispiele	Sendesaal, Musikraum etc.	Empfangszimmer, Hotellobby etc.	Büro, Hotelzimmer	Geräuschpegel	3 bis 7 dB	6 bis 10 dB	9 bis 13 dB
	Schallschluckende Räume	Normale Räume	Nicht schallschluckende Räume										
Aufstellbeispiele	Sendesaal, Musikraum etc.	Empfangszimmer, Hotellobby etc.	Büro, Hotelzimmer										
Geräuschpegel	3 bis 7 dB	6 bis 10 dB	9 bis 13 dB										
Es wird nichts im Display der Fernbedienung angezeigt, das Display leuchtet nur schwach oder Signale werden vom Innengerät nur empfangen, wenn die Fernbedienung sehr nahe ist.	<ul style="list-style-type: none"> <li>■ Die Batterien sind schwach. Tauschen Sie die Batterien aus und drücken Sie die Reset-Taste.</li> <li>■ Wenn auch nach Austausch der Batterien nichts angezeigt wird, stellen Sie sicher, dass die Batterien richtig herum (+, -) eingelegt sind.</li> </ul>												
Nach dem Einsetzen/Austauschen der Batterie der Fernbedienung können einige ihrer Funktionen nicht benutzt werden.	<ul style="list-style-type: none"> <li>■ Prüfen Sie, ob die Uhreinstellung vorgenommen wurde. Wurde die Uhreinstellung nicht vorgenommen, holen Sie dies nach.</li> </ul>												
Die Betriebsanzeige in der Nähe des Empfängers für die schnurlose Fernbedienung am Innengerät blinkt.	<ul style="list-style-type: none"> <li>■ Die Selbstdiagnosefunktion wurde zum Schutz der Klimaanlage aktiviert.</li> <li>■ Versuchen Sie nicht, das Gerät selbst zu reparieren. Schalten Sie den Netzschalter sofort aus und wenden Sie sich an Ihren Händler. Teilen Sie dem Händler den Modellnamen mit.</li> </ul>												
Die drahtlose Fernbedienung funktioniert nicht (das Innengerät piept 4 Mal).	<ul style="list-style-type: none"> <li>■ Schalten Sie die Automatikmoduseinstellung auf AUTO (einzelner Einstellungspunkt) oder AUTO (doppelter Einstellungspunkt) um. Einzelheiten finden Sie im beiliegenden Hinweis (A5-Blatt) oder der Installationsanleitung.</li> </ul>												
Ein nicht betriebenes Innengerät wird warm, und es ist ein Geräusch wie von fließendem Wasser zu hören.	<ul style="list-style-type: none"> <li>■ Auch wenn das Innengerät nicht arbeitet, fließt weiterhin eine geringe Menge Kältemittel hindurch.</li> </ul>												

## 7. Technische daten

Position	Modell	PEAD-(S)M35JA(L)(2)	PEAD-(S)M50JA(L)(2)	PEAD-(S)M60JA(L)(2)	PEAD-(S)M71JA(L)(2)
Stromquelle		220-240V 50Hz			
Maße Höhe / Breite / Tiefe	mm	250/900/732	250/900/732	250/1100/732	250/1100/732
Nettogewicht *( ): JAL, JAL2-Typ	kg	25,0 (24,5)	26,5 (25,5)	29,5 (29,0)	29,5 (29,0)
Gebläse	Luftdurchflußrate (Schwach-Mittel-Stark) m <sup>3</sup> /min	10,0-12,0-14,0	12,0-14,5-17,0	14,5-18,0-21,0	14,5-18,0-23,0
	Statischer Außendruck Pa	35/50/70/100/150		40/50/70/100/150	
Schalldruckpegel (Schwach-Mittel-Stark)	dB(A)	24-29-32	27-33-35	26-32-35	26-32-37

Position	Modell	PEAD-(S)M100JA(L)(2)	PEAD-(S)M125JA(L)(2)	PEAD-(S)M140JA(L)(2)
Stromquelle		220-240V 50Hz		
Maße Höhe / Breite / Tiefe	mm	250/1400/732	250/1400/732	250/1600/732
Nettogewicht *( ): JAL, JAL2-Typ	kg	37 (36)	38 (37)	42 (41)
Gebläse	Luftdurchflußrate (Schwach-Mittel-Stark) m <sup>3</sup> /min	23,0-28,0-32,0	28,0-34,0-37,0	29,5-35,5-40,0
	Statischer Außendruck Pa	40/50/70/100/150		
Schalldruckpegel (Schwach-Mittel-Stark)	dB(A)	31-36-39	35-39-41	34-38-41

# Index

1. Consignes de sécurité .....	2	5. Entretien et nettoyage .....	9
2. Nomenclature .....	3	6. Guide de dépannage .....	10
3. Fonctionnement .....	6	7. Spécifications techniques .....	11
4. Minuterie .....	9		

**Ce symbole est utilisé uniquement pour les pays de l'UE.**

**Ce symbole est conforme à la directive 2012/19/UE Article 14 Informations pour les utilisateurs et à l'Annexe IX, et/ou à la directive 2006/66/CE Article 20 Information de l'utilisateur final et à l'Annexe II.**

Remarque



Fig.1

Votre produit Mitsubishi Electric est conçu et fabriqué avec des matériels et des composants de qualité supérieure qui peuvent être recyclés et/ou réutilisés. Ce symbole signifie que les équipements électriques et électroniques, les batteries et les accumulateurs, à la fin de leur durée de service, doivent être éliminés séparément des ordures ménagères. Si un symbole chimique est imprimé sous le symbole (Fig.1), il signifie que la batterie ou l'accumulateur contient une certaine concentration de métal lourd.

Elle sera indiquée comme suit : Hg : mercure (0,0005%), Cd : cadmium (0,002%), Pb : plomb (0,004%)

Dans l'Union Européenne, il existe des systèmes sélectifs de collecte pour les produits électriques et électroniques, les batteries et les accumulateurs usagés. Nous vous prions donc de confier cet équipement, ces batteries et ces accumulateurs à votre centre local de collecte/recyclage. Aidez-nous à conserver l'environnement dans lequel nous vivons ! Les machines ou appareils électriques et électroniques contiennent souvent des matières qui, si elles sont traitées ou éliminées de manière inappropriée, peuvent s'avérer potentiellement dangereuses pour la santé humaine et pour l'environnement. Cependant, ces matières sont nécessaires au bon fonctionnement de votre appareil ou de votre machine. Pour cette raison, il vous est demandé de ne pas vous débarrasser de votre appareil ou machine usagé avec vos ordures ménagères.

Remarque :

Dans le présent manuel d'utilisation, l'expression "Télécommande filaire" fait référence au modèle PAR-41MAA. Pour toute information relative à un autre modèle de télécommande, reportez-vous au livret d'instructions fourni dans la boîte de cette dernière.

## 1. Consignes de sécurité

- ▶ Avant d'installer le climatiseur, lire attentivement toutes les "Consignes de sécurité".
- ▶ Les "Consignes de sécurité" reprennent des points très importants concernant la sécurité. Veillez bien à les suivre.
- ▶ Veuillez consulter ou obtenir la permission votre compagnie d'électricité avant de connecter votre système.

### SIGNIFICATION DES SYMBOLES SUR L'UNITÉ

	AVERTISSEMENT (Risque d'incendie)	Ce symbole ne concerne que le réfrigérant R32. Le type de réfrigérant utilisé est indiqué sur la plaque signalétique de l'unité externe. Le réfrigérant R32 est inflammable. Si le réfrigérant fuit ou entre en contact avec du feu ou une pièce générant de la chaleur, cela peut entraîner l'émission de gaz nocif et présenter un risque d'incendie.
	Veuillez lire attentivement le MANUEL D'UTILISATION avant d'utiliser l'unité.	
	Le personnel de service est tenu de lire attentivement le MANUEL D'UTILISATION et le MANUEL D'INSTALLATION avant d'utiliser l'unité.	
	Des informations complémentaires sont disponibles dans le MANUEL D'UTILISATION, le MANUEL D'INSTALLATION, etc.	

#### Symboles utilisés dans le texte

Avertissement:

Précautions à suivre pour éviter tout danger de blessure ou de décès de l'utilisateur.

Précaution:

Décrit les précautions qui doivent être prises pour éviter d'endommager l'appareil.

Avertissement:

- Ces appareils ne sont pas accessibles au grand public.
- Cet appareil ne doit pas être installé par l'utilisateur. Demander au revendeur ou à une société agréée de l'installer. Si l'appareil n'est pas correctement installé il peut y avoir un risque de fuite d'eau, d'électrocution ou d'incendie.
- Ne pas marcher sur l'appareil ni y déposer des objets.
- Ne jamais éclabousser l'appareil ni le toucher avec des mains humides. Il pourrait en résulter un risque d'électrocution.
- Ne pas vaporiser de gaz inflammable à proximité de l'appareil sous risque d'incendie.
- Ne pas placer de chauffage au gaz ou tout autre appareil fonctionnant avec une flamme vive là où il serait exposé à l'échappement d'air du climatiseur. Cela risquerait de provoquer une mauvaise combustion.
- Ne pas retirer la face avant ou la protection du ventilateur de l'appareil extérieur pendant son fonctionnement.

#### Symboles utilisés dans les illustrations

: Indique un élément qui doit être mis à la terre.

- Si vous remarquez des vibrations ou des bruits particulièrement anormaux, arrêter l'appareil, éteindre l'interrupteur et prendre contact avec le revendeur.
- Ne jamais mettre des doigts, des bâtons, etc. dans les entrées et sorties d'air.
- Si vous sentez des odeurs étranges, arrêter l'appareil, le mettre hors tension et contacter le revendeur. Si vous ne procédez pas de cette façon, il pourrait y avoir risque de panne, d'électrocution ou d'incendie.
- Ne JAMAIS laisser des enfants ou des personnes handicapées utiliser le climatiseur sans surveillance.
- Toujours surveiller que les jeunes enfants ne jouent pas avec le climatiseur.
- Si le gaz de réfrigérant fuit, arrêter le fonctionnement du climatiseur, aérer convenablement la pièce et prendre contact avec le revendeur.

# 1. Consignes de sécurité

- Lors de l'installation, du transfert ou de la révision du climatiseur, veuillez utiliser uniquement le réfrigérant spécifié sur l'unité externe pour remplir les lignes frigorifiques. Ne mélangez pas le réfrigérant avec un autre réfrigérant, et ne laissez pas d'air dans les lignes.
  - La présence d'air dans le réfrigérant risque d'entraîner une pression anormalement élevée à l'intérieur des lignes frigorifiques, pouvant causer une explosion et autre danger.
  - L'utilisation d'un réfrigérant autre que celui spécifié pour le système entraînera une défaillance mécanique, un mauvais fonctionnement du système ou une panne de l'unité. Dans le pire des cas, cela peut entraîner un obstacle majeur à la garantie de la sécurité du produit.
  - Cela pourrait également constituer une violation des lois applicables.
  - MITSUBISHI ELECTRIC CORPORATION ne peut être tenue responsable de tout dysfonctionnement ou accident résultant de l'utilisation du mauvais type de réfrigérant.
- Cette unité interne doit être installée dans une pièce dont la taille est égale ou supérieure à la surface spécifiée dans le manuel d'installation de l'unité externe. Veuillez vous référer au manuel d'installation de l'unité externe.
- Veuillez n'utiliser que les ressources recommandées par le fabricant pour accélérer le processus de décongélation ou nettoyer l'unité.
- L'unité interne doit être stockée dans une pièce qui ne comprend pas de dispositif d'allumage fonctionnant en continu, tel qu'un appareil à flamme nue, un appareil à gaz ou un chauffage électrique.
- Veuillez ne pas percer de trou ou brûler l'unité interne ou les lignes frigorifiques.
- Veuillez noter que le réfrigérant peut être inodore.

## ⚠ Précaution:

- Ne pas utiliser d'objet pointu pour enfoncer les boutons car cela risquerait d'endommager la commande à distance.
- Ne jamais obstruer les entrées et sorties des appareils extérieurs et intérieurs.

## Rangement de l'appareil

Lorsque vous devez ranger l'appareil, veuillez consulter votre revendeur.

# 2. Nomenclature

## ■ Unité interne

	PEAD-(S)M·JA(L)(2)
Modes du ventilateur	3 modes
Ailette	—
Louvre	—
Filtre	Normal
Témoin de nettoyage du filtre	—

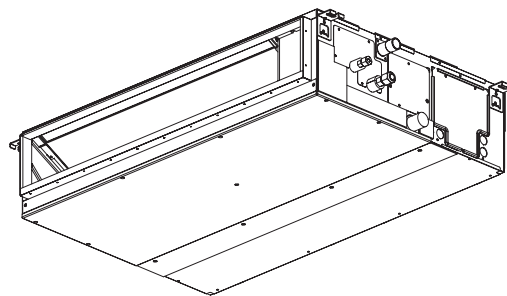

## 2. Nomenclature

### ■ Télécommande filaire

#### Interface de la télécommande

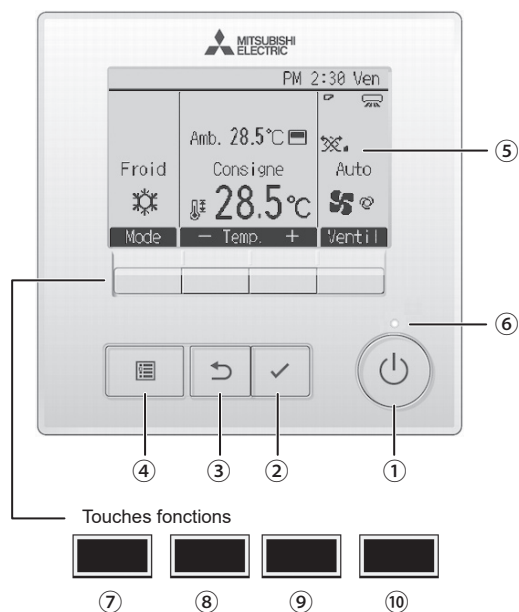

Les fonctions réalisées par les touches varient en fonction de l'écran.  
Consultez le guide des touches en bas de l'écran LCD pour voir les fonctions correspondant à un écran donné.  
Lorsque le système est piloté à distance, le guide de fonction des touches n'apparaît pas pour les touches verrouillées.

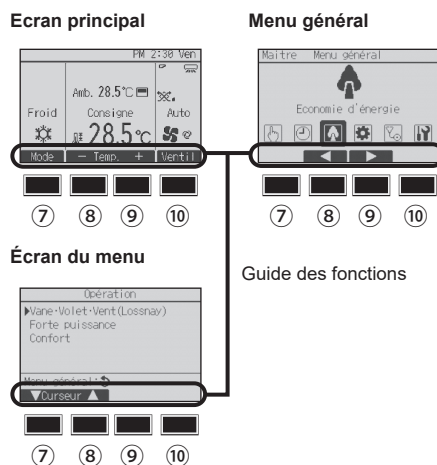

#### ① Touche [MARCHE / ARRÊT]

Pressez pour allumer ou éteindre l'appareil intérieur.

#### ② Touche [CHOIX]

Pressez pour enregistrer les paramètres.

#### ③ Touche [RETOUR]

Pressez pour revenir à l'écran précédent.

#### ④ Touche [MENU]

Pressez pour ouvrir le Menu général.

#### ⑤ Écran LCD rétroéclairé

Les paramètres de fonctionnement s'affichent.

Lorsque le rétroéclairage est éteint, appuyer sur une touche l'allume, et il reste allumé pendant un certain temps en fonction de l'affichage.

Lorsque le rétroéclairage est éteint, appuyer sur une touche ne fait que l'allumer, sans exécuter la fonction. (à l'exception de la touche [MARCHE / ARRÊT])

#### ⑥ Voyant Marche / Arrêt

Cette lampe s'allume en vert lorsque le système est en fonctionnement. Elle clignote lorsque la télécommande est en cours de démarrage ou en cas d'erreur.

#### ⑦ Touche fonction [F1]

Ecran principal : Pressez pour régler le mode de fonctionnement.  
Menu général : Pressez pour faire descendre le curseur.

#### ⑧ Touche fonction [F2]

Ecran principal : Pressez pour diminuer la température.  
Menu général : Pressez pour faire monter le curseur.

#### ⑨ Touche fonction [F3]

Ecran principal : Pressez pour augmenter la température.  
Menu général : Pressez pour revenir à l'écran précédent.

#### ⑩ Touche fonction [F4]

Ecran principal : Pressez pour changer la vitesse du ventilateur.  
Menu général : Pressez pour aller à la page suivante.



## 2. Nomenclature

### Afficheur

L'écran principal peut être affiché dans deux modes différents : "complet" et "basic". Le réglage usine est "complet". Pour passer au mode "basic", changez-le dans l'écran principal. (Reportez-vous au manuel d'utilisation inclus avec la télécommande.)

<Mode complet>

\* Toutes les icônes sont affichées pour la compréhension.

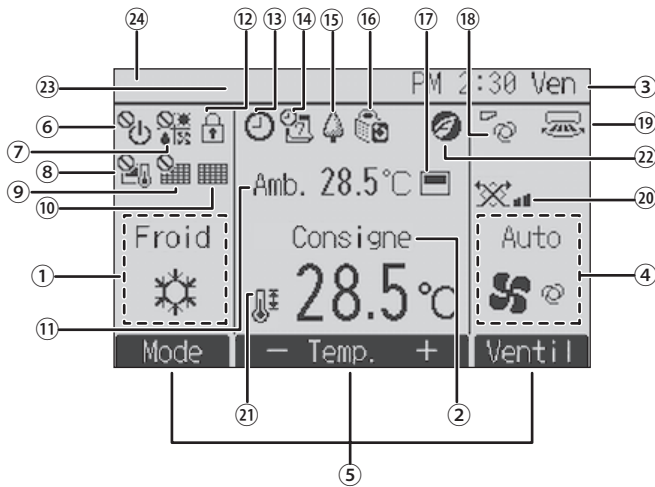

<Mode basic>

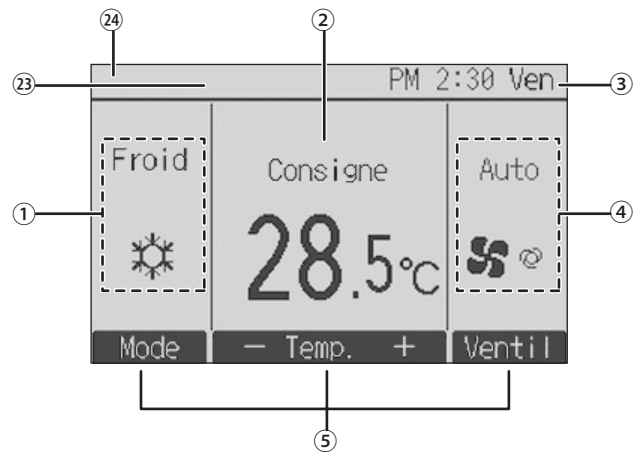

#### ① Mode de fonctionnement

Le mode de fonctionnement de l'appareil intérieur s'affiche ici.

#### ② Température programmée

La température programmée s'affiche ici.

#### ③ Horloge (Voir le manuel d'installation.)

L'heure actuelle s'affiche ici.

#### ④ Vitesse du ventilateur

Le réglage de la vitesse de ventilation apparaît ici.

#### ⑤ Guide des fonctions des touches

Les fonctions correspondant aux touches s'affichent ici.



S'affiche lorsque la marche et l'arrêt sont pilotés de façon centralisée.



S'affiche lorsque le mode de fonctionnement est piloté de façon centralisée.



S'affiche lorsque la température sélectionnée est pilotée de façon centralisée.



S'affiche si la remise à zéro du filtre est pilotée de façon centralisée.



Indique si le filtre a besoin d'entretien.

#### ⑪ Température de la pièce (Voir le manuel d'installation.)

La température actuelle de la pièce s'affiche ici.



S'affiche lorsque les touches sont verrouillées.



Apparaît lorsque la fonction « ON/OFF timer », « Réduit de nuit » ou « Arrêt Auto » timer est activée.

Ⓜ apparaît lorsque le timer est désactivé par le système de contrôle centralisé.



S'affiche si le programmeur hebdomadaire est activé.



S'affiche lorsque le système est en mode économie d'énergie. (Ceci n'apparaîtra pas sur certains modèles d'unités intérieures)



S'affiche lorsque les appareils extérieurs sont en mode silencieux.



S'affiche lorsque la thermistance intégrée à la télécommande est utilisée pour mesurer la température de la pièce ( ⑪ ).



s'affiche lorsque la thermistance de l'appareil intérieur est utilisée pour mesurer la température de la pièce.



Indique le réglage de la vanne.



Indique le réglage de volet.



Indique le réglage de ventilation.



S'affiche lorsque la plage de température programmée est limitée.



S'affiche lorsque le fonctionnement en économie d'énergie est réalisé à l'aide d'une fonction « 3D i-See sensor ».

#### ②③ Contrôle centralisé

S'affiche pendant un certain temps lorsqu'un élément contrôlé de manière centralisée est utilisé.

#### ②④ Affichage d'erreur préliminaire

Un code d'erreur s'affiche pendant l'erreur préliminaire.

La plupart des paramètres (à l'exception de la Marche / Arrêt, du mode, de la vitesse du ventilateur, de la température) peuvent être réglés à partir de l'écran du menu.

### 3. Fonctionnement

■ Concernant le mode de fonctionnement, reportez-vous au manuel d'utilisation fourni avec chaque télécommande.

#### 3.1. MARCHE/ARRÊT

##### 3.1.1. Pour la télécommande à fil

###### [MARCHE]

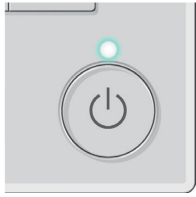

Pressez la touche [Marche / Arrêt].  
La lampe Marche / Arrêt s'allume en vert, et l'appareil démarre.  
Lorsque "LED lighting" (Éclairage LED) est réglé sur "No" (Non), le témoin ON/OFF ne s'allumera pas.  
\* Reportez-vous au manuel d'installation de la télécommande filaire.

###### [ARRÊT]



Pressez à nouveau la touche [Marche / Arrêt].  
La lampe Marche / Arrêt s'éteint, et l'appareil s'arrête.

#### Remarque :

Même si vous appuyez sur le bouton ON/OFF immédiatement après avoir arrêté la fonction en cours, le climatiseur ne se remettra en route que trois minutes plus tard. Ceci est une précaution pour éviter l'endommagement de tout composant interne.

#### ■ Mémoire de l'état de fonctionnement

	Réglage de la télécommande
Mode de fonctionnement	Mode de fonctionnement avant la mise hors tension
Température programmée	Température programmée avant la mise hors tension
Vitesse du ventilateur	Vitesse du ventilateur avant la mise hors tension

#### ■ Plage de réglage de la température

Mode de fonctionnement	Plage de réglage de la température
Froid / Déshu.	19 – 30 °C
Chaud	17 – 28 °C
Auto	19 – 28 °C
Ventil.	Non réglable

#### 3.2. Choix du mode

##### 3.2.1. Pour la télécommande à fil



Chaque pression sur le bouton [F1] fait défiler les modes de fonctionnement suivants. Sélectionnez le mode de fonctionnement désiré.

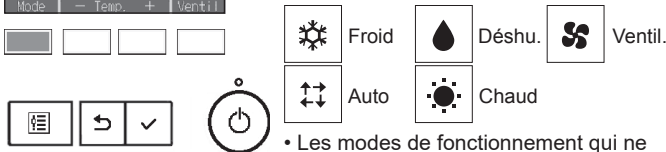

• Les modes de fonctionnement qui ne sont pas disponibles pour les modèles d'appareils intérieurs connectés n'apparaîtront pas sur l'écran.

#### Que signifie le fait que l'icône du mode clignote

L'icône de mode clignote lorsque d'autres appareils intérieurs du même système réfrigérant (connectés au même appareil extérieur) sont déjà dans un mode différent. Dans ce cas, les autres appareils du même groupe ne peuvent fonctionner que dans le même mode.

### 3. Fonctionnement

#### Fonctionnement automatique

- En fonction de la température définie préalablement, l'opération de refroidissement débutera si la température de la pièce est trop élevée ; à l'inverse, l'opération de chauffage débutera si la température de la pièce est trop basse.
- En mode de fonctionnement automatique, le climatiseur passera en mode de refroidissement si la température de la pièce varie et affiche 2 °C ou plus au-dessus de la température définie pendant 15 minutes. De la même façon, le climatiseur passera en mode de chauffage si la température de la pièce affiche 2 °C ou plus au-dessous de la température définie pendant 15 minutes.

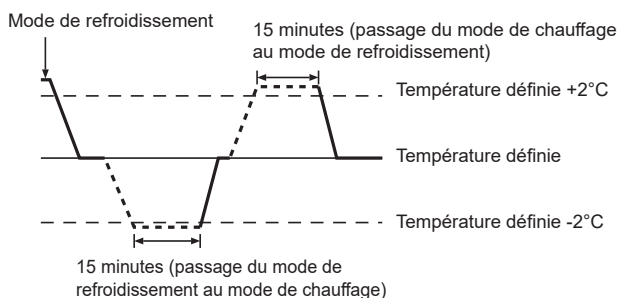

- La température de la pièce étant ajustée automatiquement de façon à rester stable, l'opération de refroidissement se met en marche à quelques degrés au-dessus, et l'opération de chauffage à quelques degrés au-dessous, de la température définie lorsque cette dernière est atteinte (fonction automatique d'économie d'énergie).

### 3.3. Réglage de la température

#### 3.3.1. Pour la télécommande à fil

<Cool (Froid), Dry (Déshu.), Heat (Chaud), et Auto>

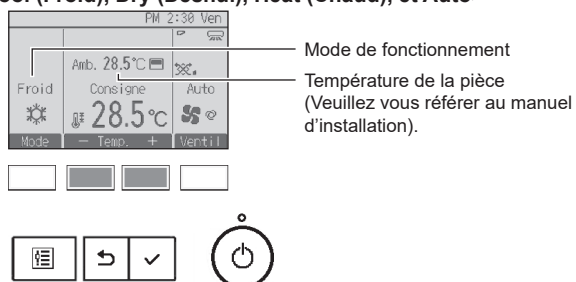

Appuyez sur la touche [F2] pour diminuer la température programmée, et la touche [F3] pour l'augmenter.

- Consultez le tableau de la page 6 pour la plage de température réglable en fonction du mode de fonctionnement.
- La plage de température ne peut pas être programmée en mode ventilation.
- Les températures programmées sont affichées soit en Centigrade avec incréments de 0,5- ou 1-degrés, soit en Fahrenheit, selon le modèle d'unité intérieure et le réglage du mode d'affichage sur la télécommande.

### 3.4. Réglage de la vitesse du ventilateur

#### 3.4.1. Pour la télécommande à fil

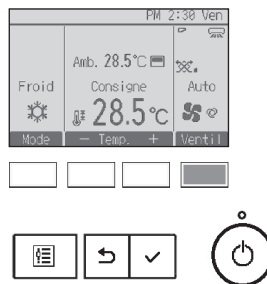

Pressez [F4] pour changer la vitesse du ventilateur, dans l'ordre suivant.

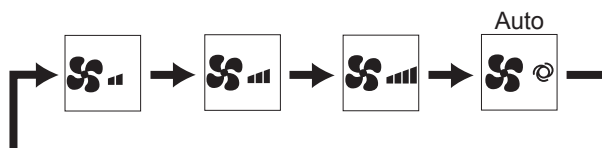

### 3. Fonctionnement

#### 3.5. Ventilation (Pour la télécommande à fil)

##### 3.5.1. Naviguer dans le Menu général

###### <Menu général>



Pressez la touche [Menu].  
Le Menu général apparaît.

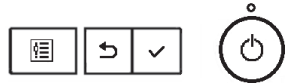

###### <Choix de la fonction>

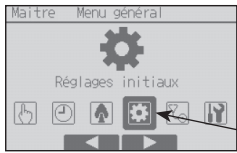

Pressez [F2] pour déplacer le curseur vers la gauche.  
Pressez [F3] pour déplacer le curseur vers la droite.

Curseur

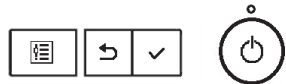

##### 3.5.2. Vane·Vent (Lossnay)

###### <Accéder au menu>



Sélectionnez « Opération » dans le Menu général, et appuyez sur le bouton [CHOIX].

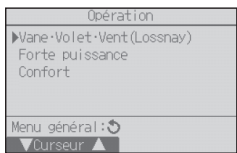

Sélectionnez « Vane·Volet·Vent (Lossnay) » dans le Menu Opération, et appuyez sur la touche [CHOIX].



###### <Réglage de la ventilation>

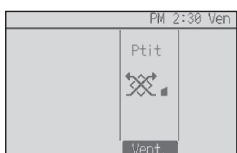

Chaque pression sur le bouton [F3] fait défiler les réglages de ventilation suivants.

\* Réglable seulement lorsque le LOSSNAY est connecté.



• Le ventilateur de certains modèles d'appareils intérieurs peut être synchronisé avec certains modèles d'appareils de ventilation.

###### <Retour au Menu Opération>

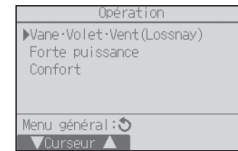

Appuyez sur la touche [RETOUR] pour revenir au Menu Opération.



## 4. Minuterie

- Les fonctions de minuterie sont différentes pour chaque télécommande.
- Pour plus de détails sur le mode de fonctionnement de la télécommande, reportez-vous au manuel d'utilisation approprié fourni avec chaque télécommande.

## 5. Entretien et nettoyage

### ► Nettoyage des filtres

- Nettoyer les filtres avec un aspirateur. Si vous ne possédez pas d'aspirateur, battre les filtres contre un objet dur afin de les secouer et de retirer toutes les saletés et la poussière.
- Si les filtres sont particulièrement sales, les laver à l'eau tiède. Veiller à rincer soigneusement toute trace de détergent et laisser sécher les filtres complètement avant de les remonter dans le climatiseur.

#### ⚠ Précaution:

- **Ne jamais laisser sécher les filtres au soleil ni les sécher en utilisant une source de chaleur comme un chauffage électrique : vous risqueriez de les déformer.**
- **Ne jamais laver les filtres à l'eau chaude (au-dessus de 50°C) car vous risqueriez de les faire gondoler.**
- **Veiller à ce que les filtres à air soient toujours en place. La mise en marche de l'appareil alors que les filtres sont retirés pourrait en effet être à l'origine d'un mauvais fonctionnement.**

#### ⚠ Précaution:

- **Avant de commencer le nettoyage, arrêter l'appareil et couper l'alimentation.**
- **Les appareils intérieurs sont équipés de filtres servant à extraire les poussières de l'air aspiré. Nettoyez les filtres en suivant les procédures ci-dessous.**

### ► Retrait du filtre

#### ⚠ Précaution:

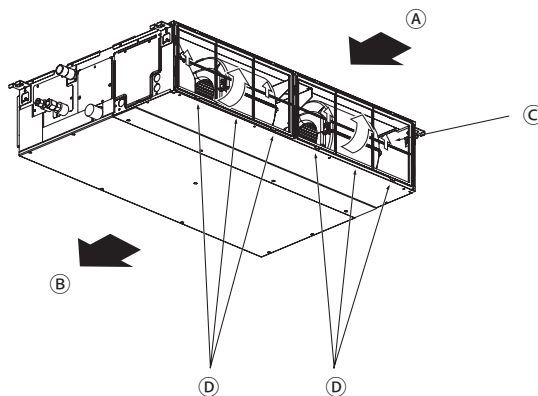

- **Lors du retrait du filtre, se protéger les yeux de la poussière. Si vous devez monter sur le rebord d'une fenêtre pour effectuer l'opération, attention de ne pas tomber.**
- **Une fois le filtre retiré, ne pas toucher les pièces métalliques internes de l'appareil intérieur sous peine de blessure.**



- **Tout en levant le bouton de filtre, le tirer.**

Ⓐ Entrée d'air Ⓑ Sortie d'air Ⓒ Filtre Ⓓ Bouton

## 6. Guide de dépannage

En cas de problème :	Voici la solution. (L'appareil fonctionne normalement.)
Le climatiseur ne chauffe ni ne refroidit correctement.	<ul style="list-style-type: none"> <li>■ Nettoyez le filtre. (Le débit d'air est réduit lorsque le filtre est sale ou colmaté.)</li> <li>■ Contrôlez la température et ajustez la température définie en conséquence.</li> <li>■ Assurez-vous qu'il y a suffisamment d'espace autour de l'appareil extérieur. L'admission ou la sortie d'air de l'appareil intérieur est-elle bloquée ?</li> <li>■ Une porte ou une fenêtre a-t-elle été laissée ouverte ?</li> </ul>
Lorsque l'opération de chauffage débute, de l'air chaud n'est pas expulsé immédiatement de l'appareil intérieur.	<ul style="list-style-type: none"> <li>■ De l'air chaud est expulsé uniquement lorsque l'appareil intérieur est suffisamment chaud.</li> </ul>
En mode de chauffage, le climatiseur s'arrête avant que la température définie pour la pièce soit atteinte.	<ul style="list-style-type: none"> <li>■ Lorsque la température extérieure est basse et l'humidité de l'air importante, du givre peut se former sur l'appareil extérieur. Dans ce cas, l'appareil extérieur procède à une opération de dégivrage. Un fonctionnement normal de l'appareil devrait débiter au bout de 10 minutes environ.</li> </ul>
La direction du débit d'air varie pendant l'opération ou la direction ne peut être définie.	<ul style="list-style-type: none"> <li>■ En mode de chauffage, les ailettes se placent automatiquement en position horizontale lorsque la température du débit d'air est basse ou pendant le mode de dégivrage.</li> </ul>
Lorsque la direction du débit d'air est modifiée, les ailettes se déplacent toujours vers le haut et vers le bas au-delà de la position déterminée avant de s'arrêter sur la position souhaitée.	<ul style="list-style-type: none"> <li>■ Lorsque la direction du débit d'air est modifiée, les ailettes se placent sur la position déterminée après être passées par la position de base.</li> </ul>
Un bruit d'eau qui ruisselle ou plus rarement un souffle peut être perçu.	<ul style="list-style-type: none"> <li>■ Ces bruits peuvent être perçus lorsque le réfrigérant circule dans le climatiseur ou lorsque le flux du réfrigérant a été modifié.</li> </ul>
Un craquement ou un grincement peut être perçu.	<ul style="list-style-type: none"> <li>■ Ces bruits peuvent être perçus lorsque les pièces du climatiseur frottent les unes contre les autres en raison de l'expansion et de la contraction qui résultent des variations de température.</li> </ul>
La pièce a une odeur désagréable.	<ul style="list-style-type: none"> <li>■ L'appareil intérieur aspire de l'air qui contient des gaz produits par les murs, les moquettes et les meubles ainsi que des odeurs véhiculées par les vêtements, puis il les expulse à nouveau dans la pièce.</li> </ul>
Une buée ou vapeur blanche sort de l'appareil intérieur.	<ul style="list-style-type: none"> <li>■ Si la température intérieure et l'humidité de l'air sont élevées, cette situation peut se produire en début d'opération.</li> <li>■ En mode de dégivrage, de l'air froid peut être expulsé et avoir l'apparence de la buée.</li> </ul>
De l'eau ou de la vapeur sort de l'appareil extérieur.	<ul style="list-style-type: none"> <li>■ En mode de refroidissement, de l'eau peut se former et suinter des tuyaux et des raccords froids.</li> <li>■ En mode de chauffage, de l'eau peut se former et suinter de l'échangeur thermique.</li> <li>■ En mode de dégivrage, l'eau présente sur l'échangeur thermique s'évapore provoquant ainsi une émission de vapeur d'eau.</li> </ul>
Le signe "⊗" apparaît sur l'écran de la télécommande.	<ul style="list-style-type: none"> <li>■ Lors du contrôle centralisé, le signe "⊗" apparaît sur l'écran de la télécommande et le fonctionnement du climatiseur ne peut être lancé ou arrêté à l'aide de la télécommande.</li> </ul>
Lorsque le climatiseur est redémarré immédiatement après avoir été éteint, son fonctionnement est bloqué même si la touche "ON/OFF" (Marche/Arrêt) est sollicitée.	<ul style="list-style-type: none"> <li>■ Patientez trois minutes environ. (Le fonctionnement s'est arrêté pour protéger le climatiseur.)</li> </ul>
Le climatiseur fonctionne sans que la touche "ON/OFF" (Marche/Arrêt) soit sollicitée.	<ul style="list-style-type: none"> <li>■ La fonction de marche de la minuterie a-t-elle été réglée ? Appuyez sur la touche "ON/OFF" (Marche/Arrêt) pour l'arrêter.</li> <li>■ Le climatiseur est-il relié à une télécommande centralisée ? Veuillez consulter les personnes responsables du contrôle du climatiseur.</li> <li>■ Le signe "⊗" apparaît-il sur l'écran de la télécommande ? Veuillez consulter les personnes responsables du contrôle du climatiseur.</li> <li>■ La fonction de recouvrement auto en cas de coupure d'électricité a-t-elle été réglée ? Appuyez sur la touche "ON/OFF" (Marche/Arrêt) pour l'arrêter.</li> </ul>
Le climatiseur s'arrête sans que la touche "ON/OFF" (Marche/Arrêt) soit sollicitée.	<ul style="list-style-type: none"> <li>■ La fonction d'arrêt de la minuterie a-t-elle été réglée ? Appuyez sur la touche "ON/OFF" (Marche/Arrêt) pour relancer l'opération.</li> <li>■ Le climatiseur est-il relié à une télécommande centralisée ? Veuillez consulter les personnes responsables du contrôle du climatiseur.</li> <li>■ Le signe "⊗" apparaît-il sur l'écran de la télécommande ? Veuillez consulter les personnes responsables du contrôle du climatiseur.</li> </ul>
Le fonctionnement de la minuterie de la télécommande ne peut pas être réglé.	<ul style="list-style-type: none"> <li>■ Les paramètres de la minuterie sont-ils invalides ? Si la minuterie peut être réglée, les signes  ou  doivent apparaître sur l'écran de la télécommande.</li> </ul>
Le message "Please Wait" (Veuillez Patienter) apparaît sur l'écran de la télécommande.	<ul style="list-style-type: none"> <li>■ Les paramètres initiaux sont en cours d'exécution. Patientez trois minutes environ.</li> </ul>

## 6. Guide de dépannage

En cas de problème :	Voici la solution. (L'appareil fonctionne normalement.)												
Un code d'erreur apparaît sur l'écran de la télécommande.	<ul style="list-style-type: none"> <li>■ Les dispositifs de protection ont fonctionné pour protéger le climatiseur.</li> <li>■ N'essayez pas de réparer cet appareil vous-même. Mettez l'appareil hors tension immédiatement et consultez votre revendeur. Vous devrez fournir au revendeur le nom du modèle et les informations qui apparaissent sur l'écran de la télécommande.</li> </ul>												
Un bruit de goutte à goutte ou de moteur qui tourne peut être perçu.	<ul style="list-style-type: none"> <li>■ A l'arrêt de l'opération de refroidissement, la pompe de vidange se met en marche puis s'arrête. Patientez 3 minutes environ.</li> </ul>												
Les ailettes ne bougent pas ou l'unité intérieure ne répond pas aux commandes de la télécommande sans fil.	<ul style="list-style-type: none"> <li>■ Les connecteurs des câbles de jonction du moteur du volet et du récepteur de signaux ne sont peut-être pas raccordés correctement. Faites vérifier les connexions par un installateur. (Les couleurs des sections mâle et femelle des connecteurs des câbles de jonction doivent correspondre.)</li> </ul>												
Le bruit perçu est supérieur aux caractéristiques sonores.	<ul style="list-style-type: none"> <li>■ Le niveau sonore du fonctionnement intérieur dépend de l'acoustique de la pièce dans laquelle l'appareil est installé (voir tableau suivant), et sera supérieur aux caractéristiques sonores (mesurées dans une pièce sans écho).</li> </ul> <table border="1"> <thead> <tr> <th></th> <th>Pièces présentant une absorption phonique élevée</th> <th>Pièces présentant une absorption phonique normale</th> <th>Pièces présentant une absorption phonique faible</th> </tr> </thead> <tbody> <tr> <td>Exemples de pièce</td> <td>Studio de radiodiffusion, salle de musique, etc.</td> <td>Salle de réception, entrée d'hôtel, etc.</td> <td>Bureau, chambre d'hôtel</td> </tr> <tr> <td>Niveaux sonores</td> <td>3 à 7 dB</td> <td>6 à 10 dB</td> <td>9 à 13 dB</td> </tr> </tbody> </table>		Pièces présentant une absorption phonique élevée	Pièces présentant une absorption phonique normale	Pièces présentant une absorption phonique faible	Exemples de pièce	Studio de radiodiffusion, salle de musique, etc.	Salle de réception, entrée d'hôtel, etc.	Bureau, chambre d'hôtel	Niveaux sonores	3 à 7 dB	6 à 10 dB	9 à 13 dB
	Pièces présentant une absorption phonique élevée	Pièces présentant une absorption phonique normale	Pièces présentant une absorption phonique faible										
Exemples de pièce	Studio de radiodiffusion, salle de musique, etc.	Salle de réception, entrée d'hôtel, etc.	Bureau, chambre d'hôtel										
Niveaux sonores	3 à 7 dB	6 à 10 dB	9 à 13 dB										
Rien n'apparaît sur l'écran de la télécommande sans fil, l'écran est flou, ou l'appareil intérieur ne reçoit aucun signal sauf si la télécommande est éteinte.	<ul style="list-style-type: none"> <li>■ Les piles sont faibles. Remplacez les piles et appuyez sur la touche "Reset" (Réinitialiser).</li> <li>■ Si rien n'apparaît suite au remplacement des piles, assurez-vous que les piles sont insérées conformément à la polarité indiquée (+, -).</li> </ul>												
Une fois la pile de la télécommande insérée/remplacée, une partie des fonctions ne peut être utilisée.	<ul style="list-style-type: none"> <li>■ Veuillez vérifier que le réglage de l'horloge a été effectué. Si le réglage de l'horloge n'a pas été effectué, veuillez procéder au réglage.</li> </ul>												
Le témoin de fonctionnement situé près du récepteur de la télécommande sans fil sur l'appareil intérieur clignote.	<ul style="list-style-type: none"> <li>■ La fonction d'auto-diagnostic a fonctionné pour protéger le climatiseur.</li> <li>■ N'essayez pas de réparer cet appareil vous-même. Mettez l'appareil hors tension immédiatement et consultez votre revendeur. Veuillez fournir au revendeur le nom du modèle.</li> </ul>												
La télécommande sans fil ne fonctionne pas (l'appareil intérieur émet 4 bips).	<ul style="list-style-type: none"> <li>■ Changez le réglage de mode automatique en mode AUTO (point de réglage unique) ou AUTO (point de réglage double). Pour plus d'informations, reportez-vous à la notice jointe (feuille A5) ou au manuel d'installation.</li> </ul>												
L'unité interne qui ne fonctionne pas chauffe et émet un bruit similaire au bruit de l'eau qui s'écoule.	<ul style="list-style-type: none"> <li>■ Une petite quantité de réfrigérant continue à circuler dans l'unité interne même lorsque celle-ci ne fonctionne pas.</li> </ul>												

## 7. Spécifications techniques

Elément	Modèle	PEAD-(S)M35JA(L)(2)	PEAD-(S)M50JA(L)(2)	PEAD-(S)M60JA(L)(2)	PEAD-(S)M71JA(L)(2)
Alimentation		220-240V 50Hz			
Dimensions	Hauteur / Largeur / Profondeur mm	250/900/732	250/900/732	250/1100/732	250/1100/732
Poids net *( ) : Type JAL, JAL2	kg	25,0 (24,5)	26,5 (25,5)	29,5 (29,0)	29,5 (29,0)
Ventilateur	Débit d'air (Faible-Moyenne-Grande) m <sup>3</sup> /min	10,0-12,0-14,0	12,0-14,5-17,0	14,5-18,0-21,0	14,5-18,0-23,0
	Pression statique externe Pa	35/50/70/100/150		40/50/70/100/150	
Niveau de pression sonore (Faible-Moyenne-Grande) dB(A)		24-29-32	27-33-35	26-32-35	26-32-37

Elément	Modèle	PEAD-(S)M100JA(L)(2)	PEAD-(S)M125JA(L)(2)	PEAD-(S)M140JA(L)(2)
Alimentation		220-240V 50Hz		
Dimensions	Hauteur / Largeur / Profondeur mm	250/1400/732	250/1400/732	250/1600/732
Poids net *( ) : Type JAL, JAL2	kg	37 (36)	38 (37)	42 (41)
Ventilateur	Débit d'air (Faible-Moyenne-Grande) m <sup>3</sup> /min	23,0-28,0-32,0	28,0-34,0-37,0	29,5-35,5-40,0
	Pression statique externe Pa	40/50/70/100/150		
Niveau de pression sonore (Faible-Moyenne-Grande) dB(A)		31-36-39	35-39-41	34-38-41

# Inhoud

1. Veiligheidsvoorschriften.....	2	5. Onderhoud en schoonmaken .....	9
2. Onderdelen.....	3	6. Problemen en oplossingen .....	10
3. Gebruik.....	6	7. Specificaties .....	11
4. Timer.....	9		

## Opmerking



Fig.1

Dit symbool geldt alleen voor EU-landen.

Dit symbool wordt gebruikt overeenkomstig richtlijn 2012/19/EU, artikel 14 "Informatie voor de gebruikers" en Bijlage IX en/of richtlijn 2006/66/EG, artikel 20 "Informatie voor de eindgebruikers" en Bijlage II.

Mitsubishi Electric producten zijn ontwikkeld en gefabriceerd uit eerste kwaliteit materialen. De onderdelen kunnen worden gerecycled en/of worden hergebruikt. Het symbool betekent dat de elektrische en elektronische onderdelen, batterijen en accu's op het einde van de gebruiksduur gescheiden van het huishoudelijk afval moeten worden ingezameld. Wanneer er onder het symbool (Fig.1) een chemisch symbool staat gedrukt, betekent dit dat de batterij of accu zware metalen in een bepaalde concentratie bevat. Dit wordt als volgt aangeduid: Hg: kwik (0,0005%), Cd: cadmium (0,002%), Pb: lood (0,004%)

In de Europese Unie worden elektrische en elektronische producten, batterijen en accu's afzonderlijk ingezameld.

Breng deze apparatuur, batterijen en accu's dan naar het gemeentelijke afvalinzamelingspunt. Help ons mee het milieu te beschermen!

## Opmerking:

De term "Snoerafstandsbediening" in deze bedieningshandleiding is alleen van toepassing op de PAR-41MAA. Raadpleeg het instructieboek in deze doos voor meer informatie over de andere afstandsbediening.

## 1. Veiligheidsvoorschriften

- ▶ Lees alle "Veiligheidsvoorschriften" voordat u het apparaat installeert.
- ▶ In de "Veiligheidsvoorschriften" staan belangrijke instructies met betrekking tot de veiligheid. Volg ze zorgvuldig op.
- ▶ Stel de aanleverende instantie op de hoogte of vraag om toestemming voordat u het systeem aansluit op het net.

## BETEKENIS VAN DE SYMBOLEN OP DE UNIT

	WAARSCHUWING (Brandgevaar)	Dit symbool geldt alleen voor het koelmiddel R32. Het toegepaste type koelmiddel staat vermeld op het typeplaatje van de buitenunit. Het koelmiddel R32 is brandbaar. Indien het koelmiddel lekt of in aanraking komt met vuur of onderdelen die warmte produceren kan er een schadelijk gas en brandgevaar ontstaan.
	Lees de BEDIENINGSHANDLEIDING zorgvuldig voordat u de unit in bedrijf stelt.	
	Het onderhoudspersoneel moet de BEDIENINGSHANDLEIDING en INSTALLATIEHANDLEIDING zorgvuldig lezen vóór aanvang van de werkzaamheden.	
	Meer informatie vindt u in de BEDIENINGSHANDLEIDING, de INSTALLATIEHANDLEIDING en overige handleidingen.	

## Symbolen die in de tekst worden gebruikt

### ⚠ Waarschuwing:

Beschrijft maatregelen die genomen moeten worden om het risico van verwonding of dood van de gebruiker te voorkomen.

### ⚠ Voorzichtig:

Beschrijft maatregelen die genomen moeten worden om schade aan het apparaat te voorkomen.

### ⚠ Waarschuwing:

- Niet iedereen heeft toegang tot deze apparaten.
- Het apparaat mag niet door de gebruiker zelf worden geïnstalleerd. Vraag de zaak waar u het apparaat gekocht heeft of een erkend bedrijf om het apparaat te installeren. Als het apparaat niet juist is geïnstalleerd, kan dit lekkage, elektrische schokken of brand tot gevolg hebben.
- Ga niet op het apparaat staan en plaats geen voorwerpen op het apparaat.
- Zorg ervoor dat u geen water op het apparaat knoeit en raak het apparaat nooit met natte handen aan. Dit kan elektrische schokken tot gevolg hebben.
- Spuit niet met brandbaar gas in de buurt van het apparaat. Dit kan brand tot gevolg hebben.
- Zet geen gasverwarmingstoestel of een ander toestel met open vuur op een plaats waar het blootstaat aan de lucht die het apparaat uitblaast. Dit kan onvolledige verbranding tot gevolg hebben.
- Verwijder nooit de beschermkap van de ventilator in het buitenapparaat terwijl het apparaat aan staat.

## Symbolen die in de afbeeldingen worden gebruikt

⚠ : Geeft een onderdeel aan dat geaard moet worden.

- Wanneer u uitzonderlijk ongewone geluiden of vibraties bemerkt, zet dan het apparaat stil, schakel de elektriciteit uit en neem contact op met uw dealer.
- Steek nooit uw vingers, stokjes of iets dergelijks in de toever- en afvoeropeningen.
- Als u iets vreemds ruikt, dient u het apparaat niet meer te gebruiken. Draai de schakelaar uit en raadpleeg uw dealer. Doet u dat niet, dan loopt u het risico van stroomonderbreking, elektrische schokken of brand.
- Deze airconditioner is NIET bedoeld voor gebruik door kinderen of onbekwame personen die niet onder toezicht staan.
- Jonge kinderen moeten onder toezicht staan om te voorkomen dat ze met de airconditioning gaan spelen.
- Als het koelgas uit het apparaat geblazen wordt of lekt, zet dan de airconditioner stil, ventileer de kamer goed en neem contact op met uw dealer.



# 1. Veiligheidsvoorschriften

- Gebruik tijdens het installeren en verplaatsen van of onderhoud aan de airconditioner uitsluitend het op de buitenunit vermelde koelmiddel om de koelmiddelleidingen te vullen. Meng het koelmiddel niet met andere koelmiddelen en maak de leidingen luchtvrij.
  - Als er lucht in het koelmiddel terechtkomt kan dit een abnormaal hoge druk in de koelmiddelleidingen veroorzaken, wat kan leiden tot explosies en andere gevaren.
  - Het gebruik van een ander koelmiddel dan gespecificeerd voor het systeem zal resulteren in mechanische storingen, systeemstoringen of uitval van de unit. In het ergste geval kan dit een ernstige belemmering vormen voor het waarborgen van de productveiligheid.
  - Ook overtreedt u mogelijk toepasselijke wetgeving als u dit voorschrift niet volgt.
  - MITSUBISHI ELECTRIC CORPORATION kan niet aansprakelijkheid worden gesteld voor storingen en ongevallen die het gevolg zijn van gebruik van een verkeerd type koelmiddel.
- Deze binnenunit dient te worden geïnstalleerd in een ruimte die even groot of groter is dan het vloeroppervlak vermeld in de installatiehandleiding van de buitenunit. Raadpleeg de installatiehandleiding van de buitenunit.
- Gebruik alleen de door de fabrikant aanbevolen middelen om het ontdooiproces te versnellen of voor reiniging.
- Deze binnenunit dient te worden opgeslagen in een ruimte zonder continu werkend ontstekingsapparaat, zoals open vuur, gastoestel, of elektrisch verwarmingselement.
- Prik geen gaten in deze binnenunit of de koelmiddelleidingen en verbrand ze niet.
- Houd er rekening mee dat het koelmiddel reukloos kan zijn.

## ⚠ Voorzichtig:

- Gebruik geen scherpe voorwerpen om de toetsen in te drukken - hiermee kunt u het bedieningspaneel beschadigen.
- Zorg ervoor dat de toevoer- en afvoeropeningen van het binnen- of buitenapparaat nooit verstopt raken of afgedekt worden.

## Het apparaat verwijderen

Raadpleeg de zaak waar u het apparaat gekocht heeft indien u zich van het apparaat wilt ontdoen.

# 2. Onderdelen

## ■ Binnenunit

	PEAD-(S)M·JA(L)(2)
Ventilatorstappen	3 stappen
Klep	–
Lamellen	–
Filter	Normaal
Indicatie filter reinigen	–

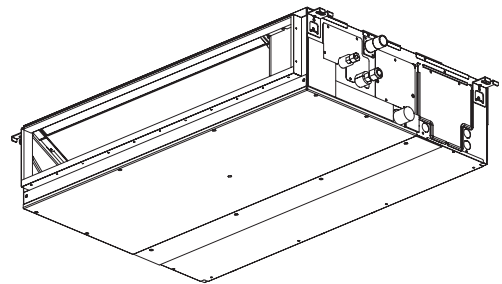

## 2. Onderdelen

### ■ Snoerafstandsbediening

#### Controller-interface

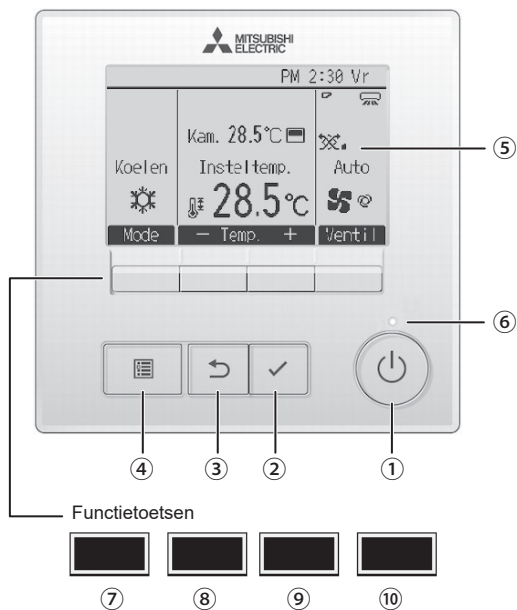

De functie van de functietoetsen is afhankelijk van het scherm. In de gids voor de functie van toetsen die onderaan het LCD-scherm wordt weergegeven, ziet u welke functie de toetsen hebben in een bepaald scherm.

Wanneer het systeem centraal wordt geregeld, wordt de gids voor de functie van toetsen die hoort bij de vergrendelde toets, niet weergegeven.

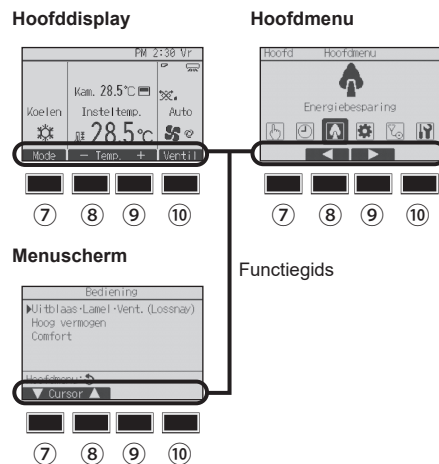

#### ① [AAN/UIT] -toets

Drukken als u de binnenunit in- of uit wilt schakelen (AAN/UIT).

#### ② [SELECTEREN] -toets

Druk als u de instelling wilt opslaan.

#### ③ [TERUG] -toets

Druk als u naar het vorige scherm wil terugkeren.

#### ④ [MENU] -toets

Druk als u het Hoofdmenu op het scherm wilt brengen.

#### ⑤ LCD met achtergrondverlichting

De bedieningsinstellingen zullen verschijnen.

Wanneer de achtergrondverlichting uit is, kunt u deze inschakelen door op een willekeurige toets te drukken en de verlichting zal, afhankelijk van het scherm, een bepaalde tijd blijven branden.

Wanneer de achtergrondverlichting uit is, kunt u deze inschakelen door een willekeurige toets in te drukken, maar dan wordt de functie van die toets niet uitgevoerd. (met uitzondering van de [AAN/UIT] -toets)

#### ⑥ ON/OFF-lampje

Dit lampje brandt groen zolang de unit werkt. Het knippert wanneer de afstandsbediening opstart of wanneer er iets niet in orde is.

#### ⑦ Functietoets [F1]

Hoofddisplay: Druk als u de werking wilt wijzigen stand.

Hoofdmenu: Druk als u de cursor omlaag wilt verplaatsen.

#### ⑧ Functietoets [F2]

Hoofddisplay: Druk als u de temperatuur wilt verlagen.

Hoofdmenu: Druk als u de cursor omhoog wilt verplaatsen.

#### ⑨ Functietoets [F3]

Hoofddisplay: Druk als u de temperatuur wilt verhogen.

Hoofdmenu: Druk als u terug wilt gaan naar de vorige pagina.

#### ⑩ Functietoets [F4]

Hoofddisplay: Druk als u de ventilatorsnelheid wilt wijzigen.

Hoofdmenu: Druk als u naar de volgende pagina wilt gaan.

## 2. Onderdelen

### Display

Het hoofddisplay kan worden weergegeven in twee verschillende standen: "Full" (Volledig) en "Basic" (Eenvoudig). De instelling af/fabriek is "Full" (Volledig). U kunt overschakelen naar de stand "Basic" (Eenvoudig) door de instelling te wijzigen in het Hoofddisplay. (Raadpleeg de bedieningshandleiding die met de afstandsbediening is meegeleverd.)

#### <Volledige stand>

\* Alle pictogrammen worden weergegeven ter verklaring.

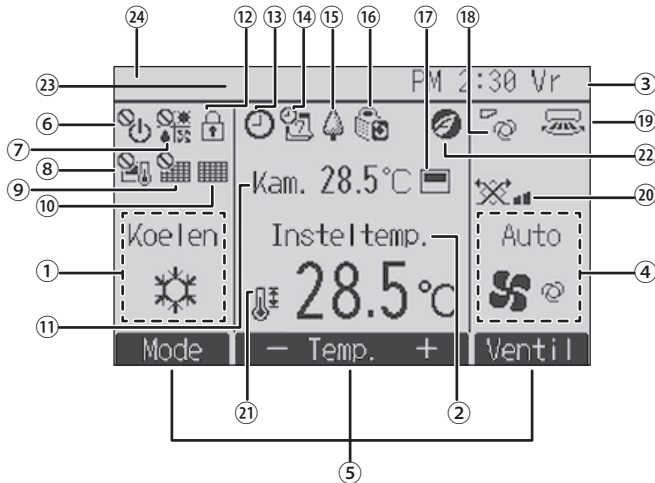

#### <Eenvoudige stand>

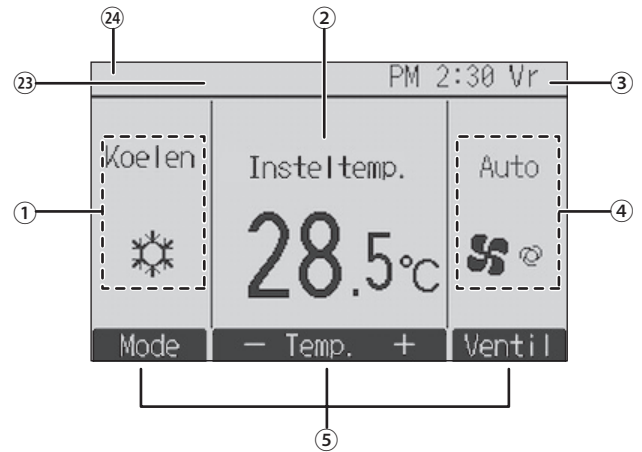

#### ① Bedieningsstand

De bedieningsstand van de binneneenheid verschijnt hier.

#### ② Vooraf ingestelde temperatuur

De vooraf ingestelde temperatuur verschijnt hier.

#### ③ Klok (Zie de Installatiehandleiding.)

De actuele tijd verschijnt hier.

#### ④ Ventilatorsnelheid

De instelling van de ventilatorsnelheid verschijnt hier.

#### ⑤ Toetsenfunctieids

Functies van de bijbehorende toetsen verschijnen hier.



Verschijnt wanneer de units centraal in- en uitgeschakeld worden (AAN/UIT).



Verschijnt wanneer de bedieningsstand centraal wordt geregeld.



Verschijnt wanneer de vooraf ingestelde temperatuur centraal wordt geregeld.



Verschijnt wanneer de filter-resetfunctie centraal wordt geregeld.



Duidt aan wanneer er onderhoud aan het filter nodig is.

#### ⑪ Kamertemperatuur (Zie de Installatiehandleiding.)

De actuele kamertemperatuur verschijnt hier.



Verschijnt wanneer de toetsen zijn vergrendeld.



Verschijnt wanneer de "On/Off-timer", "Night setback", of functie "Auto-off" timer is ingeschakeld.

verschijnt wanneer de timer uitgeschakeld is door het gecentraliseerde controlesysteem.



Verschijnt wanneer de Week-timer is ingeschakeld.



Verschijnt wanneer de units werken in de energiezuinige stand. (Zal niet verschijnen op bepaalde modellen van binneneenheids)



Verschijnt zolang de buitenunits werken in de stille stand.



Verschijnt wanneer de ingebouwde thermistor op de afstandsbediening is ingeschakeld voor het bewaken van de kamertemperatuur ( ⑪ ).



verschijnt wanneer thermistor op de binneneenheid is ingeschakeld voor het bewaken van de kamertemperatuur.



Duidt de waaierinstelling aan.



Duidt de jaloezie-instelling aan.



Duidt de ventilatie-instelling aan.



Verschijnt wanneer het bereik van de vooraf ingestelde temperatuur wordt beperkt.



Verschijnt als een energiebesparende bewerking wordt uitgevoerd met behulp van een functie "3D i-See sensor".

#### ⑳ Centraal vergrendeld

Verschijnt gedurende enige tijd wanneer een centraal vergrendeld item bediend wordt.

#### ㉑ Weergave voorlopige fout

Er wordt een foutcode weergegeven tijdens de voorlopige fout.

De meeste instellingen (met uitzondering van ON/OFF, stand, ventilatorsnelheid, temperatuur) kunnen worden uitgevoerd vanaf het Menu-scherm.

### 3. Gebruik

■ Raadpleeg de handleiding van de afstandsbediening voor informatie over het gebruik ervan.

#### 3.1. ON/OFF (AAN/UIT)-zetten

##### 3.1.1. Voor de snoer afstandsbediening

###### [AAN]



Druk op de [AAN/UIT] -toets.  
Het AAN/UIT-lampje gaat groen branden en het systeem wordt ingeschakeld.  
Wanneer "Oplichten van LED's" op "Nee" is ingesteld, gaat het AAN/UIT-lampje niet branden.  
\* Raadpleeg de installatiehandleiding van de snoer afstandsbediening.

###### [UIT]



Druk weer op de [AAN/UIT] -toets. Het AAN/UIT-lampje gaat uit en het systeem stopt.

#### Opmerking:

Zelfs als u direct op de ON/OFF (AAN/UIT)-toets drukt nadat u de air-conditioner net uitgeschakeld hebt, zal het apparaat voor ongeveer drie minuten niet starten. Dit is om te voorkomen dat interne onderdelen schade oplopen.

#### ■ Geheugen bedieningsstatus

	Instelling afstandsbediening
Bedieningsstand	Bedieningsstand voordat de apparatuur werd uitgeschakeld
Vooraf ingestelde temperatuur	Vooraf ingestelde temperatuur voordat de apparatuur werd uitgeschakeld
Ventilatorsnelheid	Ventilatorsnelheid voordat de apparatuur werd uitgeschakeld

#### ■ Instelbaar bereik vooraf ingestelde temperatuur

Bedieningsstand	Bereik vooraf ingestelde temperatuur
Cool/Dry (Koelen/Drogen)	19 – 30 °C
Heat (Verwarmen)	17 – 28 °C
Auto	19 – 28 °C
Fan/Ventilation (Ventilator/Ventilatie)	Niet instelbaar

#### 3.2. Kiezen van de werkingsstand

##### 3.2.1. Voor de snoer afstandsbediening

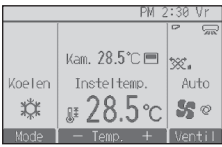

Bij elke keer drukken op de toets [F1] worden de volgende bedieningsmodi doorlopen. Selecteer de bedieningsstand van uw keuze.

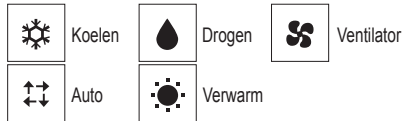

• Bedieningsstanden die niet beschikbaar zijn voor de modellen van de aangesloten binneneenheden, verschijnen in de display.

#### Wat betekent het als het standpictogram knippert

Het standpictogram knippert wanneer andere binneneenheden in het zelfde koelsysteem (aangesloten op dezelfde buitenunit) al werken in een andere stand. In dat geval, kan de rest van de units in dezelfde groep alleen in dezelfde stand werken.

### 3. Gebruik

#### Automatisch bedrijf

- Uitgaande van een ingestelde temperatuur, begint het koelbedrijf als de ruimtetemperatuur te hoog is en begint het verwarmingsbedrijf als de ruimtetemperatuur te laag is.
- Bij automatisch bedrijf schakelt de airconditioner over naar koelbedrijf als de ruimtetemperatuur verandert en 15 minuten lang minstens 2 °C boven de ingestelde temperatuur blijft. Op dezelfde wijze schakelt de airconditioner over naar verwarmingsbedrijf als de ruimtetemperatuur 15 minuten lang minstens 2 °C onder de ingestelde temperatuur blijft.

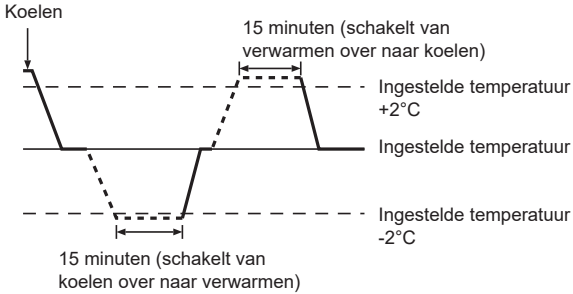

- Aangezien de ruimtetemperatuur automatisch wordt geregeld om een vaste effectieve temperatuur te behouden, wordt het koelbedrijf een paar graden hoger en het verwarmingsbedrijf een paar graden lager uitgevoerd dan de ingestelde ruimtetemperatuur, zodra die temperatuur is bereikt (automatisch energiebesparend bedrijf).

### 3.3. Temperatuurinstelling

#### 3.3.1. Voor de snoer afstandsbediening

<Cool (Koelen), Dry (Drogen), Heat (Verwarm) en Auto>

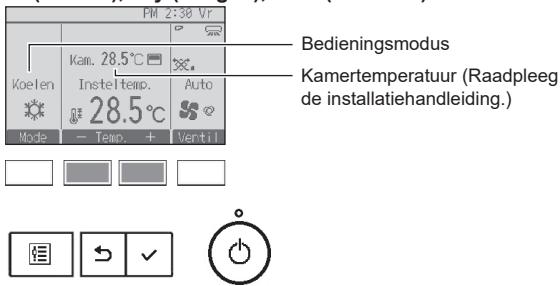

Druk op functietoets [F2] om de vooraf ingestelde temperatuur te verlagen en druk op functietoets [F3] als u deze wilt verhogen.

- In de tabel op pagina 6 vindt u het bereik van de instelbare temperatuur voor de verschillende bedieningsstanden.
- Het bereik van de vooraf ingestelde temperatuur kan niet worden ingesteld voor de bediening van Ventilator/Ventilatie.
- Vooraf ingestelde temperatuur wordt ofwel weergegeven in graden Celsius in 0,5-of 1-graadverhogingen, of in Fahrenheit, afhankelijk van het model van de binnenunit en de weergavestand op de afstandsbediening.

### 3.4. Instelling ventilatorsnelheid

#### 3.4.1. Voor de snoer afstandsbediening



Druk op de functietoets [F4] en u doorloopt de ventilatorsnelheden in de volgende volgorde.

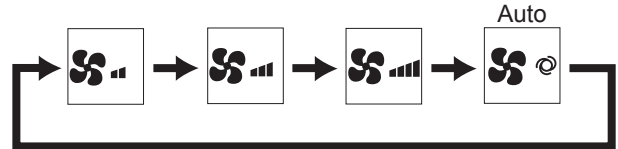

### 3. Gebruik

#### 3.5. Ventilatie (Voor de snoer afstandsbediening)

##### 3.5.1. Navigeren door het Hoofdmenu

<Naar het Hoofdmenu gaan>



Druk op de [MENU] -toets.  
Het Main menu (Hoofdmenu) verschijnt.

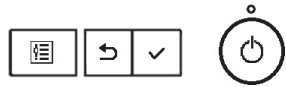

<Itemselectie>

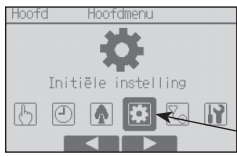

Druk op [F2] als u de cursor naar links wilt verplaatsen.  
Druk op [F3] als u de cursor naar rechts wilt verplaatsen.

Cursor



##### 3.5.2. Waaier-Vent. (Lossnay)

<Naar het menu gaan>



Selecteer "Bediening" in het Hoofdmenu en druk op de toets [SELECTEREN].

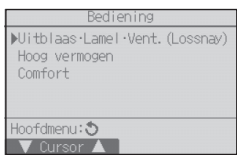

Selecteer "Waaier·Jaloezie·Vent. (Lossnay)" in het Bedieningsmenu en druk op toets [SELECTEREN].



<Vent.-instelling>

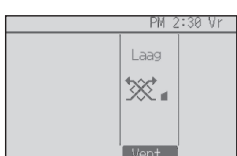

Bij elke keer drukken op de toets [F3] worden de volgende ventilatie-instellingen doorlopen.

\* Kan alleen worden ingesteld wanneer de LOSSNAY-unit is aangesloten.



• De ventilator op sommige modellen van binnenunits kan zijn gekoppeld met bepaalde modellen van ventilatie-units.

<Terugkeren naar het Bedieningsmenu>

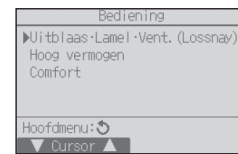

Druk op toets [TERUG] om terug te gaan naar het Bedieningsmenu.



## 4. Timer

- De timerfuncties verschillen per afstandsbediening.
- Raadpleeg de geschikte, meegeleverde handleiding van de afstandsbediening voor informatie over het gebruik ervan.

## 5. Onderhoud en schoonmaken

### ► Reinigen van de filters

- Maak de filters schoon met behulp van een stofzuiger. Als u niet de beschikking heeft over een stofzuiger, klop de filters dan lichtjes tegen een hard voorwerp zodat al het stof en vuil eruit valt.
- Als de filters heel erg vuil zijn, was deze dan in lauw water. Als u wasmiddel gebruikt, zorg dan dat dit hierna grondig wordt weggespoeld en laat de filters goed drogen voordat u deze weer plaatst.

#### ⚠ Voorzichtig:

- Droog de filters nooit in direct zonlicht of met behulp van een warmtebron zoals een straalkachel of een haardroger; hierdoor kunnen de filters kromtrekken.
- Was de filters nooit in heet water (meer dan 50°C); hierdoor kunnen de filters kromtrekken.
- Let erop dat de filters altijd zijn geïnstalleerd als u het apparaat gebruikt. Gebruik van het apparaat zonder de filters kan leiden tot beschadiging ervan.

#### ⚠ Voorzichtig:

- Voordat u begint met schoonmaken, moet u het apparaat stoppen en de stroomvoorziening UITzetten.
- Binnenapparaten zijn uitgerust met filters om stof uit ingezogen lucht te verwijderen. Reinig de filters volgens de onderstaande procedures.

### ► Het filter verwijderen

#### ⚠ Voorzichtig:



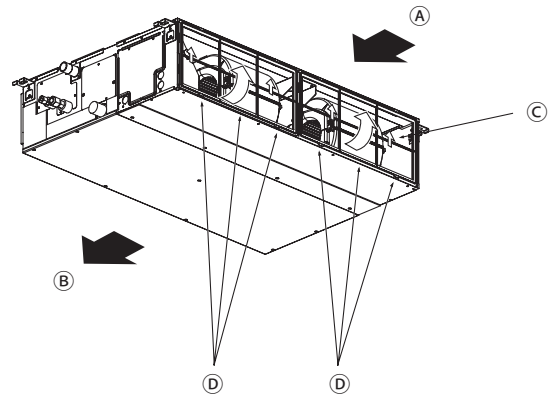



- U dient bij het verwijderen van het filter voorzorgsmaatregelen te treffen om uw ogen te beschermen tegen stof. Ook moet u op een krukje gaan staan om het karwei uit te voeren. Zorg ervoor dat u niet valt.
- Als het filter is verwijderd, dient u de metalen delen van het apparaat voor binnengebruik niet aan te raken, om letsel te voorkomen.



- Til de filterknop omhoog en trek eraan.

Ⓐ Luchtinlaat Ⓑ Luchtuitstroomopening Ⓒ Filter Ⓓ Knop

## 6. Problemen en oplossingen

Heeft u een probleem?	Hier is de oplossing. (Het apparaat functioneert normaal.)
De airconditioner verwarmt of koelt niet goed.	<ul style="list-style-type: none"> <li>■ Reinig het filter. (De luchtstroom wordt verminderd als het filter vuil of verstopt is.)</li> <li>■ Controleer de temperatuurafstelling en stel de temperatuur in.</li> <li>■ Let erop dat er rond het buitenapparaat voldoende ruimte is. Is de luchtinof –uitlaat van het binnenapparaat geblokkeerd?</li> <li>■ Staat er een deur of raam open?</li> </ul>
Als het verwarmingsbedrijf start wordt de warme lucht niet snel uit het binnenapparaat geblazen.	<ul style="list-style-type: none"> <li>■ Er wordt pas warme lucht geblazen als het binnenapparaat voldoende is opgewarmd.</li> </ul>
Tijdens de verwarmingsstand stopt de airconditioner voordat de ingestelde ruimtetemperatuur is bereikt.	<ul style="list-style-type: none"> <li>■ Bij een lage buitentemperatuur en een hoge luchtvochtigheid kan er op het buitenapparaat ijsafzetting ontstaan. Als dit het geval is, voert het buitenapparaat het ontdooiingsbedrijf uit. Na ongeveer 10 minuten dient normaal bedrijf te beginnen.</li> </ul>
Tijdens bedrijf verandert de richting van de luchtstroom of kan de richting van de luchtstroom niet worden ingesteld.	<ul style="list-style-type: none"> <li>■ Bij lage luchtstroomtemperatuur of tijdens het ontdooien gaan in de verwarmingsstand de kleppen automatisch naar de horizontale luchtstroomstand.</li> </ul>
Als de luchtstroomrichting wordt veranderd, gaan de kleppen altijd voorbij de instelpositie omhoog en omlaag voordat ze uiteindelijk bij de eindpositie stoppen.	<ul style="list-style-type: none"> <li>■ Als de luchtstroomrichting wordt veranderd, gaan de kleppen na het detecteren van de basispositie naar de ingestelde positie.</li> </ul>
Er klinkt een geluid van stromend water of zo nu en dan een sissend geluid.	<ul style="list-style-type: none"> <li>■ Deze geluiden kunnen worden gehoord als er koelstof in de airconditioner stroomt, of als de stroom van de koelstof verandert.</li> </ul>
Er klinkt een krakend of knarsend geluid.	<ul style="list-style-type: none"> <li>■ Deze geluiden kunnen worden gehoord als er ten gevolge van temperatuurveranderingen delen uitzetten of inkrimpen en daardoor langs elkaar gaan wrijven.</li> </ul>
De ruimte heeft een onaangename geur.	<ul style="list-style-type: none"> <li>■ Het binnenapparaat zuigt lucht aan die gassen afkomstig uit wanden, tapijt en meubilair bevat en tevens geuren uit kleding, en blaast deze dampen in de ruimte terug.</li> </ul>
Uit het binnenapparaat wordt een witte mist of damp uitgestoten.	<ul style="list-style-type: none"> <li>■ Indien de binnentemperatuur en de luchtvochtigheid hoog zijn, kan deze omstandigheid zich bij het begin van het bedrijf voordoen.</li> <li>■ Tijdens het ontdooien kan een koele luchtstroom naar beneden worden geblazen die eruitziet als mist.</li> </ul>
Er komt water of damp uit het buitenapparaat.	<ul style="list-style-type: none"> <li>■ Tijdens het koelen kan er water worden gevormd en van de koelpijpen en –verbindingen druppelen.</li> <li>■ Tijdens het verwarmen kan er op de warmtewisselaar water ontstaan en naar beneden druppelen.</li> <li>■ Tijdens het ontdooien kan het water op de warmtewisselaar verdampen, waardoor er waterdamp wordt uitgestoten.</li> </ul>
“  ” verschijnt in het display van de afstandsbediening.	<ul style="list-style-type: none"> <li>■ Tijdens centrale besturing verschijnt “” in het display van de afstandsbediening en kan de airconditioner met de afstandsbediening worden gestart of gestopt.</li> </ul>
Als u de airconditioner kort nadat deze is gestopt opnieuw start, zal deze niet functioneren, ook al hebt u de hoofdschakelaar ingedrukt.	<ul style="list-style-type: none"> <li>■ Wacht ongeveer drie minuten. (Het bedrijf is gestopt om de airconditioner te beschermen.)</li> </ul>
De airconditioner werkt zonder dat de hoofdschakelaar is ingedrukt.	<ul style="list-style-type: none"> <li>■ Is de aan-timer ingesteld? Druk op de hoofdschakelaar om het bedrijf te stoppen.</li> <li>■ Is de airconditioner aan een centrale afstandsbediening gekoppeld? Raadpleeg de personen die de airconditioner bedienen.</li> <li>■ Verschijnt “” in het display van de afstandsbediening? Raadpleeg de personen die de airconditioner bedienen.</li> <li>■ Is de automatische herstelvoorziening bij spanningsonderbrekingen ingesteld? Druk op de hoofdschakelaar om het bedrijf te stoppen.</li> </ul>
De airconditioner stopt zonder dat de hoofdschakelaar is ingedrukt.	<ul style="list-style-type: none"> <li>■ Is de uit-timer ingesteld? Druk op de hoofdschakelaar om het bedrijf opnieuw te starten.</li> <li>■ Is de airconditioner aan een centrale afstandsbediening gekoppeld? Raadpleeg de personen die de airconditioner bedienen.</li> <li>■ Verschijnt “” in het display van de afstandsbediening? Raadpleeg de personen die de airconditioner bedienen.</li> </ul>
Het timerbedrijf van de afstandsbediening kan niet worden ingesteld.	<ul style="list-style-type: none"> <li>■ Zijn de timerinstellingen ongeldig? Als de timer kan worden ingesteld, verschijnt  of  in het display van de afstandsbediening.</li> </ul>
“Please Wait” (wachten a.u.b.) verschijnt in het display van de afstandsbediening.	<ul style="list-style-type: none"> <li>■ De initiële instellingen worden uitgevoerd. Wacht ongeveer 3 minuten.</li> </ul>
Er verschijnt een foutcode in het display van de afstandsbediening.	<ul style="list-style-type: none"> <li>■ De beveiligingen zijn aangesproken om de airconditioner te beveiligen.</li> <li>■ Probeer deze apparatuur niet zelf te repareren. Zet onmiddellijk de hoofdschakelaar uit en raadpleeg uw leverancier. Stel de leverancier op de hoogte van de modelnaam en de informatie die in het display van de afstandsbediening verscheen.</li> </ul>
Er klinkt een geluid van water dat wordt afgetapt of het draaien van een motor.	<ul style="list-style-type: none"> <li>■ Als het koelbedrijf stopt, treedt de aftappomp in werking, die vervolgens weer stopt. Wacht ongeveer 3 minuten.</li> </ul>



## 6. Problemen en oplossingen

Heeft u een probleem?	Hier is de oplossing. (Het apparaat functioneert normaal.)												
De waaiers bewegen niet of de binnenuit reageert niet op de draadloze afstandsbediening.	<ul style="list-style-type: none"> <li>De connectoren voor de verbindingsbedrading van de waaiermotor en signaalontvanger zijn mogelijk niet goed aangesloten. Laat de aansluitingen controleren door een installateur. (De kleuren van de mannelijke en vrouwelijke connectoren voor de verbindingsbedrading moeten overeenkomen.)</li> </ul>												
Het geluid is harder dan vermeld in de specificaties.	<ul style="list-style-type: none"> <li>Het bedrijfsgeluid in de ruimte wordt door de akoestiek van de desbetreffende ruimte beïnvloed, zoals getoond in de volgende tabel, en zal hoger zijn dan de geluidsspecificaties, die werden bepaald door meting in een echovrije ruimte.</li> </ul> <table border="1"> <thead> <tr> <th></th> <th>Sterk geluidsabsorberende ruimten</th> <th>Normale ruimten</th> <th>Gering geluidsabsorberende ruimten</th> </tr> </thead> <tbody> <tr> <td>Voorbeelden van locaties</td> <td>Zendstudio, muziekruimten, enz.</td> <td>Ontvangstruimte, hotellobby, enz.</td> <td>Kantoor, hotelkamer</td> </tr> <tr> <td>Geluidsniveaus</td> <td>3 t/m 7 dB</td> <td>6 t/m 10 dB</td> <td>9 t/m 13 dB</td> </tr> </tbody> </table>		Sterk geluidsabsorberende ruimten	Normale ruimten	Gering geluidsabsorberende ruimten	Voorbeelden van locaties	Zendstudio, muziekruimten, enz.	Ontvangstruimte, hotellobby, enz.	Kantoor, hotelkamer	Geluidsniveaus	3 t/m 7 dB	6 t/m 10 dB	9 t/m 13 dB
	Sterk geluidsabsorberende ruimten	Normale ruimten	Gering geluidsabsorberende ruimten										
Voorbeelden van locaties	Zendstudio, muziekruimten, enz.	Ontvangstruimte, hotellobby, enz.	Kantoor, hotelkamer										
Geluidsniveaus	3 t/m 7 dB	6 t/m 10 dB	9 t/m 13 dB										
Er verschijnt niets in het display van de draadloze afstandsbediening, het display is zwak, of de signalen worden alleen door het binnenapparaat ontvangen als de afstandsbediening dichtbij wordt gehouden.	<ul style="list-style-type: none"> <li>De batterijen zijn bijna leeg. Breng nieuwe batterijen aan en druk op reset.</li> <li>Indien er ook nadat nieuwe batterijen zijn geplaatst niets verschijnt, controleer dan of de batterijen in de juiste richting zijn aangebracht (+, -).</li> </ul>												
Na het plaatsen/vervangen van batterijen in de afstandsbediening kunnen niet alle functies worden gebruikt.	<ul style="list-style-type: none"> <li>Controleer of de klok is ingesteld. Als de klok niet is ingesteld, dient u dit alsnog te doen.</li> </ul>												
Op het binnenapparaat knippert het bedrijfslampje bij de ontvanger voor de draadloze afstandsbediening.	<ul style="list-style-type: none"> <li>De zelfdiagnose-functie is uitgevoerd om de airconditioner te beveiligen.</li> <li>Probeer deze apparatuur niet zelf te repareren. Zet onmiddellijk de hoofdschakelaar uit en raadpleeg uw leverancier. Geef de modelnaam aan de leverancier door.</li> </ul>												
De draadloze afstandsbediening werkt niet (de binnenuit produceert 4 pieptonen).	<ul style="list-style-type: none"> <li>Schakel de automatische bedieningsstand om naar AUTO (enkele instelling) of AUTO (dubbele instelling). Raadpleeg de bijgeleverde A5-pagina met de relevante mededeling of de installatiehandleiding voor meer informatie.</li> </ul>												
De binnenuit die niet in werking is, wordt warm en er is een geluid dat lijkt op stromend water, in de unit te horen.	<ul style="list-style-type: none"> <li>Door een binnenuit die niet in werking is, blijft toch een kleine hoeveelheid koelmiddel stromen.</li> </ul>												

## 7. Specificaties

Item	Model	PEAD-(S)M35JA(L)(2)	PEAD-(S)M50JA(L)(2)	PEAD-(S)M60JA(L)(2)	PEAD-(S)M71JA(L)(2)
Voedingsbron		220-240V 50Hz			
Afmetingen Hoogte / Breedte / Diepte	mm	250/900/732	250/900/732	250/1100/732	250/1100/732
Netto gewicht *( ): Type JAL, JAL2	kg	25,0 (24,5)	26,5 (25,5)	29,5 (29,0)	29,5 (29,0)
Ventilator	Luchtstroomsnelheid (Laag-Midden-Hoog) m <sup>3</sup> /min	10,0-12,0-14,0	12,0-14,5-17,0	14,5-18,0-21,0	14,5-18,0-23,0
	Externe statische druk Pa	35/50/70/100/150		40/50/70/100/150	
Geluidsdruk niveau (Laag-Midden-Hoog)	dB(A)	24-29-32	27-33-35	26-32-35	26-32-37

Item	Model	PEAD-(S)M100JA(L)(2)	PEAD-(S)M125JA(L)(2)	PEAD-(S)M140JA(L)(2)
Voedingsbron		220-240V 50Hz		
Afmetingen Hoogte / Breedte / Diepte	mm	250/1400/732	250/1400/732	250/1600/732
Netto gewicht *( ): Type JAL, JAL2	kg	37 (36)	38 (37)	42 (41)
Ventilator	Luchtstroomsnelheid (Laag-Midden-Hoog) m <sup>3</sup> /min	23,0-28,0-32,0	28,0-34,0-37,0	29,5-35,5-40,0
	Externe statische druk Pa	40/50/70/100/150		
Geluidsdruk niveau (Laag-Midden-Hoog)	dB(A)	31-36-39	35-39-41	34-38-41

# Contenido

1. Medidas de Seguridad.....	2	5. Mantenimiento y limpieza .....	9
2. Nombres de las piezas .....	3	6. Localización de fallos .....	10
3. Manejo.....	6	7. Especificaciones.....	11
4. Temporizador.....	9		

**Nota**



Fig. 1

**Este símbolo es para los países los de la UE solamente.**

**Este símbolo es conforme a la directiva 2012/19/UE, artículo 14, Información para usuarios y Anexo IX, y/o a la directiva 2006/66/CE, artículo 20, Información para usuarios finales y Anexo II.**

Su producto MITSUBISHI ELECTRIC está diseñado y fabricado con materiales y componentes de alta calidad que pueden ser reciclados y/o reutilizados. Este símbolo significa que el aparato eléctrico y electrónico, las pilas, baterías y los acumuladores, al final de su ciclo de vida, se deben tirar separadamente del resto de sus residuos domésticos. Si hay un símbolo químico impreso debajo del símbolo (Fig.1), este símbolo químico significa que la pila, batería o el acumulador contienen un metal pesado con cierta concentración.

Esto se indicará de la forma siguiente: Hg: mercurio (0,0005%), Cd: cadmio (0,002%), Pb: plomo (0,004%)

En la Unión Europea existen sistemas de recogida específicos para productos eléctricos y electrónicos, pilas, baterías y acumuladores usados.

Por favor, deposite los aparatos mencionados, las pilas, baterías y acumuladores en el centro de recogida/reciclado de residuos de su lugar de residencia local cuando quiera tirarlos. ¡Ayúdenos a conservar el medio ambiente!

**Nota:**  
En este manual de instrucciones, la frase "Controlador remoto cableado" se refiere solo a PAR-41MAA. Si necesita más información sobre el otro controlador remoto, consulte el libro de instrucciones que se incluye en esta caja.

## 1. Medidas de Seguridad

- ▶ Antes de instalar la unidad, asegúrese de haber leído el capítulo de "Medidas de seguridad".
- ▶ Las "Medidas de seguridad" señalan aspectos muy importantes sobre seguridad. Es importante que se cumplan todos.
- ▶ Antes de conectar el sistema, informe al servicio de suministro o pídale permiso para efectuar la conexión.

### SIGNIFICADO DE LOS SÍMBOLOS PRESENTES EN LA UNIDAD

	ATENCIÓN (Riesgo de incendio)	Este símbolo es solo para el refrigerante R32. El tipo de refrigerante usado se indica en la placa de datos de la unidad de exterior. El refrigerante R32 es inflamable. Si hay una fuga de refrigerante, o este entra en contacto con el fuego o con piezas que generan calor, puede formar gases nocivos y generar un riesgo de incendio.
	Lea con precaución el MANUAL DE INSTRUCCIONES antes del uso.	
	El personal de servicio debe leer detenidamente el MANUAL DE INSTRUCCIONES y el MANUAL DE INSTALACIÓN antes del uso.	
	El MANUAL DE INSTRUCCIONES, el MANUAL DE INSTALACIÓN y demás manuales similares contienen más información.	

#### Símbolos utilizados en el texto

**Atención:**

Describe precauciones que deben tenerse en cuenta para evitar el riesgo de lesiones o muerte del usuario.

**Cuidado:**

Describe las precauciones que se deben tener para evitar daños en la unidad.

#### Símbolos utilizados en las ilustraciones

: Indica una pieza que debe estar conectada a tierra.

**Atención:**

- Estos dispositivos no están disponibles para el público en general.
- La unidad no debe ser instalada por el usuario. Pida a su distribuidor o a una empresa debidamente autorizada que se lo instale. La incorrecta instalación de la unidad puede dar lugar a goteo de agua, descarga eléctrica o fuego.
- No se suba encima ni coloque objetos sobre la unidad.
- No vierta agua sobre la unidad ni la toque con las manos húmedas. Puede producirse una descarga eléctrica.
- No rocíe gases combustibles en las proximidades de la unidad. Puede haber riesgo de incendio.
- No coloque calentadores de gas o cualquier otro aparato de llama abierta expuestos a la corriente de aire descargada por la unidad. Puede dar lugar a una combustión incompleta.
- No extraiga el panel frontal del ventilador de la unidad exterior mientras esté en funcionamiento.
- Cuando note ruidos o vibraciones que no sean normales, pare la unidad, desconecte la fuente de alimentación y póngase en contacto con su proveedor.

- No inserte nunca dedos, palos, etc. en las tomas o salidas de aire.
- Si detecta olores raros pare la unidad, desconecte el interruptor de red y consulte con su distribuidor. De lo contrario puede haber una rotura, una descarga eléctrica o fuego.
- Este aparato de aire acondicionado NO debe ser utilizado por niños ni por personas inválidas sin el control de una persona adulta.
- Los niños pequeños deben estar vigilados por personas adultas para impedir que jueguen con el equipo de aire acondicionado.
- Si se producen fugas de gas refrigerante, pare la unidad, ventile bien la habitación y avise a su proveedor.
- Durante la instalación, reubicación o mantenimiento del acondicionador, recargue los conductos de refrigerante únicamente con el refrigerante que se indica en la unidad de exterior. No mezcle tipos de refrigerante diferentes, y no permita que penetre aire en los conductos de refrigerante.

# 1. Medidas de Seguridad

- Si el aire se mezcla con el refrigerante, puede causar una subida de presión anormal en los conductos de refrigerante, lo que podría causar su explosión y otros riesgos.
  - El uso de un refrigerante distinto al indicado para el sistema causará un fallo mecánico, una anomalía de funcionamiento en el sistema o una avería en la unidad. En el peor de los casos, ello podría poner en riesgo la seguridad del producto.
  - También podría suponer un quebrantamiento de la normativa aplicable.
  - MITSUBISHI ELECTRIC CORPORATION no es responsable de cualquier anomalía o accidente derivantes del uso del tipo de refrigerante equivocado.
  - **Esta unidad interior debe instalarse en una estancia de superficie igual o superior a la indicada en el manual de instalación de la unidad de exterior. Consulte el manual de instalación de la unidad de exterior.**
- **Use únicamente los medios recomendados por el fabricante para acelerar el proceso de descongelación o para la limpieza.**
  - **Esta unidad interior debe almacenarse en estancias en las que no haya dispositivos de ignición de funcionamiento continuo tales como llamas abiertas, aparatos de gas o calefactores eléctricos.**
  - **No perforo ni queme esta unidad interior ni los conductos de refrigerante.**
  - **Tenga en cuenta que el refrigerante puede ser inodoro.**

## ⚠ Cuidado:

- **No utilice objetos puntiagudos para apretar los botones ya que podría dañarse el controlador remoto.**
- **No bloquee ni cubra nunca las tomas y salidas de las unidades interior y exterior.**

## Eliminación de la unidad

Cuando deba eliminar la unidad, consulte con su distribuidor.

# 2. Nombres de las piezas

## ■ Unidad interior

	PEAD-(S)M·JA(L)(2)
Pasos del ventilador	3 pasos
Deflector	—
Rejilla	—
Filtro	Normal
Indicación de limpieza de filtro	—

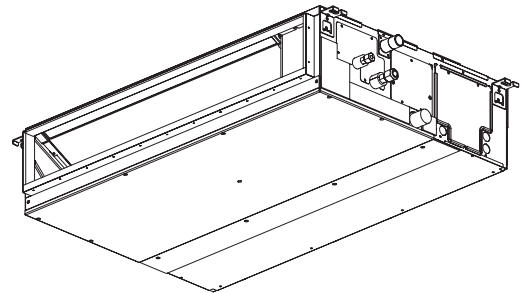

## 2. Nombres de las piezas

### ■ Controlador remoto cableado

#### Interfaz del controlador

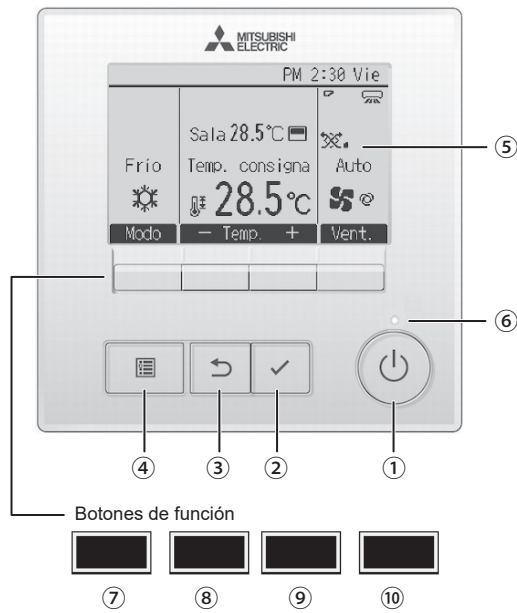

Las funciones de los botones de función cambian dependiendo de la pantalla.

Consulte la guía de funciones de los botones que aparece en la parte inferior del LCD para ver las funciones que tienen en cada una de las pantallas.

Cuando el sistema se controla a nivel central, la guía de función del botón que corresponde al botón bloqueado no aparecerá.

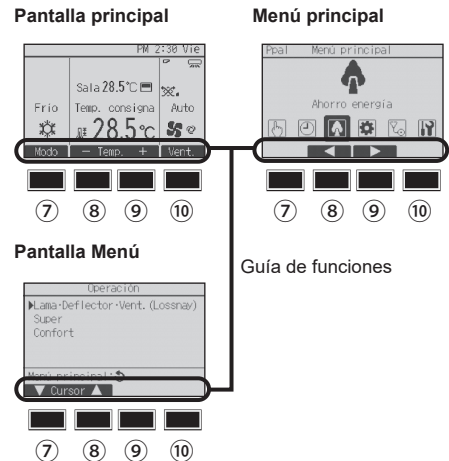

#### ① Botón [ENCENDIDO/APAGADO]

Presione para ENCENDER/APAGAR la unidad interior.

#### ② Botón [ACEPTAR]

Presione para guardar la configuración.

#### ③ Botón [VOLVER]

Pulse para volver a la pantalla anterior.

#### ④ Botón [MENÚ]

Presione para ir al Menú principal.

#### ⑤ LCD con iluminación de fondo

Aparecerá la configuración de operaciones.

Cuando la luz de fondo esté apagada, al presionar cualquier botón se ilumina la luz de fondo y permanece encendida durante un periodo de tiempo determinado dependiendo de la pantalla.

Cuando la luz de fondo está apagada, la luz se enciende al presionar cualquier botón, que no realizará su función. (salvo el botón [ENCENDIDO/APAGADO] )

#### ⑥ Lámpara de ENCENDIDO/APAGADO

Esta lámpara se ilumina en verde mientras la unidad esté en funcionamiento. Parpadea cuando se está iniciando el controlador remoto o cuando hay un error.

#### ⑦ Botón de función [F1]

Pantalla principal: Presione para cambiar el modo de operación.

Menú principal: Presione para mover el cursor hacia abajo.

#### ⑧ Botón de función [F2]

Pantalla principal: Presione para disminuir la temperatura.

Menú principal: Presione para mover el cursor hacia arriba.

#### ⑨ Botón de función [F3]

Pantalla principal: Presione para aumentar la temperatura.

Menú principal: Presione para ir a la página anterior.

#### ⑩ Botón de función [F4]

Pantalla principal: Presione para cambiar la velocidad del ventilador.

Menú principal: Presione para ir a la página anterior.

## 2. Nombres de las piezas

### Pantalla

La pantalla principal se puede visualizar en dos modos diferentes: "Completo" y "Básico". Por defecto, viene configurada a "Completo". Para cambiar al modo "Básico", cambie la configuración en la configuración de la pantalla principal. (Consulte el manual de instrucciones incluido con el controlador remoto.)

#### <Modo completo>

\* Todos los iconos se muestran para explicar su significado.

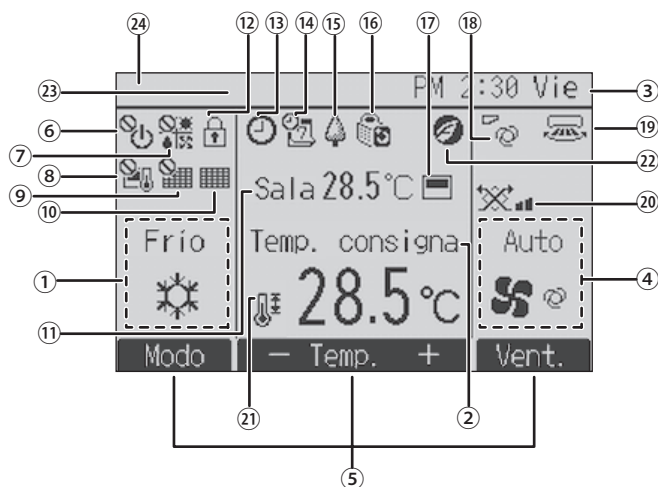

#### <Modo básico>

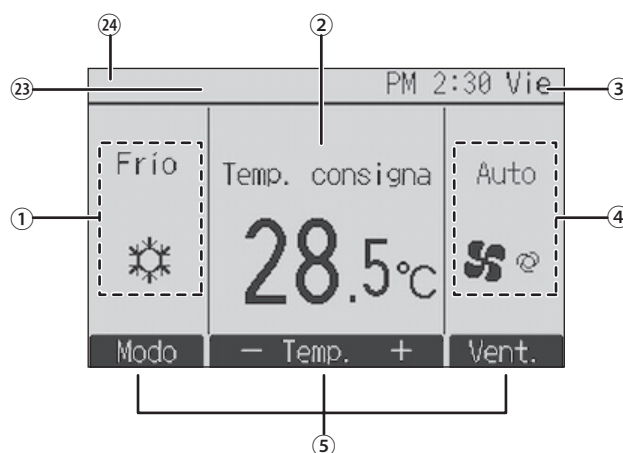

#### ① Modo de operación

Aquí aparece el modo de funcionamiento de la unidad interior.

#### ② Temperatura predeterminada

Aquí aparece la configuración predeterminada de temperatura.

#### ③ Hora (Consultar el Manual de instalación)

Aquí aparece la hora actual.

#### ④ Velocidad del ventilador

La configuración de la velocidad del ventilador aparece aquí.

#### ⑤ Guía de funciones del botón

Aquí aparecen las funciones de los botones correspondientes.



Aparece cuando el ENCENDIDO/APAGAO se controla a nivel central.



Aparece cuando el modo de funcionamiento se opera a nivel central.



Aparece cuando la temperatura predeterminada se controla a nivel central.



Aparece cuando la función de restauración del filtro se controla a nivel central.



Indica cuando necesita mantenimiento el filtro.

#### ⑪ Temperatura de la habitación (Consultar el Manual de instalación)

Aquí aparece la temperatura actual de la habitación.



Aparece cuando los botones están bloqueados.



Aparece cuando está habilitada la función "Program. On/Off", "Modo noche" o programador "Auto-Off".

aparece al deshabilitar el programador mediante el sistema de control centralizado.



Aparece cuando se activa el programador semanal.



Aparece mientras la unidad está funcionando en modo ahorro de energía. (No aparecerá en algunos modelos de unidades interiores)



Aparece mientras las unidades exteriores están funcionando en modo silencioso.



Aparece cuando el termistor incorporado en el controlador remoto está activado para controlar la temperatura de la habitación ( ⑪ ).



aparece cuando el termistor de la unidad interior está activado para controlar la temperatura de la habitación.



Indica la configuración del álabo.



Indica la configuración de la tablilla.



Indica la configuración de la ventilación.



Aparece cuando se restringe el rango de temperatura predeterminada.



Aparece cuando se realiza una operación de ahorro energía utilizando una función "3D i-See sensor".

#### ⑲ Control centralizado

Aparece durante un cierto periodo de tiempo cuando se maneja un elemento controlado de forma centralizada.

#### ⑳ Visualización preliminar de errores

Se muestra un código de error durante el error preliminar.

La mayoría de las configuraciones (excepto ENCENDER/APAGAR, modo, velocidad del ventilador, temperatura) pueden realizarse desde la pantalla Menú.

### 3. Manejo

■ Para obtener información sobre el método de funcionamiento, consulte el manual de instrucciones suministrado con cada controlador remoto.

#### 3.1. Encendido y apagado

##### 3.1.1. Para controlador remoto cableado

###### [ENCENDER]



Presione el botón [ENCENDIDO/APAGADO]. La lámpara de ENCENDIDO/APAGADO se iluminará en verde y comenzará a funcionar la unidad.  
 Cuando "LED lighting" (Iluminación LED) está ajustada en "No", la lámpara de ENCENDIDO/APAGADO no se encenderá.  
 \* Consulte el manual de instalación del controlador remoto cableado.

###### [APAGAR]



Presione de nuevo el botón de [ENCENDIDO/APAGADO]. La lámpara de ENCENDIDO/APAGADO se apagará y la unidad dejará de funcionar.

###### Nota:

Aunque pulse una vez más el botón de encendido ON/OFF inmediatamente después de apagar el aparato, el acondicionador de aire no se pondrá en marcha hasta pasados tres minutos. Esto tiene como fin evitar daños en los componentes internos.

##### ■ Memoria del estado de funcionamiento

	Configuración del controlador remoto
Modo de funcionamiento	Modo de funcionamiento antes de apagar la unidad
Temperatura predeterminada	Temperatura predeterminada antes de apagar la unidad
Velocidad del ventilador	Velocidad del ventilador antes de apagar la unidad

##### ■ Rango de temperatura predeterminada configurable

Modo de funcionamiento	Rango de temperatura predeterminada
Frío/Secar	19 – 30 °C
Calor	17 – 28 °C
Auto	19 – 28 °C
Ventilador/Ventilación	No se puede configurar

#### 3.2. Selección de modo

##### 3.2.1. Para controlador remoto cableado

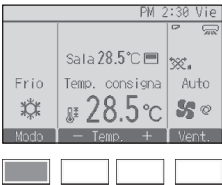

Cada vez que se presiona el botón [F1] se pasa por los siguientes modos de funcionamiento. Seleccione el modo de funcionamiento deseado.

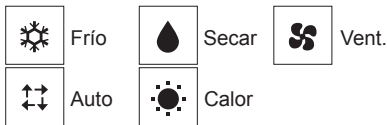

• Los modos de funcionamiento que no estén disponibles para el modelo de unidad interior conectado no aparecerán en la pantalla.

###### Qué significa que parpadee el icono de modo

El icono de modo parpadeará cuando las otras unidades en el mismo sistema de refrigeración (conectado a la misma unidad exterior) están funcionando ya en un modo diferente. En este caso, el resto de la unidad en el mismo grupo podrá funcionar solamente en el mismo modo.

### 3. Manejo

#### Funcionamiento automático

- De acuerdo con la temperatura ajustada, el funcionamiento de refrigeración comenzará si la temperatura de la sala es demasiado alta. El modo de calefacción comenzará si la temperatura de la sala es demasiado baja.
- Durante el funcionamiento automático, si la temperatura de la sala cambia y permanece 2 °C o más por encima de la temperatura ajustada durante 15 minutos, el acondicionador de aire cambiará a modo de refrigeración. Asimismo, si la temperatura permanece 2 °C o más por debajo de la temperatura ajustada durante 15 minutos, el acondicionador de aire cambiará a modo de calefacción.

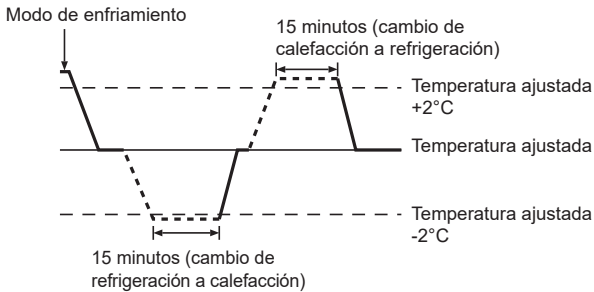

- Como la temperatura ambiente se ajusta automáticamente para mantener una temperatura efectiva fija, el modo de refrigeración se activa un par de grados por encima de la temperatura ajustada (y el modo de calefacción, un par de grados por debajo) una vez alcanzada dicha temperatura (modo automático de ahorro de energía).

### 3.3. Ajuste de la temperatura

#### 3.3.1. Para controlador remoto cableado

<Cool (Frio), Dry (Secar), Heat (Calor), y Auto>

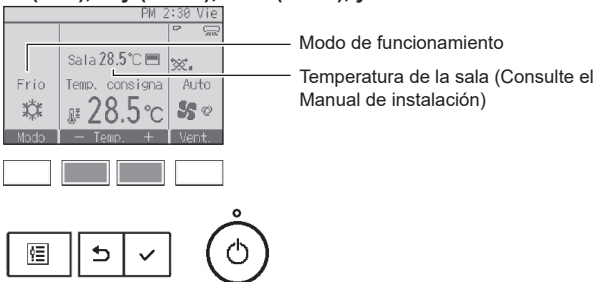

Pulse el botón [F2] para disminuir la temperatura preestablecida y pulse el botón [F3] para aumentarla.

- Consulte la tabla en la página 6 para ver el rango de temperatura seleccionable para los diferentes modos de funcionamiento.
- El rango de temperatura predeterminada no se puede configurar para el funcionamiento del Ventilador/Ventilación.
- La temperatura preestablecida será visualizada en Centígrados en incrementos de 0,5 o 1 grado, o en Fahrenheit, dependiendo del modelo de unidad interior y del ajuste del modo de pantalla del control remoto.

### 3.4. Ajuste de la velocidad del ventilador

#### 3.4.1. Para controlador remoto cableado



Presione el botón [F4] para ver las velocidades del ventilador en el siguiente orden.

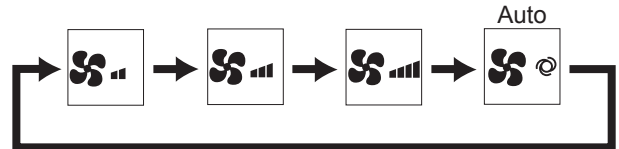

### 3. Manejo

#### 3.5. Ventilación (Para controlador remoto cableado)

##### 3.5.1. Navegación por el Menú principal

###### <Acceder al Menú principal>



Presione el botón [MENÚ].  
Aparecerá el Menú principal.



###### <Selección del elemento>

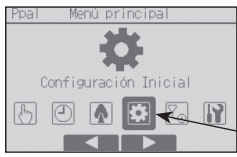

Presione [F2] para mover el cursor hacia la izquierda.  
Presione [F3] para mover el cursor hacia la derecha.

Cursor



##### 3.5.2. Lama-Vent. (Lossnay)

###### <Acceder al menú>



Seleccione "Operación" en el Menú principal y presione el botón [ACEPTAR].

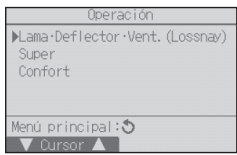

Seleccione "Lama-Deflector-Vent. (Lossnay)" en el Menú Operación, y presione el botón [ACEPTAR].



###### <Configuración de la ventilación>



Cada vez que se presiona el botón [F3] se pasa por las siguientes configuraciones de ventilación.

\* Solamente se puede configurar cuando está conectada la unidad LOSSNAY.



• El ventilador en algunos modelos de unidades interiores puede bloquearse con ciertos modelos de unidades de ventilación.

###### <Volver al Menú Operación>

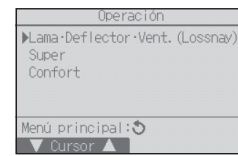

Presione el botón [VOLVER] para volver al Menú Operación.

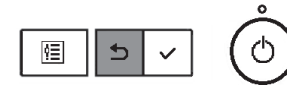



## 4. Temporizador

- Las funciones del temporizador son distintas en cada controlador remoto.
- Para obtener información sobre el manejo del controlador remoto, consulte el manual de instrucciones correspondiente incluido con cada controlador remoto.

## 5. Mantenimiento y limpieza

### ► Limpieza de los filtros

- Limpie los filtros con ayuda de una aspiradora. Si no tiene aspiradora, golpee suavemente los filtros contra un objeto sólido para desprender el polvo y la suciedad.
- Si los filtros están especialmente sucios, lávelos con agua tibia. Tenga cuidado de aclarar bien cualquier resto de detergente y deje que los filtros se sequen completamente antes de volver a ponerlos en la unidad.

#### ⚠ Cuidado:

- No seque los filtros colocándolos al sol o con una fuente de calor como el de una estufa eléctrica; podrían deformarse.
- No lave los filtros en agua caliente (más de 50°C) ya que se deformarían.
- Cerciórese de que los filtros están siempre instalados. El funcionamiento de la unidad sin filtros puede provocar un mal funcionamiento.

#### ⚠ Cuidado:

- Antes de empezar la limpieza, apague la fuente de alimentación.
- Las unidades interiores están equipadas con un filtro que elimina el polvo del aire aspirado. Limpie los filtros siguiendo los procedimientos de abajo.

### ► Retirada del filtro

#### ⚠ Cuidado:



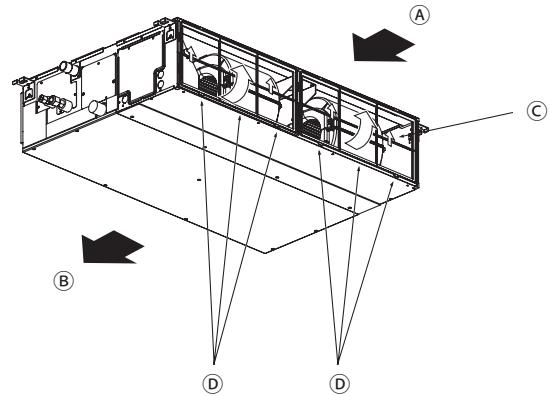



- Al retirar el filtro, tenga cuidado de protegerse los ojos del polvo. Asimismo, si para hacerlo tiene que subirse a un taburete, tenga cuidado de no caerse.
- Una vez retirado el filtro, no toque las partes metálicas que hay en la unidad interior, ya que puede causarle heridas.



- Levantando la perilla del filtro, tire de ella.

Ⓐ Entrada de aire Ⓑ Salida de aire Ⓒ Filtro Ⓓ Perilla

## 6. Localización de fallos

¿Problemas?	Aquí tiene la solución. (La unidad funciona normalmente).
El acondicionador de aire no calienta o refrigera bien.	<ul style="list-style-type: none"> <li>■ Limpie el filtro (el flujo de aire se reduce cuando el filtro está sucio o atascado).</li> <li>■ Compruebe el ajuste de temperatura y modifique la temperatura ajustada.</li> <li>■ Asegúrese de que hay espacio suficiente alrededor de la unidad exterior. ¿Está bloqueada la entrada o la salida de aire de la unidad interior?</li> <li>■ ¿Ha dejado abierta una puerta o ventana?</li> </ul>
Cuando comienza el modo de calefacción, al principio no sale aire caliente de la unidad interior.	<ul style="list-style-type: none"> <li>■ El aire caliente no empieza a salir hasta que la unidad interior se ha calentado lo suficiente.</li> </ul>
Durante el modo de calefacción, el acondicionador de aire se detiene antes de alcanzar la temperatura ajustada para la habitación.	<ul style="list-style-type: none"> <li>■ Cuando la temperatura exterior es baja y la humedad es alta, puede formarse escarcha en la unidad exterior. Si esto sucede, la unidad exterior iniciará la operación de descongelación. Una vez transcurridos unos 10 minutos, se reanudará el funcionamiento normal.</li> </ul>
La dirección del aire cambia durante el funcionamiento o no es posible cambiar la dirección del flujo de aire.	<ul style="list-style-type: none"> <li>■ Durante el modo de calefacción, los deflectores se mueven automáticamente a la posición de flujo de aire horizontal si la temperatura del flujo de aire es baja o durante el modo de descongelación.</li> </ul>
Cuando cambia la dirección del flujo de aire, los deflectores siempre se mueven arriba y abajo antes de detenerse en la posición ajustada.	<ul style="list-style-type: none"> <li>■ Cuando cambia la dirección del flujo de aire, los deflectores se mueven a la posición ajustada tras haber detectado la posición base.</li> </ul>
Se oye un sonido de agua fluyendo o, en ocasiones, una especie de silbido.	<ul style="list-style-type: none"> <li>■ Estos sonidos se pueden oír cuando el refrigerante fluye por el acondicionador de aire o cuando cambia el flujo del refrigerante.</li> </ul>
Se oye un traqueteo o un chirrido.	<ul style="list-style-type: none"> <li>■ Estos ruidos se oyen cuando las piezas rozan entre sí debido a la expansión y contracción provocadas por los cambios de temperatura.</li> </ul>
Hay un olor desagradable en la sala.	<ul style="list-style-type: none"> <li>■ La unidad interior recoge aire que contiene gases producidos por las paredes, moquetas y muebles, así como olores atrapados en las ropas y después lo devuelve a la sala.</li> </ul>
La unidad interior expulsa un vaho o humo blanco.	<ul style="list-style-type: none"> <li>■ Si la temperatura y la humedad de la unidad interior son altas, esto puede suceder inmediatamente tras encender el acondicionador de aire.</li> <li>■ Durante el modo de descongelación, el aire frío puede salir hacia abajo con la apariencia de vaho.</li> </ul>
La unidad exterior expulsa agua o vapor.	<ul style="list-style-type: none"> <li>■ Durante el modo de refrigeración, puede acumularse agua y gotear de las tuberías y juntas de refrigeración.</li> <li>■ Durante el modo de calefacción, puede acumularse agua y gotear del intercambiador de calor.</li> <li>■ Durante el modo de descongelación, el agua del intercambiador de calor se evapora, por lo que se emite vapor de agua.</li> </ul>
En la pantalla del controlador remoto aparece “  ”.	<ul style="list-style-type: none"> <li>■ Durante el control central, “” aparece en la pantalla del controlador remoto. El funcionamiento del acondicionador de aire no se puede iniciar ni detener con el controlador remoto.</li> </ul>
Al reiniciar el acondicionador de aire poco después de apagarlo, no funciona al pulsar el botón ON/OFF (ENCENDIDO/APAGADO).	<ul style="list-style-type: none"> <li>■ Espere unos tres minutos. (El funcionamiento se ha detenido para proteger el acondicionador de aire).</li> </ul>
El acondicionador de aire funciona sin haber pulsado el botón ON/OFF (ENCENDIDO/APAGADO).	<ul style="list-style-type: none"> <li>■ ¿Está ajustado el temporizador de encendido? Pulse el botón ON/OFF (ENCENDIDO/APAGADO) para detener el funcionamiento.</li> <li>■ ¿El acondicionador de aire está conectado a un controlador remoto central? Consulte a la persona encargada de controlar el acondicionador de aire.</li> <li>■ ¿Aparece “” en la pantalla del controlador remoto? Consulte a la persona encargada de controlar el acondicionador de aire.</li> <li>■ ¿Se ha ajustado la función de auto-recuperación para caídas de tensión? Pulse el botón ON/OFF (ENCENDIDO/APAGADO) para detener el funcionamiento.</li> </ul>
El acondicionador de aire se detiene sin haber pulsado el botón ON/OFF (ENCENDIDO/APAGADO).	<ul style="list-style-type: none"> <li>■ ¿Está ajustado el temporizador de apagado? Pulse el botón ON/OFF (ENCENDIDO/APAGADO) para reiniciar el funcionamiento.</li> <li>■ ¿El acondicionador de aire está conectado a un controlador remoto central? Consulte a la persona encargada de controlar el acondicionador de aire.</li> <li>■ ¿Aparece “” en la pantalla del controlador remoto? Consulte a la persona encargada de controlar el acondicionador de aire.</li> </ul>
No es posible ajustar el funcionamiento del temporizador del controlador remoto.	<ul style="list-style-type: none"> <li>■ ¿Los ajustes del temporizador no son válidos? Si el temporizador se puede ajustar,  o  aparecerán en la pantalla del controlador remoto.</li> </ul>
En la pantalla del controlador remoto aparece “Please Wait” (Por Favor, Espere).	<ul style="list-style-type: none"> <li>■ Se han realizado los ajustes iniciales. Espere unos 3 minutos.</li> </ul>
En la pantalla del controlador remoto aparece un código de error.	<ul style="list-style-type: none"> <li>■ Los dispositivos de protección se han activado para proteger el acondicionador de aire.</li> <li>■ No intente reparar el equipo usted mismo. Apague inmediatamente el acondicionador de aire y póngase en contacto con su distribuidor. Asegúrese de indicar al distribuidor el nombre del modelo y la información que aparecía en la pantalla del controlador remoto.</li> </ul>
Se oye un ruido de drenaje de agua o rotación de motor.	<ul style="list-style-type: none"> <li>■ Cuando se detiene el funcionamiento de refrigeración, la bomba de drenaje se activa y luego se detiene. Espere unos 3 minutos.</li> </ul>

## 6. Localización de fallos

¿Problemas?	Aquí tiene la solución. (La unidad funciona normalmente).												
Los deflectores no se mueven o la unidad interior no responde al mando a distancia inalámbrico.	<ul style="list-style-type: none"> <li>■ Puede que los conectores del cable de enlace del motor de los deflectores y del receptor de señales no estén conectados correctamente. Haga revisar las conexiones por un instalador. (Los colores de las secciones macho y hembra de los conectores del cable de enlace deben coincidir).</li> </ul>												
El ruido es mayor de lo indicado en las especificaciones.	<ul style="list-style-type: none"> <li>■ El nivel de ruido del funcionamiento interior depende de la acústica de la sala en cuestión tal y como se indica en la siguiente tabla, por lo que puede ser superior a los valores de las especificaciones, que se midieron en salas sin eco.</li> </ul> <table border="1"> <thead> <tr> <th></th> <th>Salas de alta absorción del sonido</th> <th>Salas normales</th> <th>Salas de baja absorción del sonido</th> </tr> </thead> <tbody> <tr> <td>Ejemplos de lugares</td> <td>Estudio de radiotransmisión, salas de mezclas, etc.</td> <td>Sala de recepción, hall de un hotel, etc.</td> <td>Oficina, habitación de hotel</td> </tr> <tr> <td>Niveles de ruido</td> <td>3 a 7 dB</td> <td>6 a 10 dB</td> <td>9 a 13 dB</td> </tr> </tbody> </table>		Salas de alta absorción del sonido	Salas normales	Salas de baja absorción del sonido	Ejemplos de lugares	Estudio de radiotransmisión, salas de mezclas, etc.	Sala de recepción, hall de un hotel, etc.	Oficina, habitación de hotel	Niveles de ruido	3 a 7 dB	6 a 10 dB	9 a 13 dB
	Salas de alta absorción del sonido	Salas normales	Salas de baja absorción del sonido										
Ejemplos de lugares	Estudio de radiotransmisión, salas de mezclas, etc.	Sala de recepción, hall de un hotel, etc.	Oficina, habitación de hotel										
Niveles de ruido	3 a 7 dB	6 a 10 dB	9 a 13 dB										
No aparece nada en la pantalla del controlador remoto inalámbrico, las indicaciones apenas se ven o la unidad interior no recibe las señales a menos que el controlador remoto esté muy cerca.	<ul style="list-style-type: none"> <li>■ Las pilas apenas tienen carga. Sustitúyalas y pulse el botón Reset (Restablecimiento).</li> <li>■ Si la situación no cambia al sustituir las pilas, asegúrese de que están colocadas con la polaridad correcta (+, -).</li> </ul>												
Después de instalar/sustituir las pilas del controlador remoto, no puede utilizarse parte de las funciones.	<ul style="list-style-type: none"> <li>■ Compruebe que se haya completado el ajuste del reloj. Complete el ajuste del reloj si no se ha realizado.</li> </ul>												
La luz de funcionamiento situada junto al receptor del controlador remoto inalámbrico de la unidad interior parpadea.	<ul style="list-style-type: none"> <li>■ La función de autodiagnóstico se ha activado para proteger el acondicionador de aire.</li> <li>■ No intente reparar el equipo usted mismo. Apague inmediatamente el acondicionador de aire y póngase en contacto con su distribuidor. Asegúrese de indicar al distribuidor el nombre del modelo.</li> </ul>												
El mando a distancia inalámbrico no funciona (la unidad interior emite 4 pitidos).	<ul style="list-style-type: none"> <li>■ Cambie el ajuste del modo automático al modo AUTO (punto de ajuste individual) o al modo AUTO (punto de ajuste doble). Para más detalles, consulte el Aviso incluido (hoja A5) o el Manual de instalación.</li> </ul>												
La unidad interior que no está en funcionamiento se calienta y emite un sonido parecido al agua que corriente.	<ul style="list-style-type: none"> <li>■ En la unidad interior, continúa circulando una pequeña cantidad de líquido refrigerante aunque esta unidad no esté en funcionamiento.</li> </ul>												

## 7. Especificaciones

Elemento	Modelo	PEAD-(S)M35JA(L)(2)	PEAD-(S)M50JA(L)(2)	PEAD-(S)M60JA(L)(2)	PEAD-(S)M71JA(L)(2)
Fuente de alimentación		220-240V 50Hz			
Dimensiones Altura / Anchura / Fondo	mm	250/900/732	250/900/732	250/1100/732	250/1100/732
Peso neto *( ): Tipo JAL, JAL2	kg	25,0 (24,5)	26,5 (25,5)	29,5 (29,0)	29,5 (29,0)
Ventilador	Velocidad de la corriente de aire (Baja-Media-Alta) m <sup>3</sup> /min	10,0-12,0-14,0	12,0-14,5-17,0	14,5-18,0-21,0	14,5-18,0-23,0
	Presión estática externa Pa	35/50/70/100/150		40/50/70/100/150	
Nivel de presión de sonido (Baja-Media-Alta) dB(A)		24-29-32	27-33-35	26-32-35	26-32-37

Elemento	Modelo	PEAD-(S)M100JA(L)(2)	PEAD-(S)M125JA(L)(2)	PEAD-(S)M140JA(L)(2)
Fuente de alimentación		220-240V 50Hz		
Dimensiones Altura / Anchura / Fondo	mm	250/1400/732	250/1400/732	250/1600/732
Peso neto *( ): Tipo JAL, JAL2	kg	37 (36)	38 (37)	42 (41)
Ventilador	Velocidad de la corriente de aire (Baja-Media-Alta) m <sup>3</sup> /min	23,0-28,0-32,0	28,0-34,0-37,0	29,5-35,5-40,0
	Presión estática externa Pa	40/50/70/100/150		
Nivel de presión de sonido (Baja-Media-Alta) dB(A)		31-36-39	35-39-41	34-38-41

## Indice

1. Misure di sicurezza.....	2	5. Cura e pulizia.....	9
2. Nomenclatura delle parti.....	3	6. Ricerca dei guasti.....	10
3. Funzionamento.....	6	7. Dati tecnici.....	11
4. Timer.....	9		

### Nota



Fig. 1

**Questo simbolo è destinato solo ai paesi dell'UE.**

**Il simbolo è conforme alla direttiva 2012/19/UE, Articolo 14, "Informazioni per utenti" e Allegato IX, e/o alla direttiva 2006/66/EC, Articolo 20, "Informazioni per utenti finali" e Allegato II.**

Questo prodotto MITSUBISHI ELECTRIC è stato progettato e fabbricato con materiali e componenti di alta qualità, che possono essere riciclati e/o riutilizzati. Questo simbolo significa che i prodotti elettrici ed elettronici, le batterie e gli accumulatori, devono essere smaltiti separatamente dai rifiuti casalinghi alla fine della loro vita di servizio. Se sotto il simbolo (Fig.1) è stampato un simbolo chimico, il simbolo chimico significa che la batteria o l'accumulatore contiene un metallo pesante con una certa concentrazione.

Ciò viene indicato come segue: Hg: mercurio (0,0005%), Cd: cadmio (0,002%), Pb: piombo (0,004%)

Nell'Unione Europea ci sono sistemi di raccolta differenziata per i prodotti elettrici ed elettronici, le batterie e gli accumulatori usati. Per disfarsi di questo prodotto, delle batterie e degli accumulatori, portarli al centro locale di raccolta/riciclaggio dei rifiuti. Aiutateci a conservare l'ambiente in cui viviamo!

### Nota:

La frase "telecomando a filo" di questo manuale d'uso si riferisce soltanto al modello PAR-41MAA. Per informazioni relative all'altro telecomando, consultare il libretto di istruzioni incluso in questa scatola.

## 1. Misure di sicurezza

- ▶ Leggere attentamente la sezione "Misure di sicurezza" prima di far funzionare l'unità.
- ▶ La sezione "Misure di sicurezza" contiene informazioni importanti sulla sicurezza di funzionamento dell'unità. Accertarsi che vengano seguite perfettamente.
- ▶ Prima di collegare l'equipaggiamento alla rete di alimentazione, contattare o chiedere l'autorizzazione dell'autorità competente.

### SIGNIFICATI DEI SIMBOLI SULL'UNITÀ

	AVVERTENZA (Rischio di incendio)	Questo simbolo riguarda solo il refrigerante R32. Il tipo di refrigerante usato è scritto sulla targhetta affissa sull'unità esterna. Il refrigerante R32 è infiammabile. In caso di perdite o se viene a contatto con fiamme o con parti che generano calore, può sviluppare gas pericoloso e rappresentare un rischio di incendio.
	Leggere attentamente le ISTRUZIONI DI FUNZIONAMENTO prima di mettere in funzione l'unità.	
	Il personale dell'assistenza è tenuto a leggere attentamente le ISTRUZIONI DI FUNZIONAMENTO e il MANUALE DI INSTALLAZIONE prima della messa in funzione dell'unità.	
	Ulteriori informazioni sono disponibili nelle ISTRUZIONI DI FUNZIONAMENTO, nel MANUALE DI INSTALLAZIONE e in documenti analoghi.	

### Simboli utilizzati nel testo

#### ⚠ Avvertenza:

Descrive le precauzioni da prendere per evitare il rischio di lesioni, anche mortali, per l'utente.

#### ⚠ Cautela:

Descrive le precauzioni da prendere per evitare il danneggiamento dell'unità.

#### ⚠ Avvertenza:

- Agli utenti finali non è consentito intervenire su questi apparecchi.
- L'unità non deve essere installata dall'utente. Richiedere al distributore o ad una società autorizzata di installare l'unità. Se l'unità non è installata correttamente, vi è il rischio di perdite d'acqua, di scosse elettriche o di incendio.
- Non salire e non appoggiare alcun oggetto sull'unità.
- Non spruzzare acqua sull'unità e non toccarla con le mani bagnate. Ciò può provocare una scossa elettrica.
- Non spruzzare gas combustibile nei pressi dell'unità, per evitare il rischio di un incendio.
- Non piazzare un riscaldatore a gas o qualsiasi altro apparecchio a fiamma aperta in un luogo esposto all'aria scaricata dall'unità. Ciò può essere alla base di una combustione incompleta.
- Non rimuovere il pannello anteriore o la griglia di protezione del ventilatore dalla sezione esterna durante il funzionamento dell'unità.

### Simboli utilizzati nelle illustrazioni

⚡ : Indica la necessità di collegare un componente a massa.

- Qualora vengano notati rumori o vibrazioni di intensità eccezionale, arrestare il funzionamento, spegnere l'unità e contattare il proprio rivenditore.
- Non inserire le dita, oggetti appuntiti, ecc, nei fori di entrata o di uscita dell'unità.
- In presenza di odori particolari, arrestare il funzionamento dell'unità, spegnere l'interruttore di alimentazione e contattare il proprio distributore. Ciò per evitare un'interruzione di corrente, una scossa elettrica od un incendio.
- Il climatizzatore NON può essere usato da bambini o persone inferme senza la sorveglianza appropriata.
- È opportuno sorvegliare i bambini piccoli affinché non giochino con il climatizzatore.
- In caso di fuoriuscita del gas refrigerante, arrestare il funzionamento dell'unità, ventilare completamente la stanza e contattare il proprio rivenditore.

## 1. Misure di sicurezza

- Quando si installa, sposta o si effettuano interventi di manutenzione sul condizionatore d'aria, usare solo il refrigerante specificato sull'unità esterna per caricare le linee del refrigerante. Non mescolare refrigeranti diversi e spurgare tutta l'aria dalle linee.
  - Se l'aria si mescola con il refrigerante, potrebbe causare una pressione alta anomala nelle linee del refrigerante e produrre un'esplosione o essere fonte di altri pericoli.
  - L'uso di un qualsiasi refrigerante diverso da quello specificato per il sistema causerà un guasto meccanico, il malfunzionamento del sistema o la rottura dell'unità. Nel caso peggiore, ciò potrebbe determinare un grave rischio per la sicurezza del prodotto.
  - Potrebbe inoltre costituire una violazione delle normative vigenti.
  - MITSUBISHI ELECTRIC CORPORATION non sarà ritenuta responsabile per malfunzionamenti o incidenti risultanti dall'utilizzo di un tipo errato di refrigerante.
- Questa unità interna dovrebbe essere installata in una stanza di dimensioni uguali o maggiori della superficie specificata nel Manuale di installazione dell'unità esterna. Fare riferimento al Manuale di installazione dell'unità esterna.
- Per accelerare il processo di sbrinamento o per la pulizia, usare solo i mezzi consigliati dal costruttore.
- Questa unità interna andrà immagazzinata in una stanza in cui non sono presenti dispositivi di accensione in funzionamento continuo come fiamme libere, apparecchi a gas o stufe elettriche.
- Non praticare fori né bruciare questa unità interna o le linee del refrigerante.
- Tenere presente che il refrigerante potrebbe essere inodore.

### ⚠ Cautela:

- Non usare alcun oggetto appuntito per premere i pulsanti, in modo da non danneggiare il comando a distanza.
- Non bloccare o coprire gli ingressi o le uscite interni od esterni dell'unità.

### Eliminazione dell'unità

Se occorre eliminare l'unità, contattare il proprio distributore.

## 2. Nomenclatura delle parti

### ■ Unità interna

	PEAD-(S)M·JA(L)(2)
Livello ventilatore	3 livelli
Deflettore	–
Aletta	–
Filtro	Normale
Indicazione di pulizia filtro	–

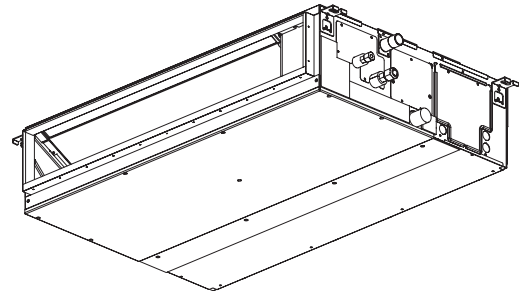

## 2. Nomenclatura delle parti

### ■ Telecomando con filo

#### Interfaccia dell'unità di controllo

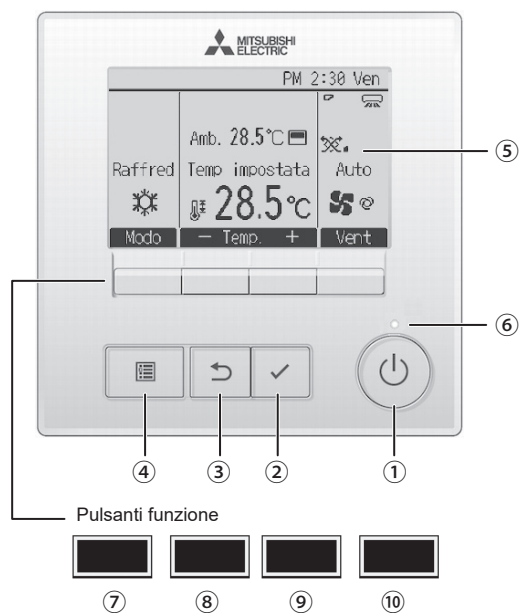

Le funzioni dei pulsanti funzione variano secondo la schermata. Consultare la guida ai pulsanti funzione in basso sull'LCD per le funzioni relative alla schermata corrente. Quando il sistema è controllato in maniera centrale, la guida ai pulsanti funzione corrispondente al pulsante bloccato non appare.

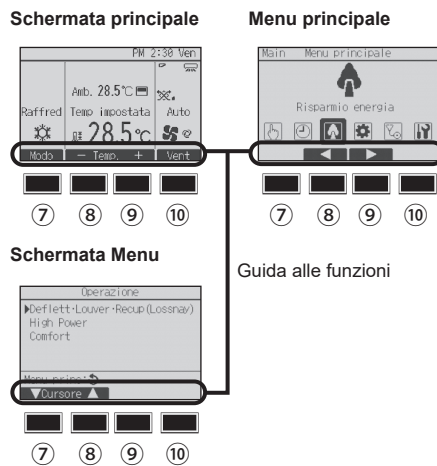

#### ① Pulsante [ON/OFF]

Premere per accendere/spengere (ON/OFF) l'unità interna.

#### ② Pulsante [SCEGLI]

Premere per salvare le impostazioni.

#### ③ Pulsante [INDIETRO]

Premere per tornare alla schermata precedente.

#### ④ Pulsante [MENU]

Premere per attivare il Menu principale.

#### ⑤ LCD retroilluminato

Apparirà l'impostazione dell'operazione.

Quando la retroilluminazione è disattivata, premere un pulsante per attivarla: essa rimarrà in funzione per un certo periodo di tempo secondo la schermata.

Quando la retroilluminazione è disattivata, premendo un pulsante viene attivata e non esegue le sue funzioni (eccetto il pulsante [ON/OFF]).

#### ⑥ Lampada ON/OFF

La luce verde si accende quando l'unità è in funzione. Essa lampeggia quando il comando remoto è in avviamento o se si è verificato un errore.

#### ⑦ Pulsante funzione [F1]

Schermata principale: Premere per cambiare la modalità di funzionamento.

Menu principale: Premere per spostare il cursore in basso.

#### ⑧ Pulsante funzione [F2]

Schermata principale: Premere per diminuire la temperatura.

Menu principale: Premere per spostare il cursore in alto.

#### ⑨ Pulsante funzione [F3]

Schermata principale: Premere per aumentare la temperatura.

Menu principale: Premere per tornare alla pagina precedente.

#### ⑩ Pulsante funzione [F4]

Schermata principale: Premere per cambiare la velocità del ventilatore.

Menu principale: Premere per andare alla pagina successiva.

## 2. Nomenclatura delle parti

### Schermata

La schermata principale può essere visualizzata in due modi: "Completo" e "Base". L'impostazione predefinita di fabbrica è "Completo". Per passare alla modalità "Base", cambiare l'impostazione nella schermata principale (Fare riferimento al manuale d'uso incluso con il regolatore a distanza senza fili.).

#### <Modalità completo>

\* Sono visualizzate tutte le icone per la definizione.

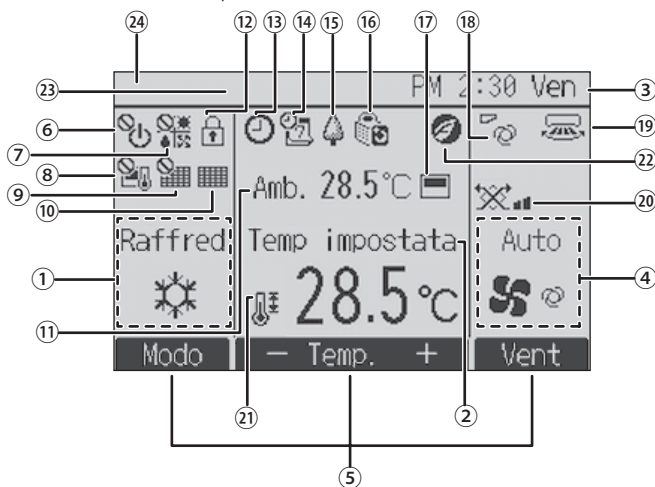

#### <Modalità base>

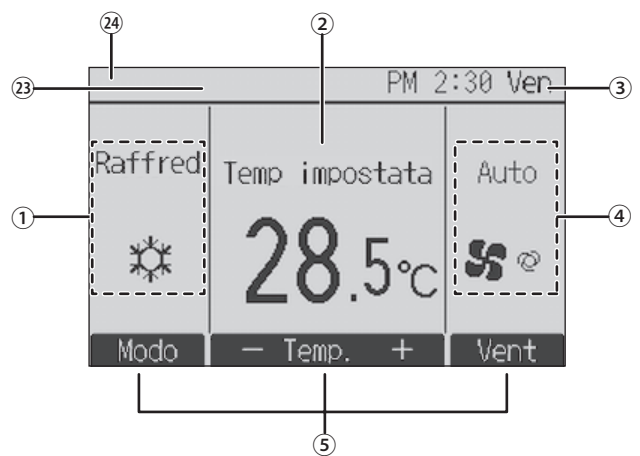

#### ① Modo operativo

Visualizza la modalità operativa dell'unità interna.

#### ② Temperatura preimpostata

Visualizza la temperatura preimpostata.

#### ③ Orologio (consultare il manuale di installazione).

Visualizza l'ora corrente.

#### ④ Velocità ventilatore

Visualizza l'impostazione della velocità del ventilatore.

#### ⑤ Guida alla funzione dei tasti

Visualizza le funzioni dei tasti corrispondenti.



Appare quando il funzionamento ON/OFF è controllato in maniera centrale.



Appare quando la modalità operativa è controllata in maniera centrale.



Appare quando la temperatura preimpostata è controllata in maniera centrale.



Appare quando la funzione reset del filtro è controllata in maniera centrale.



Indica quando è necessaria la manutenzione del filtro.

#### ⑪ Temperatura ambiente (consultare il manuale di installazione).

Visualizza la temperatura ambiente corrente.



Appare quando i pulsanti sono bloccati.



Appare quando viene abilitata la funzione "On/Off Timer", "Riduzione notturna", o Timer "Auto-off".

Appare quando il timer viene disabilitato dal sistema di controllo centralizzato.



Appare quando è attivato il timer settimanale.



Appare quando le unità sono in modalità risparmio energetico. (Non apparirà su alcuni modelli di unità interne)



Appare quando le unità esterne sono in modalità silenziosa.



Appare quando il termistore integrato sul comando remoto è attivato per monitorare la temperatura ambiente ( ⑪ ).



Appare quando il termistore nell'unità interna è attivato per monitorare la temperatura ambiente.



Indica l'impostazione del deflettore.



Indica l'impostazione del louver.



Indica l'impostazione della ventilazione.



Appare quando l'intervallo della temperatura preimpostata è limitato.



Appare quando viene attivato il programma Risparmio energetico tramite la funzione "3D i-See sensor".

#### ⑳ Controllo centralizzato

Appare per un certo periodo di tempo quando si utilizza una voce controllata in modo centralizzato.

#### ㉑ Display errore preliminare

Viene visualizzato un codice di errore durante l'errore preliminare.

La maggior parte delle impostazioni (eccetto ON/OFF, modalità, velocità del ventilatore, temperatura) possono essere eseguite dalla schermata principale.

### 3. Funzionamento

■ Per informazioni sul metodo di funzionamento, fare riferimento al manuale d'uso in dotazione con ogni telecomando.

#### 3.1. Accensione/Spegnimento

##### 3.1.1. Per il regolatore a distanza con fili

###### [ON]



Premere il pulsante [ON/OFF].  
La luce ON/OFF sarà verde e si avvierà il funzionamento.  
Quando "illuminazione LED" è impostato su "No", la spia ON/OFF non si accende.  
\* Fare riferimento al manuale di installazione del telecomando a filo.

###### [OFF]



Premere di nuovo il pulsante [ON/OFF].  
La luce ON/OFF si spegne e si arresta il funzionamento.

###### Nota:

Anche se viene premuto il pulsante ON/OFF immediatamente dopo lo spegnimento dell'unità, il condizionatore non si avvierà durante tre minuti. Ciò serve ad evitare che i componenti interni rimangano danneggiati.

###### ■ Memoria stato operativo

	Impostazione telecomando
Modo operativo	Modalità operativa prima dello spegnimento dell'unità
Temperatura preimpostata	Temperatura preimpostata prima dello spegnimento dell'unità
Velocità ventilatore	Velocità ventilatore prima dello spegnimento dell'unità

###### ■ Intervallo della temperatura preimpostata configurabile

Modo operativo	Intervallo della temperatura preimpostata
Raffred/Deumid	19 – 30 °C
Riscald	17 – 28 °C
Auto	19 – 28 °C
Ventilatore/ Ventilazione	Non impostabile

#### 3.2. Selezione della modalità

##### 3.2.1. Per il regolatore a distanza con fili



Ad ogni pressione del tasto [F1] si scorre tra le seguenti modalità operative. Selezionare la modalità operativa desiderata.

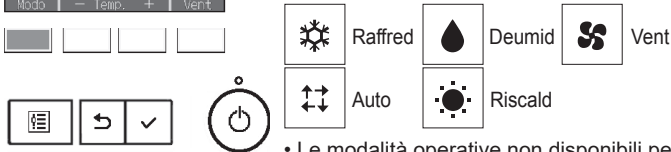

• Le modalità operative non disponibili per i modelli delle unità interne collegate non appaiono sullo schermo.

###### Icona modalità lampeggiante e suo significato

L'icona modalità lampeggia quando le unità interne presenti nello stesso sistema di raffreddamento (collegato alla stessa unità esterna) sono già operative ma con modalità differente. In questo caso, il resto dell'unità nello stesso gruppo può essere azionata solo con la stessa modalità.



### 3. Funzionamento

#### Funzionamento automatico

- Sulla base della temperatura impostata, se la temperatura ambiente è troppo alta si avvia il funzionamento in raffreddamento; se è invece troppo bassa, si avvia il funzionamento in riscaldamento.
- Durante il funzionamento automatico, se la temperatura ambiente cambia e per 15 minuti supera di almeno 2 °C la temperatura impostata, il condizionatore passa al modo raffreddamento. Analogamente, se la temperatura ambiente resta per 15 minuti inferiore di almeno 2 °C alla temperatura impostata, il condizionatore passa al modo riscaldamento.

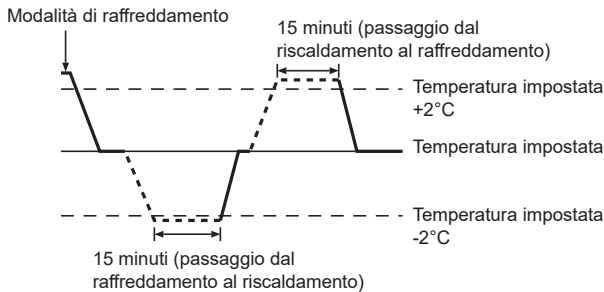

- Poiché la temperatura ambiente viene automaticamente regolata in modo da mantenere costante una temperatura prestabilita, al raggiungimento della temperatura prestabilita il raffreddamento viene eseguito con qualche grado in più ed il riscaldamento con qualche grado in meno rispetto alla temperatura ambiente impostata (funzionamento in risparmio energia automatico).

### 3.3. Impostazione della temperatura

#### 3.3.1. Per il regolatore a distanza con fili

<Cool (Raffred), Dry (Deumid), Heat (Riscald), e Auto>

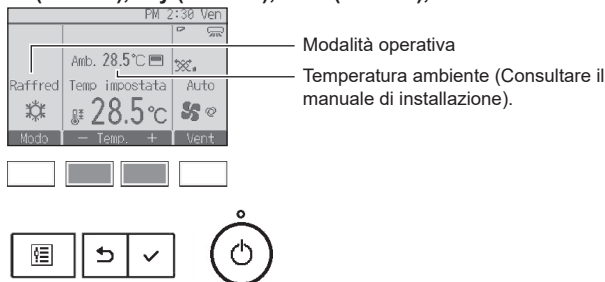

Premere il tasto [F2] per diminuire la temperatura preimpostata e il tasto [F3] per aumentarla.

- Consultare la tabella a pagina 6 per l'intervallo di temperatura configurabile secondo le diverse modalità.
- L'intervallo di temperatura reimpostato non può essere configurato per il funzionamento Ventilatore/Ventilazione.
- La temperatura preimpostata sarà visualizzata in incrementi di 0,5 o di 1 gradi centigradi, o Fahrenheit, a seconda del modello di unità interna e del modo impostazione dello schermo sul controller remoto.

### 3.4. Impostazione della velocità ventilatore

#### 3.4.1. Per il regolatore a distanza con fili



Premere il pulsante [F4] per scorrere le velocità del ventilatore nel seguente ordine.

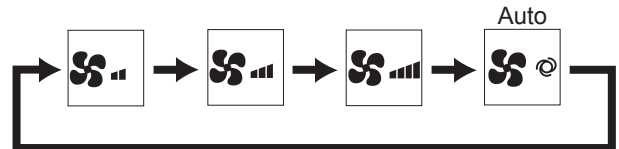

### 3. Funzionamento

#### 3.5. Ventilazione (Per il regolatore a distanza con fili)

##### 3.5.1. Navigazione all'interno del Menu principale

###### <Accesso al Menu principale>



Premere il pulsante [MENU].  
Appare il Menu principale.

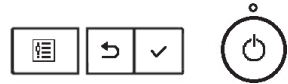

###### <Selezione voce>



Premere [F2] per spostare il cursore a sinistra.  
Premere [F3] per spostare il cursore a destra.

Cursore

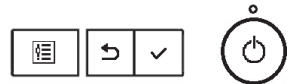

##### 3.5.2. Deflettore-Recup (Lossnay)

###### <Accesso al menu>



Selezionare "Operazione" dal Menu principale e premere il tasto [SCEGLI].

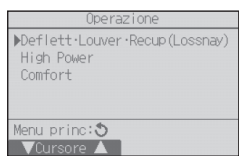

Selezionare "Deflett-Louver-Recup (Lossnay)" dal Menu Operazione e premere il pulsante [SCEGLI].



###### <Impostazione Vent.>

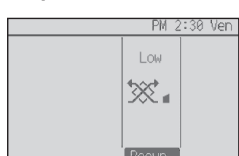

Ad ogni pressione dei tasti [F3] si scorre tra le seguenti impostazioni di recupero.  
\* Configurabile solo quando l'unità LOSSNAY è collegata.



• Il ventilatore su alcuni modelli interni può essere asservito con alcuni modelli di unità di ventilazione.

###### <Ritorno al Menu Operazione>

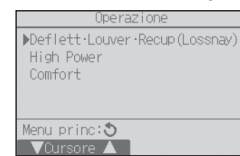

Premere il pulsante [INDIETRO] per tornare al Menu Operazione.



## 4. Timer

- Le funzioni del timer variano a seconda del tipo di telecomando in uso.
- Per ulteriori dettagli sul funzionamento del telecomando, fare riferimento al relativo manuale d'uso in dotazione con ogni telecomando.

## 5. Cura e pulizia

### ► Pulizia dei filtri

- Pulire i filtri utilizzando un aspirapolvere. Qualora questo non sia disponibile, battere i filtri contro un oggetto solido per far partire la sporcizia e la polvere.
- Se i filtri sono particolarmente sporchi, lavarli in acqua tiepida. Accertarsi di sciacquare via completamente qualsiasi traccia di detergente e far asciugare completamente i filtri prima di rimetterli nell'unità.

#### ⚠ Cautela:

- Non far asciugare i filtri alla luce diretta del sole o usando una sorgente di calore, come un elettroriscaldatore: questo potrebbe deformarli.
- Non lavare i filtri in acqua calda (sopra i 50°C), per non deformarli.
- Accertarsi che i filtri dell'aria siano sempre installati. La mancanza di detti filtri nell'unità può causare un cattivo funzionamento della stessa.

#### ⚠ Cautela:

- Prima di pulire l'unità, arrestare il funzionamento e staccare la corrente.
- Le sezioni interne sono dotate di filtri destinati a rimuovere la polvere dall'aria aspirata. Pulire i filtri seguendo le procedure riportate sotto.

### ► Rimozione del filtro

#### ⚠ Cautela:

- Prima di rimuovere il filtro, prendere le necessarie precauzioni al fine di proteggere gli occhi dalla polvere. Qualora sia necessario salire su una sedia per eseguire l'operazione, fare attenzione a non cadere.
- Una volta rimosso il filtro, non toccare le parti metalliche situate nell'apparecchio interno al fine di evitare lesioni.

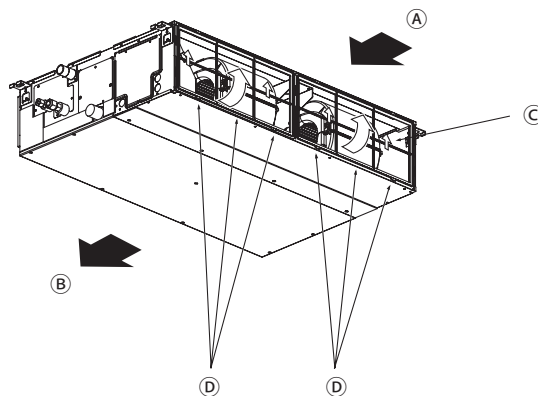

- Tirare la manopola del filtro mentre lo si solleva.

Ⓐ Ingresso dell'aria Ⓑ Uscita dell'aria Ⓒ Filtro Ⓓ Manopola

## 6. Ricerca dei guasti

Problemi?	Ecco la soluzione (l'unità funziona normalmente)
Il condizionatore d'aria non riscalda o non raffredda molto bene.	<ul style="list-style-type: none"> <li>■ Pulire il filtro (quando il filtro è sporco o ostruito, il flusso d'aria viene ridotto).</li> <li>■ Verificare la regolazione della temperatura ed eventualmente modificarla.</li> <li>■ Assicurarsi che vi sia sufficiente spazio libero attorno all'unità esterna. L'ingresso o l'uscita d'aria dell'unità interna sono ostruiti?</li> <li>■ È stata lasciata una porta o una finestra aperta?</li> </ul>
All'inizio del funzionamento in riscaldamento, dall'unità interna non esce subito aria calda.	<ul style="list-style-type: none"> <li>■ Inizia ad uscire aria calda quando l'unità interna si è riscaldata a sufficienza.</li> </ul>
Mentre è attivo il modo riscaldamento, il condizionatore d'aria si arresta prima che venga raggiunta la temperatura ambiente impostata.	<ul style="list-style-type: none"> <li>■ Quando la temperatura esterna è bassa e vi è molta umidità, sull'unità esterna può formarsi della brina. In questo caso, l'unità esterna esegue un'operazione di sbrinamento. Il normale funzionamento riprende dopo circa 10 minuti.</li> </ul>
La direzione del flusso d'aria cambia durante il funzionamento, oppure non è possibile impostarla.	<ul style="list-style-type: none"> <li>■ Durante il riscaldamento, le alette si spostano automaticamente nella posizione corrispondente al flusso d'aria orizzontale quando la temperatura del flusso d'aria è bassa o durante lo sbrinamento.</li> </ul>
Quando si modifica la direzione del flusso d'aria, le alette si spostano sempre verso l'alto e verso il basso oltre la posizione impostata per poi arrestarsi sulla posizione.	<ul style="list-style-type: none"> <li>■ Quando si modifica la direzione del flusso d'aria, le alette si spostano sulla posizione impostata dopo il rilevamento della posizione di base.</li> </ul>
Si sente un rumore di acqua che scorre o a volte un sibilo.	<ul style="list-style-type: none"> <li>■ È possibile avvertire questo tipo di rumori quando il refrigerante scorre all'interno del condizionatore o quando cambia il flusso del refrigerante.</li> </ul>
Si sentono scoppiettii o scricchiolii.	<ul style="list-style-type: none"> <li>■ È possibile udire questo tipo di rumori quando, in seguito all'espansione ed al restringimento dovuti agli sbalzi di temperatura, alcune parti sfregano l'una contro l'altra.</li> </ul>
Si avverte un odore sgradevole nella stanza.	<ul style="list-style-type: none"> <li>■ L'unità interna aspira aria contenente gli odori delle pareti, dei tappeti, dei mobili, nonché degli indumenti, quindi la riemette nella stanza.</li> </ul>
Dall'unità interna fuoriesce una nebbiolina bianca.	<ul style="list-style-type: none"> <li>■ Se la temperatura interna e l'umidità sono elevate, può prodursi questo fenomeno all'avvio del condizionatore.</li> <li>■ Durante lo sbrinamento, il flusso d'aria fredda può soffiare verso il basso ed assumere l'aspetto di una nebbiolina.</li> </ul>
Dall'unità esterna fuoriesce acqua o vapore.	<ul style="list-style-type: none"> <li>■ Durante il funzionamento in raffreddamento può formarsi acqua che poi cola dai tubi di refrigerante e dalle guarnizioni.</li> <li>■ Durante il funzionamento in riscaldamento, può formarsi acqua che cola dallo scambiatore di calore.</li> <li>■ Durante il funzionamento in modo sbrinamento, l'acqua sullo scambiatore di calore evapora e può essere emesso vapore acqueo.</li> </ul>
Sul display del telecomando appare l'indicazione "🌀".	<ul style="list-style-type: none"> <li>■ Quando è attivo il comando centrale, sul display del telecomando appare l'indicazione "🌀" e non sarà possibile avviare o arrestare il condizionatore d'aria utilizzando il telecomando.</li> </ul>
Quando si riavvia il condizionatore d'aria subito dopo averlo spento, il condizionatore non funziona nemmeno se si preme il pulsante ON/OFF.	<ul style="list-style-type: none"> <li>■ Attendere circa tre minuti (il funzionamento viene bloccato per proteggere il condizionatore d'aria).</li> </ul>
Il condizionatore d'aria entra in funzione senza che sia stato premuto il pulsante ON/OFF.	<ul style="list-style-type: none"> <li>■ È stato impostato il timer di avvio? Premere il pulsante ON/OFF per arrestare il condizionatore.</li> <li>■ Il condizionatore d'aria è collegato ad un telecomando centrale? Rivolgersi al personale incaricato del condizionatore d'aria.</li> <li>■ Sul display del telecomando appare l'indicazione "🌀"? Rivolgersi al personale incaricato del condizionatore d'aria.</li> <li>■ È stata impostata la funzione di ripresa automatica dopo le interruzioni di corrente? Premere il pulsante ON/OFF per arrestare il condizionatore.</li> </ul>
Il condizionatore d'aria si arresta senza che sia stato premuto il pulsante ON/OFF.	<ul style="list-style-type: none"> <li>■ È stato impostato il timer di arresto? Premere il pulsante ON/OFF per riavviare il condizionatore.</li> <li>■ Il condizionatore d'aria è collegato ad un telecomando centrale? Rivolgersi al personale incaricato del condizionatore d'aria.</li> <li>■ Sul display del telecomando appare l'indicazione "🌀"? Rivolgersi al personale incaricato del condizionatore d'aria.</li> </ul>
Non si riesce ad impostare il funzionamento del timer con il telecomando.	<ul style="list-style-type: none"> <li>■ Le impostazioni del timer sono valide? Se è possibile impostare il timer, sul display del telecomando appare l'indicazione 🕒 o ⌚.</li> </ul>
Sul display del telecomando appare il messaggio "Please Wait" (prego attendere).	<ul style="list-style-type: none"> <li>■ Sono in fase di esecuzione le impostazioni iniziali. Attendere circa 3 minuti.</li> </ul>
Sul display del telecomando appare un codice di errore.	<ul style="list-style-type: none"> <li>■ Sono entrati in funzione i dispositivi di sicurezza che proteggono il condizionatore d'aria.</li> <li>■ Non tentare di procedere da sé alla riparazione. Spegnerne immediatamente l'interruttore di alimentazione e rivolgersi al concessionario. Indicare al concessionario il nome del modello e le informazioni visualizzate sul display del telecomando.</li> </ul>
Si sente un rumore di acqua che cola o di un motore in funzione.	<ul style="list-style-type: none"> <li>■ All'arresto del funzionamento in raffreddamento, la pompa di drenaggio si attiva e poi si arresta. Attendere circa 3 minuti.</li> </ul>

## 6. Ricerca dei guasti

Problemi?	Ecco la soluzione (l'unità funziona normalmente)												
I deflettori non si muovono o l'unità interna non risponde ai comandi inviati dal telecomando senza fili.	<ul style="list-style-type: none"> <li>■ I connettori dei cavi di giunzione del motore del deflettore e il ricevitore di segnali possono non essere collegati direttamente. Far controllare i collegamenti da un installatore. (I colori delle sezioni maschio e femmina dei connettori serratilo per giunzione devono corrispondere.)</li> </ul>												
Il rumore emesso è superiore a quanto indicato nelle specifiche tecniche.	<ul style="list-style-type: none"> <li>■ Il livello di rumorosità del funzionamento all'interno è influenzato dall'acustica del locale, come indicato nella seguente tabella, e risulta superiore a quanto indicato nelle specifiche perché il valore è stato misurato in una stanza priva di echi.</li> </ul> <table border="1"> <thead> <tr> <th></th> <th>Stanze con un alto livello di assorbimento sonoro</th> <th>Stanze normali</th> <th>Stanze con un basso livello di assorbimento sonoro</th> </tr> </thead> <tbody> <tr> <td>Esempi di diversi locali</td> <td>Studio di trasmissione, studio di incisione, ecc.</td> <td>Reception, atrio di albergo, ecc.</td> <td>Ufficio, stanza d'albergo</td> </tr> <tr> <td>Livelli di rumore</td> <td>Da 3 a 7 dB</td> <td>Da 6 a 10 dB</td> <td>Da 9 a 13 dB</td> </tr> </tbody> </table>		Stanze con un alto livello di assorbimento sonoro	Stanze normali	Stanze con un basso livello di assorbimento sonoro	Esempi di diversi locali	Studio di trasmissione, studio di incisione, ecc.	Reception, atrio di albergo, ecc.	Ufficio, stanza d'albergo	Livelli di rumore	Da 3 a 7 dB	Da 6 a 10 dB	Da 9 a 13 dB
	Stanze con un alto livello di assorbimento sonoro	Stanze normali	Stanze con un basso livello di assorbimento sonoro										
Esempi di diversi locali	Studio di trasmissione, studio di incisione, ecc.	Reception, atrio di albergo, ecc.	Ufficio, stanza d'albergo										
Livelli di rumore	Da 3 a 7 dB	Da 6 a 10 dB	Da 9 a 13 dB										
Sul display del telecomando senza fili non è visualizzato nulla, il display è molto debole, oppure l'unità interna riceve i segnali solo se il telecomando è molto vicino.	<ul style="list-style-type: none"> <li>■ Le batterie sono quasi esaurite. Sostituire le batterie e premere il pulsante Reset.</li> <li>■ Se continua a non apparire nulla nonostante siano state sostituite le batterie, assicurarsi che le batterie siano inserite nelle direzioni giuste (+, -).</li> </ul>												
Dopo l'installazione/sostituzione della batteria del telecomando, non è possibile utilizzare parte delle funzioni.	<ul style="list-style-type: none"> <li>■ Verificare che l'impostazione dell'orologio sia stata completata. Se l'impostazione dell'orologio non è terminata, completarla.</li> </ul>												
La spia di funzionamento accanto al ricevitore del telecomando senza fili dell'unità interna lampeggia.	<ul style="list-style-type: none"> <li>■ Si è attivata la funzione di autodiagnosi per proteggere il condizionatore d'aria.</li> <li>■ Spegnere immediatamente l'interruttore di alimentazione e rivolgersi al concessionario. Non dimenticare di specificare il nome del modello al concessionario.</li> </ul>												
Il telecomando wireless non funziona (l'unità interna emette un "bip" per 4 volte).	<ul style="list-style-type: none"> <li>■ Impostare il modo auto su modo AUTO (singolo set point) o su modo AUTO (doppio set point). Per i dettagli, consultare la Nota inclusa (foglio A5) o il manuale d'installazione.</li> </ul>												
L'unità interna non attiva si riscalda ed emette un rumore di acqua che scorre.	<ul style="list-style-type: none"> <li>■ Una piccola quantità di refrigerante continua a scorrere nell'unità interna anche quando non è in funzione.</li> </ul>												

## 7. Dati tecnici

Caratteristiche	Modello	PEAD-(S)M35JA(L)(2)	PEAD-(S)M50JA(L)(2)	PEAD-(S)M60JA(L)(2)	PEAD-(S)M71JA(L)(2)
Alimentazione		220-240V 50Hz			
Dimensioni Altezza / Larghezza / Profondità	mm	250/900/732	250/900/732	250/1100/732	250/1100/732
Peso netto *( ): Tipo JAL, JAL2	kg	25,0 (24,5)	26,5 (25,5)	29,5 (29,0)	29,5 (29,0)
Ventilazione	Portata d'aria (Bassa-Media-Alto) m <sup>3</sup> /min	10,0-12,0-14,0	12,0-14,5-17,0	14,5-18,0-21,0	14,5-18,0-23,0
	Pressione statica esterna Pa	35/50/70/100/150		40/50/70/100/150	
Livello di pressione sonora (Portata: Bassa-Media-Alto) dB(A)		24-29-32	27-33-35	26-32-35	26-32-37

Caratteristiche	Modello	PEAD-(S)M100JA(L)(2)	PEAD-(S)M125JA(L)(2)	PEAD-(S)M140JA(L)(2)
Alimentazione		220-240V 50Hz		
Dimensioni Altezza / Larghezza / Profondità	mm	250/1400/732	250/1400/732	250/1600/732
Peso netto *( ): Tipo JAL, JAL2	kg	37 (36)	38 (37)	42 (41)
Ventilazione	Portata d'aria (Bassa-Media-Alto) m <sup>3</sup> /min	23,0-28,0-32,0	28,0-34,0-37,0	29,5-35,5-40,0
	Pressione statica esterna Pa	40/50/70/100/150		
Livello di pressione sonora (Portata: Bassa-Media-Alto) dB(A)		31-36-39	35-39-41	34-38-41

## Περιεχόμενα

1. Προφυλακτικά Μέτρα Ασφαλείας.....	2	5. Φροντίδα και καθαρίσµα.....	9
2. Ονόµατα µερών .....	3	6. Εντοπισµός βλαβών .....	10
3. Λειτουργία.....	6	7. Προδιαγραφές .....	11
4. Timer (Χρονοδιακόπτης).....	9		



Fig.1

Αυτό το σύµβολο αφορά µόνο χώρες της ΕΕ.

Αποτελεί το σύµβολο σήµανσης της Οδηγίας 2012/19/ΕΕ Άρθρο 14 “Ενηµέρωση των χρηστών” και Παράρτηµα ΙΧ και/ή της Οδηγίας 2006/66/ΕΚ Άρθρο 20 “Ενηµέρωση του τελικού χρήστη” και Παράρτηµα ΙΙ.

Το προϊόν MITSUBISHI ELECTRIC που διαθέτετε είναι σχεδιασµένο και κατασκευασµένο από υλικά και εξαρτήµατα υψηλής ποιότητας, τα οποία µπορούν να ανακυκλωθούν ή/και να χρησιµοποιηθούν ξανά. Το σύµβολο αυτό σηµαίνει ότι ο ηλεκτρικός και ηλεκτρονικός εξοπλισµός, οι µπαταρίες και οι συσσωρευτές, στο τέλος της διάρκειας ζωής τους, θα πρέπει να απορριφθούν ξεχωριστά από τα υπόλοιπα οικιακά απορρίµµατά σας. Αν έχει εκτυπωθεί ένα χηµικό σύµβολο κάτω από το σύµβολο που απεικονίζεται στην Fig.1, αυτό το χηµικό σύµβολο σηµαίνει ότι η µπαταρία ή ο συσσωρευτής περιέχει ένα βαρύ µέταλλο σε ορισµένη συγκέντρωση. Αυτό θα υποδεικνύεται ως ακολούθως: Hg: υδράργυρος (0,0005%), Cd: κάδµιο (0,002%), Pb: µόλυβδος (0,004%)

Στην Ευρωπαϊκή Ένωση υπάρχουν ξεχωριστά συστήµατα συλλογής για τα χρησιµοποιηµένα ηλεκτρικά και ηλεκτρονικά προϊόντα, τις µπαταρίες και τους συσσωρευτές.

Παρακαλούµε διαθέστε αυτόν τον εξοπλισµό, τις µπαταρίες και τους συσσωρευτές στο τοπικό σας κοινοτικό κέντρο συλλογής/ανακύκλωσης απορριµµάτων. Βοηθήστε µας να προστατεύσουµε το περιβάλλον στο οποίο ζούµε!

### Σηµείωση:

Η φράση “Ενσύρµατο τηλεχειριστήριο” σε αυτό το εγχειρίδιο λειτουργίας αναφέρεται µόνο στο µοντέλο PAR-41MAA. Εάν χρειάζεστε περισσότερες πληροφορίες σχετικά µε το άλλο τηλεχειριστήριο, σας παραπέµπουμε στο εγχειρίδιο χρήσης που συµπεριλαµβάνεται σε αυτό το κουτί.

## 1. Προφυλακτικά Μέτρα Ασφαλείας

- ▶ Πριν κάνετε την εγκατάσταση της µονάδας, βεβαιωθείτε ότι διαβάσατε όλα τα “Προφυλακτικά Μέτρα Ασφαλείας”.
- ▶ Τα “Προφυλακτικά Μέτρα Ασφαλείας” παρέχουν πολύ σηµαντικές πληροφορίες σχετικά µε την ασφάλεια. Παρακαλείστε να βεβαιώνεστε ότι εφαρµόζετε τα µέτρα ασφαλείας που προβλέπονται.
- ▶ Πριν κάνετε τη σύνδεση στο σύστηµα, παρακαλούµε να αναφέρετε ή να ζητήσετε επιβεβαίωση από τον αρµόδιο οργανισµό ανεφοδιασµού.

## ΣΗΜΑΣΙΑ ΤΩΝ ΣΥΜΒΟΛΩΝ ΣΤΗ ΜΟΝΑΔΑ

	ΠΡΟΕΙΔΟΠΟΙΗΣΗ (Κίνδυνος πυρκαγιάς)	Αυτό το σύµβολο προορίζεται µόνο για το ψυκτικό µέσο R32. Ο τύπος του χρησιµοποιούµενου ψυκτικού µέσου αναγράφεται στην πινακίδα τύπου της εξωτερικής µονάδας. Το ψυκτικό µέσο R32 είναι εύφλεκτο. Σε περίπτωση διαρροής του ψυκτικού µέσου ή επαφής του µε φωτιά ή εξαρτήµατα που παράγουν θερµότητα, µπορεί να σχηµατίσει επιβλαβές αέριο ή να προκαλέσει κίνδυνο πυρκαγιάς.
	Μελετήστε µε προσοχή το ΕΓΧΕΙΡΙΔΙΟ ΟΔΗΓΙΩΝ ΧΡΗΣΕΩΣ πριν από τη λειτουργία.	
	Το προσωπικό σέρβις πρέπει να µελετήσει επιµελώς το ΕΓΧΕΙΡΙΔΙΟ ΟΔΗΓΙΩΝ ΧΡΗΣΕΩΣ και το ΕΓΧΕΙΡΙΔΙΟ ΟΔΗΓΙΩΝ ΕΓΚΑΤΑΣΤΑΣΗΣ πριν από τη λειτουργία.	
	Περισσότερες πληροφορίες παρέχονται στο ΕΓΧΕΙΡΙΔΙΟ ΟΔΗΓΙΩΝ ΧΡΗΣΕΩΣ, στο ΕΓΧΕΙΡΙΔΙΟ ΟΔΗΓΙΩΝ ΕΓΚΑΤΑΣΤΑΣΗΣ κλπ.	

### Σύµβολα που χρησιµοποιούνται στο κείµενο

#### ⚠ Προειδοποίηση:

Περιγράφει τα µέτρα ασφαλείας που πρέπει να λαµβάνονται για την πρόληψη του κινδύνου τραυµατισµού ή και θανάτου του χρήστη.

#### ⚠ Προσοχή:

Περιγράφει προφυλακτικά µέτρα που πρέπει να λαµβάνονται για ν'αποφεύγεται βλάβη στη µονάδα.

#### ⚠ Προειδοποίηση:

- Αυτές οι συσκευές δεν είναι διαθέσιµες στο ευρύ κοινό.
- Η εγκατάσταση της µονάδας δεν πρέπει να γίνεται από τον χρήστη. Ζητήστε από το κατάστηµα που την αγοράσατε ή από εξουσιοδοτηµένη εταιρεία να κάνουν την εγκατάσταση της µονάδας. Εάν η εγκατάσταση της µονάδας δεν γίνει όπως προβλέπεται, ενδέχεται να έχει σαν αποτέλεσµα να παρουσιαστεί διαρροή νερού, να προκληθεί ηλεκτροπληξία ή να συµβεί πυρκαγιά.
- Μη στέκεστε ή τοποθετείτε διάφορα είδη πάνω στη µονάδα.
- Μη πετάτε ή πιτσιλίζετε νερό πάνω στη µονάδα και µη την αγγίζετε µε βρεγµένα χέρια. Υπάρχει κίνδυνος να προκληθεί ηλεκτροπληξία.
- Μη ψεκάσετε εύφλεκτο αέριο κοντά στη µονάδα. Ενδέχεται να προκληθεί πυρκαγιά.
- Μη τοποθετείτε θερµάστρα γκαζιού ή κάθε άλλη συσκευή που παράγει γυµνή φλόγα σε µέρος όπου θα εκτίθεται στην αποβολή αερίων από τη µονάδα. Η καύση της θερµάστρας ενδέχεται να είναι ατελής.

### Σύµβολα που χρησιµοποιούνται στις εικονογραφήσεις

⚠ : Δείχνει µέρος της συσκευής που πρέπει να γειώνεται.

- Εάν η εξωτερική µονάδα βρίσκεται σε λειτουργία δεν πρέπει να βγάζετε το µπροστινό φάτνωµα ή τον προφυλακτήρα του ανεµιστήρα.
- Μόλις παρατηρήσετε παράξενους ή ασυνήθιστους ήχους, θόρυβο, ή κραδασµούς, σταµατήστε την λειτουργία της συσκευής κλείνοντας τον διακόπτη παροχής ηλεκτρικού ρεύµατος και αποταθείτε στον µεταπωλητή που σας την προµήθευσε.
- Μην βάζετε τα δάκτυλά σας, µακρόστενα αντικείµενα κτλ. µέσα στο στόµιο εισόδου και εξόδου του αέρα.
- Εάν ασυνήθιστες µυρωδιές εκπέµπονται από την µονάδα, σταµατήστε να τη χρησιµοποιείτε, κλείστε τον ηλεκτρικό διακόπτη και συµβουλευτείτε το κατάστηµα από το οποίο την αγοράσατε. Εάν συνεχίσετε να τη χρησιµοποιείτε, ενδέχεται να προκληθεί βλάβη, ηλεκτροπληξία ή πυρκαγιά.

# 1. Προφυλακτικά Μέτρα Ασφαλείας

- Το συγκεκριμένο κλιματιστικό ΔΕΝ προορίζεται για να χρησιμοποιείται χωρίς επίβλεψη από παιδιά ή άτομα με ειδικές ανάγκες.
- Μικρά παιδιά πρέπει να επιβλέπονται ώστε να μην παίζουν με το κλιματιστικό.
- Εάν παρουσιασθεί μία διαφυγή ή διαρροή στο ψυκτικό αέριο, σταματήστε να χρησιμοποιείτε το μηχάνημα, εξαερίστε πλήρως τον χώρο και αποταθείτε στον μεταπωλητή.
- Κατά την εγκατάσταση, τη μετεγκατάσταση ή τη συντήρηση του κλιματιστικού, χρησιμοποιείτε αποκλειστικά το ψυκτικό μέσο που αναγράφεται στην εξωτερική μονάδα για την πλήρωση των σωλήνων ψυκτικού μέσου. Μην αναμειγνύετε το ψυκτικό μέσο με κανένα άλλο ψυκτικό μέσο και μην αφήνετε αέρα στους σωλήνες.
  - Όταν ο αέρας αναμειγνύεται με το ψυκτικό μέσο, μπορεί να προκαλέσει αφύσικα υψηλή πίεση στους σωλήνες ψυκτικού μέσου προκαλώντας έκρηξη και άλλους κινδύνους.
  - Η χρήση οποιουδήποτε ψυκτικού μέσου εκτός του καθορισμένου για το σύστημα θα προκαλέσει μηχανική αστοχία, δυσλειτουργία του συστήματος ή βλάβη της μονάδας. Στη χειρότερη των περιπτώσεων, θα μπορούσε να προκληθεί σοβαρή υποβάθμιση της ασφάλειας του προϊόντος.
  - Επίσης, μπορεί να αποτελέσει παραβίαση των ισχυόντων νόμων.
  - Η MITSUBISHI ELECTRIC CORPORATION δεν μπορεί να θεωρηθεί υπεύθυνη για δυσλειτουργίες ή ατυχήματα που προκαλούνται από τη χρήση λανθασμένου τύπου ψυκτικού.
- Αυτή η εσωτερική μονάδα πρέπει να εγκατασταθεί σε χώρο ίσων ή μεγαλύτερων διαστάσεων από εκείνον που ορίζεται στο εγχειρίδιο εγκατάστασης της εξωτερικής μονάδας. Ανατρέξτε στο εγχειρίδιο εγκατάστασης της εξωτερικής μονάδας.
- Χρησιμοποιείτε αποκλειστικά τα μέσα που συνιστά ο κατασκευαστής για να επισπεύσετε τη διαδικασία απόψυξης ή για τον καθαρισμό.
- Η εσωτερική μονάδα πρέπει να αποθηκεύεται σε χώρο στον οποίο δεν υπάρχει καμία διάταξη ανάφλεξης συνεχούς λειτουργίας, ακάλυπτη φλόγα, συσκευή αερίου ή ηλεκτρικός θερμαντήρας.
- Μην τρυπάτε και μην καίτε τους σωλήνες ψυκτικού μέσου αυτής της εσωτερικής μονάδας.
- Έχετε επίγνωση ότι το ψυκτικό μέσο μπορεί να είναι άοσμο.

## ⚠ Προσοχή:

- Μην χρησιμοποιείτε αιχμηρά αντικείμενα για να πατάτε τα κουμπιά, η ενέργεια αυτή ενδέχεται να προκαλέσει βλάβη στο τηλεχειριστήριο.
- Ποτέ μη μπλοκάρτε ή καλύπτετε τα ανοίγματα εισόδου και εξόδου αέρα της εσωτερικής και της εξωτερικής μονάδας.

## Πέταγμα της μονάδας σαν άχρηστη

Εάν θέλετε να πετάξετε τη συσκευή σαν άχρηστη, συμβουλευτείτε σχετικά το κατάστημα από το οποίο την αγοράσατε.

# 2. Ονόματα μερών

## ■ Εσωτερική μονάδα

	PEAD-(S)M·JA(L)(2)
Βαθμίδες λειτουργίας ανεμιστήρα	3 βαθμίδες
Πτερύγιο	—
Κινητή γρίλια	—
Φίλτρο	Κανονικό
Ένδειξη καθαρισμού φίλτρου	—

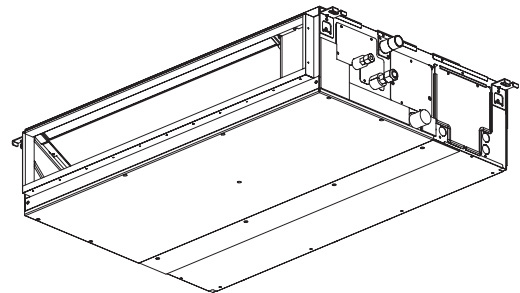

## 2. Ονόματα μερών

### ■ Ενσύρματο τηλεχειριστήριο

#### Διασύνδεση τηλεχειριστηρίου

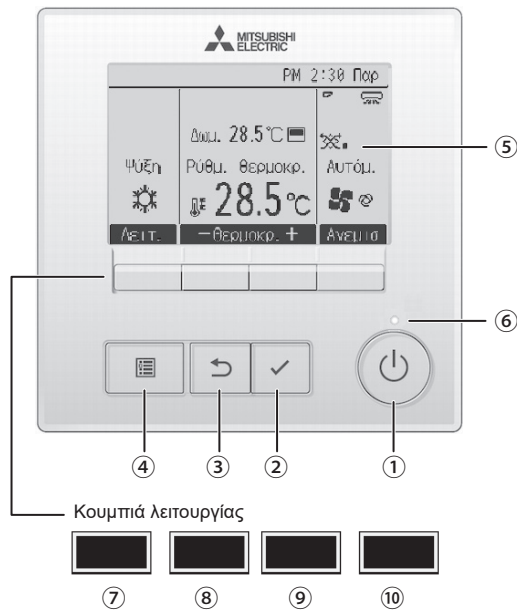

Οι λειτουργίες των κουμπιών λειτουργίας αλλάζουν ανάλογα με την οθόνη. Ανατρέξτε στον οδηγό λειτουργίας κουμπιών που εμφανίζεται στο κάτω μέρος της οθόνης LCD για τις λειτουργίες που εξυπηρετούν σε μια συγκεκριμένη οθόνη.

Όταν το σύστημα ελέγχεται κεντρικά, δεν θα εμφανιστεί ο οδηγός λειτουργίας κουμπιού που αντιστοιχεί στο κλειδωμένο κουμπί.

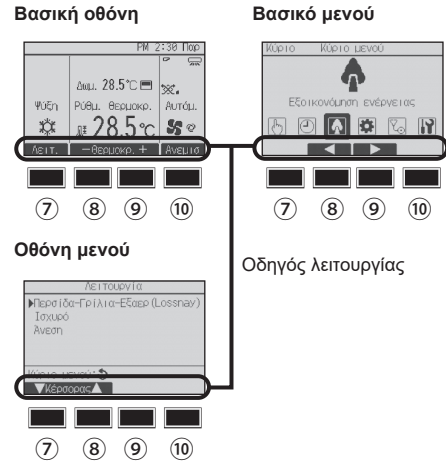

#### ① Κουμπί [ON/OFF]

Πιέστε για να ΕΝΕΡΓΟΠΟΙΗΣΕΤΕ/ΑΠΕΝΕΡΓΟΠΟΙΗΣΕΤΕ (ON/OFF) την εσωτερική μονάδα.

#### ② Κουμπί [ΕΠΙΛΟΓΗ]

Πιέστε για να αποθηκεύσετε τη ρύθμιση.

#### ③ Κουμπί [ΕΠΙΣΤΡΟΦΗ]

Πιέστε για να επιστρέψετε στην προηγούμενη οθόνη.

#### ④ Κουμπί [ΜΕΝΟΥ]

Πιέστε για να επαναφέρετε το Βασικό μενού.

#### ⑤ Οπισθόφωτο LCD

Θα εμφανιστούν οι ρυθμίσεις λειτουργίας.

Όταν ο οπίσθιος φωτισμός είναι απενεργοποιημένος, με την πίεση οποιουδήποτε κουμπιού ο φωτισμός αυτός θα ενεργοποιηθεί και θα παραμείνει αναμμένος για μια συγκεκριμένη χρονική περίοδο, ανάλογα με την οθόνη.

Όταν ο οπίσθιος φωτισμός είναι απενεργοποιημένος, με την πίεση οποιουδήποτε κουμπιού ο φωτισμός αυτός θα ενεργοποιηθεί και η λειτουργία του δεν διεξάγεται. (εκτός του κουμπιού [ON/OFF])

#### ⑥ Λυχνία ON/OFF

Αυτή η λυχνία ανάβει πράσινη, όσο η μονάδα είναι σε λειτουργία. Αναβοσβήνει ενώ το τηλεχειριστήριο εκκινείται ή όταν υπάρχει σφάλμα.

#### ⑦ Κουμπί λειτουργίας [F1]

Βασική οθόνη: Πιέστε για να αλλάξετε τη κατάσταση λειτουργίας.

Βασικό μενού: Πιέστε για να μετακινήσετε προς τα κάτω τον κέρσορα.

#### ⑧ Κουμπί λειτουργίας [F2]

Βασική οθόνη: Πιέστε για να μειώσετε τη θερμοκρασία.

Βασικό μενού: Πιέστε για να μετακινήσετε προς τα επάνω τον κέρσορα.

#### ⑨ Κουμπί λειτουργίας [F3]

Βασική οθόνη: Πιέστε για να αυξήσετε τη θερμοκρασία.

Βασικό μενού: Πιέστε για να πάτε στην προηγούμενη σελίδα.

#### ⑩ Κουμπί λειτουργίας [F4]

Βασική οθόνη: Πιέστε για να αλλάξετε την ταχύτητα του ανεμιστήρα.

Βασικό μενού: Πιέστε για να πάτε στην επόμενη σελίδα.



## 2. Ονόματα μερών

### Οθόνη

Η βασική οθόνη μπορεί να προβάλλεται με δύο διαφορετικούς τρόπους: "Full" (Πλήρης) και "Basic" (Βασικός). Η εργοστασιακή ρύθμιση είναι "Full" (Πλήρης). Για να γυρίσετε στον τρόπο "Basic" (Βασικός), αλλάξτε τη ρύθμιση στη ρύθμιση Βασικής οθόνης. (Ανατρέξτε στο εγχειρίδιο λειτουργίας που παρέχεται με το τηλεχειριστήριο.)

#### <Κατάσταση λειτουργίας Πλήρης>

\* Όλα τα εικονίδια προβάλλονται προς επεξήγηση.

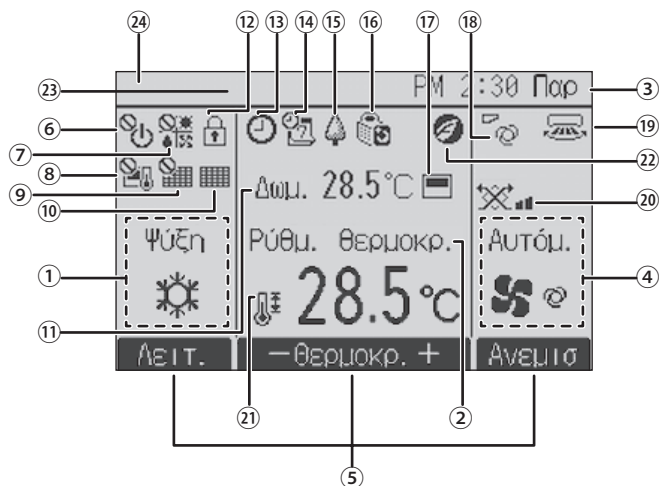

#### <Κατάσταση λειτουργίας Βασικός>

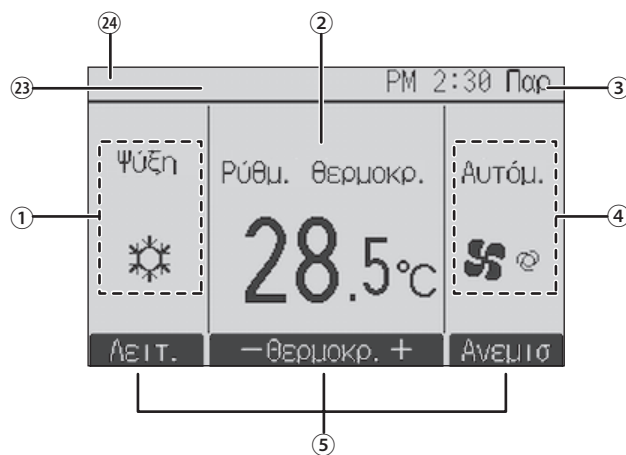

#### ① Κατάσταση λειτουργίας

Εδώ εμφανίζεται η κατάσταση λειτουργίας της εσωτερικής μονάδας.

#### ② Προ-ρυθμισμένη θερμοκρασία

Εδώ εμφανίζεται η προ-ρυθμισμένη θερμοκρασία.

#### ③ Ρολόι (Δείτε το Εγχειρίδιο εγκατάστασης.)

Εδώ εμφανίζεται ο τρέχων χρόνος.

#### ④ Ταχύτητα ανεμιστήρα

Εδώ εμφανίζεται η ρύθμιση ταχύτητας ανεμιστήρα.

#### ⑤ Οδηγός λειτουργιών κουμπιών

Εδώ εμφανίζονται οι λειτουργίες των αντίστοιχων κουμπιών.



Εμφανίζεται όταν η λειτουργία ON/OFF ελέγχεται κεντρικά.



Εμφανίζεται όταν η κατάσταση λειτουργίας ελέγχεται κεντρικά.



Εμφανίζεται όταν η προ-ρυθμισμένη θερμοκρασία ελέγχεται κεντρικά.



Εμφανίζεται όταν η λειτουργία επαναφοράς φίλτρου ελέγχεται κεντρικά.



Προσδιορίζει το πότε χρειάζεται συντήρηση το φίλτρο.

#### ⑪ Θερμοκρασία δωματίου (Δείτε το Εγχειρίδιο εγκατάστασης.)

Εδώ εμφανίζεται η τρέχουσα θερμοκρασία δωματίου.



Εμφανίζεται όταν τα κουμπιά είναι κλειδωμένα.



Εμφανίζεται όταν έχει ενεργοποιηθεί το "On/Off timer", το "Night setback" ή η λειτουργία χρονοδιακόπτη "Auto-off".

Το εμφανίζεται όταν ο χρονοδιακόπτης είναι απενεργοποιημένος από το κεντρικό σύστημα ελέγχου.



Εμφανίζεται όταν έχει ενεργοποιηθεί ο εβδομαδιαίος χρονοδιακόπτης.



Εμφανίζεται ενώ οι μονάδες λειτουργούν στην κατάσταση λειτουργίας εξοικονόμησης ενέργειας. (Δεν θα εμφανιστεί σε ορισμένα μοντέλα εσωτερικών μονάδων)



Εμφανίζεται ενώ οι εξωτερικές μονάδες λειτουργούν στην αθόρυβη κατάσταση λειτουργίας.



Εμφανίζεται όταν το ενσωματωμένο θερμίστορ στο τηλεχειριστήριο έχει ενεργοποιηθεί για την παρακολούθηση της θερμοκρασίας δωματίου (⑪).



Εμφανίζεται όταν το θερμίστορ στηνεσωτερική μονάδα είναι ενεργοποιημένο για την παρακολούθηση της θερμοκρασίας δωματίου.



Προσδιορίζει τη ρύθμιση πτερυγίου φτερωτής.



Προσδιορίζει τη ρύθμιση περσίδας.



Προσδιορίζει τη ρύθμιση εξαερισμού.



Εμφανίζεται όταν το εύρος προ-ρυθμισμένης θερμοκρασίας είναι περιορισμένο.



Εμφανίζεται όταν πραγματοποιείται λειτουργία εξοικονόμησης ενέργειας με χρήση "3D i-See sensor".

#### ②③ Κεντρικός έλεγχος

Εμφανίζεται για ένα ορισμένο χρονικό διάστημα, όταν λειτουργεί ένα στοιχείο κεντρικά ελεγχόμενο.

#### ②④ Ένδειξη προκαταρκτικού σφάλματος

Κατά τη διάρκεια του προκαταρκτικού σφάλματος εμφανίζεται ένας κωδικός σφάλματος.

Οι περισσότερες ρυθμίσεις (εκτός των ON/OFF, κατάσταση λειτουργίας, ταχύτητας ανεμιστήρα, θερμοκρασίας) μπορούν να γίνουν από την οθόνη μενού.

### 3. Λειτουργία

■ Για πληροφορίες σχετικά με τη μέθοδο λειτουργίας, ανατρέξτε στο εγχειρίδιο λειτουργίας που παρέχεται με κάθε τηλεχειριστήριο.

#### 3.1. ON (Ενεργοποίηση)/OFF (Απενεργοποίηση)

##### 3.1.1. για ενσύρματο τηλεχειριστήριο

###### [ON]



Πιέστε το κουμπί [ON/OFF].  
Η λυχνία ON/OFF θα ανάψει πράσινη και θα ξεκινήσει η λειτουργία.  
Όταν το "LED lighting" (Φωτισμός LED) έχει ρυθμιστεί στο "No" (Όχι), η λυχνία ON/OFF δεν θα ανάψει.

\* Ανατρέξτε στο εγχειρίδιο εγκατάστασης του ενσύρματου τηλεχειριστηρίου.

###### [OFF]



Πιέστε εκ νέου το κουμπί [ON/OFF].  
Η λυχνία ON/OFF θα σβήσει και η λειτουργία θα σταματήσει.

#### Σημείωση:

Ακόμη κι αν πατήσετε το διακόπτη λειτουργίας με την ένδειξη ON/OFF για ν'ανοίξετε πάλι τη συσκευή αμέσως μόλις την κλείσατε, δεν πρόκειται να τεθεί σε λειτουργία πριν περάσουν τρία λεπτά. Αυτό συμβαίνει για να προστατεύονται τα εσωτερικά μέρη της συσκευής από τυχόν βλάβες.

#### ■ Μνήμη κατάστασης λειτουργίας

	Ρύθμιση τηλεχειριστηρίου
Κατάσταση λειτουργίας	Κατάσταση λειτουργίας πριν από την απενεργοποίηση της ισχύος
Προ-ρυθμισμένη θερμοκρασία	Προ-ρυθμισμένη θερμοκρασία πριν από την απενεργοποίηση της ισχύος
Ταχύτητα ανεμιστήρα	Ταχύτητα ανεμιστήρα πριν από την απενεργοποίηση της ισχύος

#### ■ Ρυθμιζόμενο εύρος προ-ρυθμισμένης θερμοκρασίας

Κατάσταση λειτουργίας	Εύρος προ-ρυθμισμένης θερμοκρασίας
Cool/Dry (Ψύξη/Αφύγρανση)	19 – 30 °C
Heat (Θέρμανση)	17 – 28 °C
Auto (Αυτόματο)	19 – 28 °C
Fan/Ventilation (Ανεμιστήρας/Εξαερισμός)	Δεν ρυθμίζεται

#### 3.2. Επιλογή τρόπου λειτουργίας

##### 3.2.1. για ενσύρματο τηλεχειριστήριο

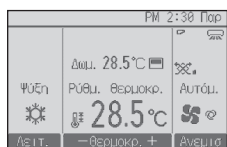

Κάθε φορά που πατάτε το κουμπί [F1] περνάτε διαδοχικά από τις ακόλουθες καταστάσεις λειτουργίας. Επιλέξτε την επιθυμητή κατάσταση λειτουργίας.

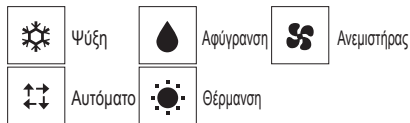

• Οι καταστάσεις λειτουργίας οι οποίες δεν είναι διαθέσιμες στα συνδεδεμένα μοντέλα εσωτερικών μονάδων, δεν θα εμφανίζονται στην οθόνη.

#### Τι σημαίνει το εικονίδιο λειτουργίας που αναβοσβήνει

Το εικονίδιο λειτουργίας θα αναβοσβήνει όταν άλλες εσωτερικές μονάδες στο ίδιο σύστημα ψύξης (συνδεδεμένο στην ίδια εξωτερική μονάδα) λειτουργούν ήδη σε μια διαφορετική κατάσταση λειτουργίας. Σε αυτή την περίπτωση, η υπόλοιπη μονάδα στην ίδια ομάδα μπορεί να λειτουργεί μόνο στην ίδια κατάσταση λειτουργίας.

### 3. Λειτουργία

#### Αυτόματη λειτουργία

- Βάσει μιας καθορισμένης θερμοκρασίας, η λειτουργία ψύξης ξεκινά όταν η θερμοκρασία περιβάλλοντος είναι υπερβολικά υψηλή και η λειτουργία θέρμανσης ξεκινά όταν η θερμοκρασία περιβάλλοντος είναι πολύ χαμηλή.
- Κατά τη διάρκεια της αυτόματης λειτουργίας, εάν η θερμοκρασία περιβάλλοντος αλλάξει και παραμείνει στους 2 °C ή περισσότερο πάνω από την καθορισμένη θερμοκρασία για 15 λεπτά, το κλιματιστικό αλλάζει σε κατάσταση λειτουργίας ψύξης. Κατά τον ίδιο τρόπο, εάν η θερμοκρασία περιβάλλοντος παραμείνει στους 2 °C ή περισσότερο κάτω από την καθορισμένη θερμοκρασία για 15 λεπτά, το κλιματιστικό αλλάζει σε κατάσταση λειτουργίας θέρμανσης.

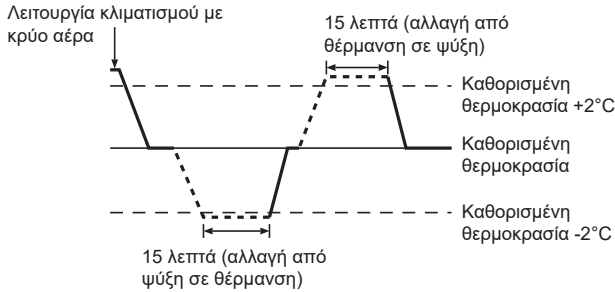

- Λόγω του ότι το κλιματιστικό ρυθμίζει αυτόματα τη θερμοκρασία περιβάλλοντος για να διατηρήσει μια καθορισμένη αποτελεσματική θερμοκρασία, η λειτουργία ψύξης εκτελείται μερικώς βαθμούς υψηλότερα και η λειτουργία θέρμανσης μερικώς βαθμούς χαμηλότερα σε σχέση με την καθορισμένη θερμοκρασία περιβάλλοντος, εφόσον επιτευχθεί η θερμοκρασία (αυτόματη λειτουργία εξοικονόμησης ενέργειας).

### 3.3. Ρύθμιση θερμοκρασίας

#### 3.3.1. για ενσύρματο τηλεχειριστήριο

<Cool (Ψύξη), Dry (Αφύγραση), Heat (Θέρμανση) και Auto (Αυτόματο)>



Πατήστε το κουμπί [F2] για να μειώσετε την προ-ρυθμισμένη θερμοκρασία, και πατήστε το κουμπί [F3] για να την αυξήσετε.

- Ανατρέξτε στον πίνακα στη σελίδα 6 για το ρυθμιζόμενο εύρος θερμοκρασίας για διαφορετικές καταστάσεις λειτουργίας.
- Το προ-ρυθμισμένο εύρος θερμοκρασίας δεν μπορεί να ρυθμιστεί για τη λειτουργία ανεμιστήρα/εξαερισμού.
- Η προ-ρυθμισμένη θερμοκρασία θα εμφανιστεί είτε σε βαθμούς Κελσίου σε προσαυξήσεις του 0,5 ή 1 βαθμού, είτε σε Φαρενάιτ, ανάλογα με το μοντέλο εσωτερικής μονάδας και τη ρύθμιση λειτουργίας οθόνης στο τηλεχειριστήριο.

### 3.4. Ρύθμισης ταχύτητας ανεμιστήρα

#### 3.4.1. για ενσύρματο τηλεχειριστήριο



Πιέστε το κουμπί [F4] για να περάσετε από όλες τις ταχύτητες ανεμιστήρα με την ακόλουθη σειρά.

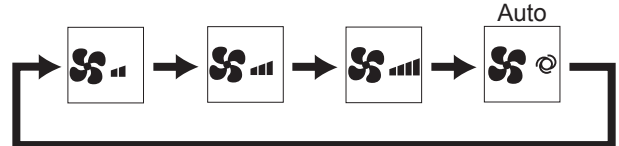

### 3. Λειτουργία

#### 3.5. Εξαερισμός (για ενσύρματο τηλεχειριστήριο)

##### 3.5.1. Πλοήγηση μέσα από το Βασικό μενού

###### <Πρόσβαση στο Βασικό μενού>



Πιέστε το κουμπί [MENOY].  
Θα εμφανιστεί το Main menu (Βασικό μενού).

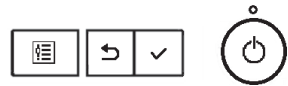

###### <Επιλογή στοιχείου>



Πιέστε [F2] για να μετακινήσετε τον κέρσορα αριστερά.  
Πιέστε [F3] για να μετακινήσετε τον κέρσορα δεξιά.

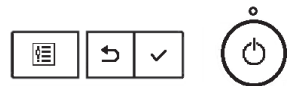

##### 3.5.2. Vane-Vent. (Lossnay) (Πτερύγιο φτερωτής-Άνοιγμα. (Σύστημα Lossnay))

###### <Πρόσβαση στο μενού>

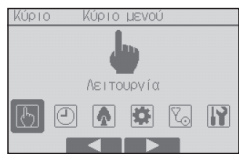

Επιλέξτε "Λειτουργία" από το Κύριο μενού και πατήστε το κουμπί [ΕΠΙΛΟΓΗ].

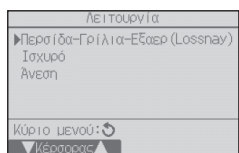

Επιλέξτε "Περσίδα-Γρίλια-Εξαερ (Lossnay)" από το μενού Λειτουργία και πατήστε το κουμπί [ΕΠΙΛΟΓΗ].



###### <Ρύθμιση εξαερισμού>

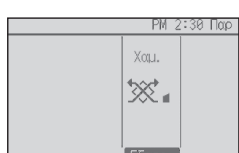

Κάθε φορά που πατάτε το κουμπί [F3] περνάτε διαδοχικά από τις ακόλουθες ρυθμίσεις εξαερισμού.

\* Ρυθμίζεται μόνο όταν έχει συνδεθεί μονάδα LOSSNAY.

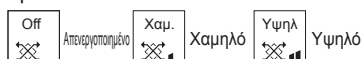

• Ο ανεμιστήρας σε ορισμένα μοντέλα εσωτερικών μονάδων μπορεί να διασυνδεθεί με ορισμένα μοντέλα μονάδων εξαερισμού.

###### <Επιστροφή στο μενού Λειτουργιών>

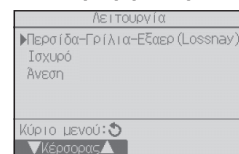

Πατήστε το κουμπί [ΕΠΙΣΤΡΟΦΗ] για να επιστρέψετε στο μενού Λειτουργιών.



## 4. Timer (Χρονοδιακόπτης)

- Οι λειτουργίες χρονοδιακόπτη διαφέρουν ανάλογα με το τηλεχειριστήριο.
- Για λεπτομέρειες σχετικά με τη χρήση του τηλεχειριστηρίου, ανατρέξτε στο κατάλληλο εγχειρίδιο λειτουργίας που παρέχεται μαζί με κάθε τηλεχειριστήριο.

## 5. Φροντίδα και καθαρισμα

### ► Καθαρισμός των φίλτρων

- Καθαρίστε τα φίλτρα με ηλεκτρική σκούπα. Αν δεν έχετε ηλεκτρική σκούπα, χτυπήστε ελαφρά τα φίλτρα σε ένα στερεό αντικείμενο για να φύγει η σκόνη και η βρωμιά.
- Αν τα φίλτρα είναι πολύ βρώμικα, πλύντε τα με χλιαρό νερό. Φροντίστε να ξεβγάλετε πολύ καλά το απορρυπαντικό που χρησιμοποίησατε και αφήστε τα φίλτρα να στεγνώσουν εντελώς πριν τα τοποθετήσετε ξανά στη μονάδα.

### ⚠ Προσοχή:

- Μην αφήνετε τα φίλτρα να στεγνώσουν στον ήλιο και μη χρησιμοποιείτε πηγή θερμότητας, όπως μια ηλεκτρική θερμάστρα, για να τα στεγνώσετε γιατί υπάρχει κίνδυνος να παραμορφωθούν.
- Μην πλένετε τα φίλτρα με ζεστό νερό (πάνω από 50°C) γιατί μπορεί να παραμορφωθούν.
- Βεβαιωθείτε ότι τα φίλτρα βρίσκονται πάντα στη θέση τους. Η λειτουργία της μονάδας χωρίς φίλτρα αέρα μπορεί να προκαλέσει βλάβη.

### ⚠ Προσοχή:

- Πριν αρχίσετε τον καθαρισμό, σταματήστε τη λειτουργία και κλείστε το ρεύμα.
- Οι εσωτερικές μονάδες είναι εφοδιασμένες με φίλτρα για την αφαίρεση της σκόνης από τον εισερχόμενο αέρα. Καθαρίστε τα φίλτρα ακολουθώντας τις παρακάτω διαδικασίες.

### ► Αφαίρεση φίλτρου

#### ⚠ Προσοχή:



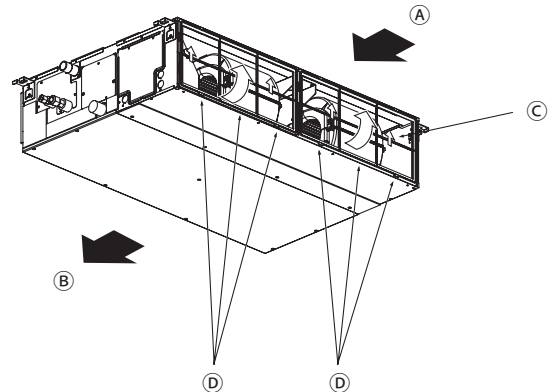



- Κατά την αφαίρεση του φίλτρου, θα πρέπει να πάρετε τις απαραίτητες προφυλάξεις για να προστατέψετε τα μάτια σας από τη σκόνη. Επίσης, εάν χρειαστεί να ανεβείτε σε καρέκλα για να εκτελέσετε την εργασία, προσέξτε να μην πέσετε.
- Όταν αφαιρέσετε το φίλτρο, μην αγγίζετε τα μεταλλικά εξαρτήματα στο εσωτερικό της μονάδας εσωτερικού χώρου, διότι μπορεί να τραυματιστείτε.



- Έχοντας ανυψωμένο το κουμπί φίλτρου, τραβήξτε το.

Ⓐ Είσοδος αέρα Ⓑ Έξοδος αέρα Ⓒ Φίλτρο Ⓓ Κουμπί

## 6. Εντοπισμός βλαβών

Αντιμετωπίζετε προβλήματα;	Λύση. (Η μονάδα λειτουργεί κανονικά).
Το κλιματιστικό δεν ψύχει ή δεν θερμαίνει καλά.	<ul style="list-style-type: none"> <li>■ Καθαρίστε το φίλτρο. (Η ροή αέρα μειώνεται όταν το φίλτρο είναι ακάθαρτο ή έχει βουλώσει.)</li> <li>■ Ελέγξτε τη ρύθμιση της θερμοκρασίας και ρυθμίστε την καθορισμένη θερμοκρασία.</li> <li>■ Φροντίστε να υπάρχει αρκετός χώρος γύρω από την εξωτερική μονάδα. Μήπως έχει βουλώσει η είσοδος ή η έξοδος αέρα της μονάδας;</li> <li>■ Μήπως έχετε αφήσει κάποια πόρτα ή παράθυρο ανοιχτά;</li> </ul>
Όταν ξεκινά η λειτουργία θέρμανσης, αργεί να βγει θερμός αέρας από την εσωτερική μονάδα.	<ul style="list-style-type: none"> <li>■ Η εσωτερική μονάδα δεν βγάζει θερμό αέρα, έως ότου προθερμανθεί επαρκώς.</li> </ul>
Κατά τη λειτουργία θέρμανσης, το κλιματιστικό διακόπτει τη λειτουργία του πριν να επιτευχθεί η καθορισμένη θερμοκρασία περιβάλλοντος.	<ul style="list-style-type: none"> <li>■ Όταν η εξωτερική θερμοκρασία είναι χαμηλή και η υγρασία υψηλή μπορεί να σχηματιστεί πάγος στην εξωτερική μονάδα. Σε αυτή την περίπτωση, η εξωτερική μονάδα εκτελεί λειτουργία απόψυξης. Η κανονική λειτουργία θα πρέπει να ξεκινήσει μετά από περίπου 10 λεπτά.</li> </ul>
Η κατεύθυνση της ροής αέρα αλλάζει κατά τη λειτουργία ή δεν μπορείτε να ορίσετε την κατεύθυνση ροής αέρα.	<ul style="list-style-type: none"> <li>■ Κατά τη λειτουργία θέρμανσης, τα πτερύγια τίθενται αυτόματα στην οριζόντια κατεύθυνση ροής αέρα, όταν η θερμοκρασία είναι χαμηλή ή κατά τη λειτουργία απόψυξης.</li> </ul>
Όταν αλλάζει η κατεύθυνση ροής αέρα, τα πτερύγια κινούνται πάντα προς τα πάνω και προς τα κάτω διερχόμενα από την καθορισμένη θέση πριν τελικά σταματήσουν σε αυτήν.	<ul style="list-style-type: none"> <li>■ Όταν αλλάζει η κατεύθυνση ροής αέρα, τα πτερύγια μετακινούνται στην καθορισμένη θέση, αφού ανιχνεύσουν τη βασική θέση.</li> </ul>
Ακούγεται ήχος ροής νερού ή περιστασιακά ένας συριγμός.	<ul style="list-style-type: none"> <li>■ Οι ήχοι αυτοί μπορεί να ακουστούν όταν ρέει ψυκτικό μέσο στο κλιματιστικό ή όταν αλλάζει η κατεύθυνση της ροής του ψυκτικού μέσου.</li> </ul>
Ακούγεται ήχος σπασίματος ή τριξίματος.	<ul style="list-style-type: none"> <li>■ Οι ήχοι αυτοί μπορεί να ακουστούν όταν δημιουργούνται τριβές μεταξύ μερών του κλιματιστικού λόγω διαστολής και συστολής εξαιτίας μεταβολών στη θερμοκρασία.</li> </ul>
Στο δωμάτιο υπάρχει μια δυσάρεστη οσμή.	<ul style="list-style-type: none"> <li>■ Η εσωτερική μονάδα αναρροφά αέρα που περιέχει αέρια από τους τοίχους, τον τάπητα και την επίπλωση, καθώς και οσμές που παγιδεύονται στα ρούχα και, στη συνέχεια, αποβάλλει ξανά αυτόν τον αέρα στο δωμάτιο.</li> </ul>
Από την εσωτερική μονάδα εξέρχεται λευκή αχνή ή ατμός.	<ul style="list-style-type: none"> <li>■ Εάν η εσωτερική θερμοκρασία και η υγρασία είναι υψηλές, αυτό μπορεί να συμβεί κατά την έναρξη της λειτουργίας.</li> <li>■ Κατά τη λειτουργία απόψυξης, μπορεί να εξέλθει ροή ψυχρού αέρα και να φαίνεται σαν αχνή.</li> </ul>
Από την εξωτερική μονάδα εξέρχεται νερό ή ατμός	<ul style="list-style-type: none"> <li>■ Κατά τη λειτουργία ψύξης, ενδέχεται να σχηματιστεί και να τρέξει νερό από τους σωλήνες ψύξης και τους συνδέσμους.</li> <li>■ Κατά τη λειτουργία θέρμανσης, ενδέχεται να σχηματιστεί και να τρέξει νερό από τον εναλλάκτη θερμότητας.</li> <li>■ Κατά τη λειτουργία απόψυξης, εξατμίζεται το νερό στον εναλλάκτη θερμότητας και μπορεί να εξέλθει υδρατμός.</li> </ul>
Στην οθόνη του τηλεχειριστηρίου εμφανίζεται η ένδειξη  .	<ul style="list-style-type: none"> <li>■ Κατά τον κεντρικό έλεγχο, στην οθόνη του τηλεχειριστηρίου εμφανίζεται η ένδειξη  και δεν είναι εφικτή η ενεργοποίηση ή η απενεργοποίηση του κλιματιστικού με το τηλεχειριστήριο.</li> </ul>
Όταν θέτετε σε λειτουργία το κλιματιστικό σε σύντομο χρονικό διάστημα αφότου το απενεργοποιήσατε, δεν λειτουργεί ακόμη και εάν πατήσετε το κουμπί ON/OFF (Ενεργοποίηση/Απενεργοποίηση).	<ul style="list-style-type: none"> <li>■ Περιμένετε για τρία περίπου λεπτά. (Η λειτουργία έχει σταματήσει για λόγους προστασίας του κλιματιστικού.)</li> </ul>
Το κλιματιστικό λειτουργεί χωρίς να πατηθεί το κουμπί ON/OFF.	<ul style="list-style-type: none"> <li>■ Έχει ρυθμιστεί ο χρονοδιακόπτης; Πατήστε το κουμπί ON/OFF για να διακόψετε τη λειτουργία.</li> <li>■ Είναι συνδεδεμένο το κλιματιστικό σε κεντρικό τηλεχειριστήριο; Απευθυνθείτε στους υπευθύνους χειρισμού του κλιματιστικού.</li> <li>■ Εμφανίζεται η ένδειξη  στην οθόνη του τηλεχειριστηρίου; Απευθυνθείτε στους υπευθύνους χειρισμού του κλιματιστικού.</li> <li>■ Έχετε ρυθμίσει τη λειτουργία αυτόματης επαναλειτουργίας μετά από διακοπή της τροφοδοσίας; Πατήστε το κουμπί ON/OFF για να διακόψετε τη λειτουργία.</li> </ul>
Η λειτουργία του κλιματιστικού διακόπτεται χωρίς να πατηθεί το κουμπί ON/OFF.	<ul style="list-style-type: none"> <li>■ Έχετε ρυθμίσει τη λειτουργία χρονοδιακόπτη απενεργοποίησης; Πατήστε το κουμπί ON/OFF για να θέσετε ξανά σε λειτουργία το κλιματιστικό.</li> <li>■ Είναι συνδεδεμένο το κλιματιστικό σε κεντρικό τηλεχειριστήριο; Απευθυνθείτε στους υπευθύνους χειρισμού του κλιματιστικού.</li> <li>■ Εμφανίζεται η ένδειξη  στην οθόνη του τηλεχειριστηρίου; Απευθυνθείτε στους υπευθύνους χειρισμού του κλιματιστικού.</li> </ul>
Δεν είναι εφικτή η ρύθμιση της λειτουργίας χρονοδιακόπτη του τηλεχειριστηρίου.	<ul style="list-style-type: none"> <li>■ Είναι έγκυρες οι ρυθμίσεις του χρονοδιακόπτη; Εάν είναι εφικτή η ρύθμιση του χρονοδιακόπτη, στην οθόνη του τηλεχειριστηρίου εμφανίζεται η ένδειξη  ή .</li> </ul>
Στην οθόνη του τηλεχειριστηρίου εμφανίζεται η ένδειξη "Please Wait" (Παρακαλώ Περιμένετε).	<ul style="list-style-type: none"> <li>■ Εκτελούνται οι αρχικές ρυθμίσεις. Περιμένετε για περίπου 3 λεπτά.</li> </ul>

## 6. Εντοπισμός βλαβών

Αντιμετωπίζετε προβλήματα;	Λύση. (Η μονάδα λειτουργεί κανονικά).												
Στην οθόνη του τηλεχειριστηρίου εμφανίζεται ένας κωδικός σφάλματος.	<ul style="list-style-type: none"> <li>■ Έχουν τεθεί σε λειτουργία οι διατάξεις προστασίας για την προστασία του κλιματιστικού.</li> <li>■ Μην προσπαθήσετε να επισκευάσετε μόνοι σας το κλιματιστικό. Κλείστε αμέσως την τροφοδοσία και απευθυνθείτε στον αντιπρόσωπο της περιοχής σας. Φροντίστε να παράσχετε στον αντιπρόσωπο το όνομα του μοντέλου και τα στοιχεία που εμφανίστηκαν στην οθόνη του τηλεχειριστηρίου.</li> </ul>												
Ακούγεται ήχος αποχέτευσης νερού ή περιστροφής κινητήρα.	<ul style="list-style-type: none"> <li>■ Όταν σταματά η λειτουργία ψύξης, η αντλία αποχέτευσης λειτουργεί και στη συνέχεια σταματά. Περιμένετε για περίπου 3 λεπτά.</li> </ul>												
Τα πτερύγια δεν κινούνται ή η εσωτερική μονάδα δεν αποκρίνεται στις εντολές του ασύρματου τηλεχειριστηρίου.	<ul style="list-style-type: none"> <li>■ Τα συνδετικά των συρμάτων διακλάδωσης του μοτέρ πτερυγίων και του δέκτη σήματος μπορεί να μην έχουν συνδεθεί σωστά. Ζητήστε από έναν τεχνικό να ελέγξει τις συνδέσεις. (Τα χρώματα των αρσενικών και θηλυκών τμημάτων στις συνδέσεις των καλωδίων διακλάδωσης πρέπει να ταυτίζονται.)</li> </ul>												
Η στάθμη θορύβου υπερβαίνει τις προδιαγραφές.	<ul style="list-style-type: none"> <li>■ Το επίπεδο εσωτερικού θορύβου λειτουργίας επηρεάζεται από την ακουστική του συγκεκριμένου χώρου όπως φαίνεται στον ακόλουθο πίνακα και θα είναι υψηλότερη από τις προδιαγραφές του θορύβου, οι οποίες καθορίστηκαν βάσει μετρήσεων σε χώρο άνευ ήχων.</li> </ul> <table border="1"> <thead> <tr> <th></th> <th>Χώροι με υψηλή απορροφητικότητα ήχου</th> <th>Κανονικοί χώροι</th> <th>Χώροι με χαμηλή απορροφητικότητα ήχου</th> </tr> </thead> <tbody> <tr> <td>Παραδείγματα θέσεων τοποθέτησης του κλιματιστικού</td> <td>Στούντιο εκπομπών, χώρος εκτέλεσης μουσικής κτλ.</td> <td>Αίθουσα υποδοχής, προθάλαμος ξενοδοχείου, κτλ.</td> <td>Γραφείο, δωμάτιο ξενοδοχείου</td> </tr> <tr> <td>Επίπεδα θορύβου</td> <td>3 έως 7 dB</td> <td>6 έως 10 dB</td> <td>9 έως 13 dB</td> </tr> </tbody> </table>		Χώροι με υψηλή απορροφητικότητα ήχου	Κανονικοί χώροι	Χώροι με χαμηλή απορροφητικότητα ήχου	Παραδείγματα θέσεων τοποθέτησης του κλιματιστικού	Στούντιο εκπομπών, χώρος εκτέλεσης μουσικής κτλ.	Αίθουσα υποδοχής, προθάλαμος ξενοδοχείου, κτλ.	Γραφείο, δωμάτιο ξενοδοχείου	Επίπεδα θορύβου	3 έως 7 dB	6 έως 10 dB	9 έως 13 dB
	Χώροι με υψηλή απορροφητικότητα ήχου	Κανονικοί χώροι	Χώροι με χαμηλή απορροφητικότητα ήχου										
Παραδείγματα θέσεων τοποθέτησης του κλιματιστικού	Στούντιο εκπομπών, χώρος εκτέλεσης μουσικής κτλ.	Αίθουσα υποδοχής, προθάλαμος ξενοδοχείου, κτλ.	Γραφείο, δωμάτιο ξενοδοχείου										
Επίπεδα θορύβου	3 έως 7 dB	6 έως 10 dB	9 έως 13 dB										
Στην οθόνη του ασύρματου τηλεχειριστηρίου δεν εμφανίζεται καμία ένδειξη, η οθόνη δεν φαίνεται καθαρά ή η εσωτερική μονάδα δεν λαμβάνει σήματα, εκτός εάν το τηλεχειριστήριο χρησιμοποιείται κοντά στη μονάδα.	<ul style="list-style-type: none"> <li>■ Οι μπαταρίες είναι εξασθενημένες. Αντικαταστήστε τις μπαταρίες και πατήστε το κουμπί Reset (Επανεκκίνηση).</li> <li>■ Εάν ακόμη και μετά την τοποθέτηση των μπαταριών δεν εμφανιστεί καμία ένδειξη, βεβαιωθείτε ότι έχετε τοποθετήσει τις μπαταρίες με τη σωστή κατεύθυνση (+, -).</li> </ul>												
Μετά την εγκατάσταση/αντικατάσταση της μπαταρίας στο τηλεχειριστήριο, δεν θα είναι δυνατή η χρήση ορισμένων λειτουργιών του.	<ul style="list-style-type: none"> <li>■ Βεβαιωθείτε ότι έχετε ολοκληρώσει τη ρύθμιση του ρολογιού. Αν δεν έχετε ολοκληρώσει τη ρύθμιση του ρολογιού, ολοκληρώστε τη ρύθμιση.</li> </ul>												
Αναβοσβήνει η λυχνία λειτουργίας που βρίσκεται κοντά στο δέκτη για το ασύρματο τηλεχειριστήριο της εσωτερικής μονάδας.	<ul style="list-style-type: none"> <li>■ Η λειτουργία αυτόματου ελέγχου τέθηκε σε λειτουργία για λόγους προστασίας του κλιματιστικού.</li> <li>■ Μην προσπαθήσετε να επισκευάσετε μόνοι σας το κλιματιστικό. Κλείστε αμέσως την τροφοδοσία και απευθυνθείτε στον αντιπρόσωπο της περιοχής σας. Φροντίστε να παράσχετε στον αντιπρόσωπο το όνομα του μοντέλου.</li> </ul>												
Το ασύρματο τηλεχειριστήριο δεν λειτουργεί (στην εσωτερική μονάδα ηχούν 4 μπιπ).	<ul style="list-style-type: none"> <li>■ Επιλέξτε για τη ρύθμιση αυτόματης κατάστασης λειτουργίας την κατάσταση λειτουργίας AUTO (μόνο σημείο ρύθμισης) ή την κατάσταση λειτουργίας AUTO (διπλό σημείο ρύθμισης). Για λεπτομέρειες ανατρέξτε στην εσωκλειόμενη Ειδοποίηση (φύλλο A5) ή στο Εγχειρίδιο εγκατάστασης.</li> </ul>												
Η εσωτερική μονάδα που δεν λειτουργεί θερμαίνεται και ακούγεται από τη μονάδα ένας ήχος, όμοιος με ήχο νερού που τρέχει.	<ul style="list-style-type: none"> <li>■ Μια μικρή ποσότητα ψυκτικού υγρού συνεχίζει να ρέει μέσα στην εσωτερική μονάδα, παρόλο που αυτή δεν λειτουργεί.</li> </ul>												

## 7. Προδιαγραφές

Είδος	Μοντέλο	PEAD-(S)M35JA(L)(2)	PEAD-(S)M50JA(L)(2)	PEAD-(S)M60JA(L)(2)	PEAD-(S)M71JA(L)(2)
Ηλεκτρική πηγή		220-240V 50Hz			
Διαστάσεις Ύψος / Πλάτος / Βάθος	mm	250/900/732	250/900/732	250/1100/732	250/1100/732
Συνολικό Βάρος *( ): Τύπος JAL, JAL2	kg	25,0 (24,5)	26,5 (25,5)	29,5 (29,0)	29,5 (29,0)
Ανεμιστήρας	Ρυθμός ροής αέρα (Χαμηλή-Μεσαία-Υψηλή) m <sup>3</sup> /min	10,0-12,0-14,0	12,0-14,5-17,0	14,5-18,0-21,0	14,5-18,0-23,0
	Εξωτερική στατική πίεση Pa	35/50/70/100/150		40/50/70/100/150	
Στάθμη ηχητικής πίεσης (Χαμηλή-Μεσαία-Υψηλή) dB(A)		24-29-32	27-33-35	26-32-35	26-32-37

Είδος	Μοντέλο	PEAD-(S)M100JA(L)(2)	PEAD-(S)M125JA(L)(2)	PEAD-(S)M140JA(L)(2)
Ηλεκτρική πηγή		220-240V 50Hz		
Διαστάσεις Ύψος / Πλάτος / Βάθος	mm	250/1400/732	250/1400/732	250/1600/732
Συνολικό Βάρος *( ): Τύπος JAL, JAL2	kg	37 (36)	38 (37)	42 (41)
Ανεμιστήρας	Ρυθμός ροής αέρα (Χαμηλή-Μεσαία-Υψηλή) m <sup>3</sup> /min	23,0-28,0-32,0	28,0-34,0-37,0	29,5-35,5-40,0
	Εξωτερική στατική πίεση Pa	40/50/70/100/150		
Στάθμη ηχητικής πίεσης (Χαμηλή-Μεσαία-Υψηλή) dB(A)		31-36-39	35-39-41	34-38-41

# Índice

1. Precauções de Segurança .....	2	5. Cuidados e limpeza .....	9
2. Nomes das peças .....	3	6. Avarias .....	10
3. Funcionamento .....	6	7. Especificações .....	11
4. Temporizador .....	9		

## Nota



Fig.1

Este símbolo destina-se apenas aos países da U.E.

Este símbolo encontra-se em conformidade com a Informação do Artigo 14 da directiva 2012/19/UE para utilizadores e Anexo IX, e/ou com a Informação do Artigo 20 da directiva 2006/66/CE para utilizadores finais e Anexo II.

O seu produto MITSUBISHI ELECTRIC foi concebido e produzido com materiais e componentes de alta qualidade que podem ser reciclados e/ou reutilizados. Este símbolo significa que o equipamento eléctrico e electrónico, as baterias e os acumuladores, no final da sua vida útil, devem ser deitados fora separadamente do lixo doméstico. Se houver um símbolo químico impresso por baixo do símbolo mostrado (Fig.1), o símbolo químico indica que a bateria ou acumulador contém metais pesados numa determinada concentração.

Isto aparecerá indicado da maneira seguinte: Hg: mercúrio (0,0005%), Cd: cádmio (0,002%), Pb: chumbo (0,004%)

Na União Europeia existem sistemas de recolha separados para produtos eléctricos e electrónicos, baterias e acumuladores usados.

Por favor, entregue este equipamento, as baterias e os acumuladores correctamente, no seu ponto local de recolha/reciclagem.

Por favor, ajude-nos a conservar o ambiente em que vivemos!

## Nota:

Neste manual de funcionamento, a frase “Controlo remoto com fios” refere-se apenas ao PAR-41MAA. Para mais informações sobre o outro controlo remoto, por favor consulte o livro de instruções incluído nesta caixa.

## 1. Precauções de Segurança

- ▶ Antes de instalar a unidade, leia atentamente as “Precauções de segurança”.
- ▶ As “Precauções de segurança” referem aspectos de grande importância relativos à segurança. Observe-os.
- ▶ Reporte-se ou peça autorização à autoridade responsável pelo fornecimento antes de proceder à ligação do sistema.

### SIGNIFICADO DOS SÍMBOLOS NA UNIDADE

	AVISO (Risco de incêndio)	Este símbolo é só para refrigerante R32. O tipo de refrigerante usado está indicado na placa do nome na unidade exterior. O refrigerante R32 é inflamável. Se houver uma fuga de refrigerante, ou este entrar em contacto com fogo ou peças que gerem calor, este pode criar gás nocivo e representar um risco de incêndio.
	Leia o MANUAL DE OPERAÇÃO atentamente antes do funcionamento.	
	O pessoal de manutenção deve ler atentamente o MANUAL DE OPERAÇÃO e o MANUAL DE INSTALAÇÃO antes do funcionamento.	
	Mais informações disponíveis no MANUAL DE OPERAÇÃO, MANUAL DE INSTALAÇÃO, e semelhantes.	

### Símbolos utilizados no texto

#### ⚠ Aviso:

Descreve as precauções a observar para evitar riscos de ferimentos ou morte ao utilizador.

#### ⚠ Cuidado:

Descreve os cuidados a ter para não danificar o aparelho.

#### ⚠ Aviso:

- Estes aparelhos não são disponibilizados ao público em geral.
- O aparelho não deve ser instalado pelo utilizador. Peça ao distribuidor ou a uma empresa autorizada para o instalar. Se o aparelho não for instalado correctamente, pode haver fugas de água, choques eléctricos ou provocar incêndio.
- Não se sente no aparelho nem coloque objectos em cima dele.
- Não derrame água sobre o aparelho e não lhe toque com as mãos. Pode apanhar um choque eléctrico.
- Não vaporize gás combustível perto do aparelho para não provocar incêndio.
- Não ponha um aquecedor a gás nem qualquer outro aparelho com chama viva à saída da descarga de ar do aparelho para não dar origem a combustão defeituosa.
- Não retire o painel frontal nem a protecção da ventoinha da unidade exterior enquanto ela funcionar.
- Se houver um ruído ou sentir vibração excepcionalmente anormal, pare a unidade, desligue a corrente e contacte o concessionário.
- Nunca meta os dedos, paus, etc. nas entradas ou saídas do ar.

### Símbolos utilizados nas ilustrações

⚡ : Indica uma peça a ligar à terra.

- Se detectar cheiros estranhos, deixe de utilizar o aparelho, desligue o interruptor da alimentação e consulte o seu distribuidor. Não o fazendo, pode causar uma avaria, apanhar um choque eléctrico ou provocar incêndio.
- Este aparelho de ar condicionado NÃO se destina a ser utilizado por crianças ou pessoas enfermas sem supervisão.
- Deve ser prestada especial atenção às crianças, para que não brinquem com o aparelho de ar condicionado.
- Se escapar gás refrigerante do sistema ou houver fugas, pare a unidade de ar condicionado, ventile profundamente a peça e contacte o seu concessionário.
- Ao instalar, recolocar ou efetuar a manutenção do aparelho de ar condicionado, utilize apenas o refrigerante indicado na unidade exterior para carregar as linhas de refrigerante. Não misture o refrigerante com qualquer outro refrigerante e não deixe ficar ar nas linhas.
  - Se o ar se misturar com o refrigerante, pode causar uma pressão elevada anormal nas linhas de refrigerante, resultando numa explosão e outros perigos.



## 1. Precauções de Segurança

- A utilização de um refrigerante de um tipo diferente do especificado para o sistema provoca falha mecânica, anomalia no sistema ou avaria da unidade. Na pior das hipóteses, pode criar um obstáculo grave para assegurar a segurança do produto.
- Pode também estar a violar leis aplicáveis.
- A MITSUBISHI ELECTRIC CORPORATION não pode ser responsabilizada por avarias ou acidentes decorrentes do uso de um tipo errado de refrigerante.
- **Esta unidade interior deve ser instalada num espaço igual ou superior à área útil especificada no manual de instalação da unidade exterior. Consulte o manual de instalação da unidade exterior.**
- **Utilize apenas os meios recomendados pelo fabricante para acelerar o processo de descongelação ou para limpar.**
- **A unidade interior deve ser armazenada num espaço sem nenhum dispositivo de ignição em funcionamento contínuo como chama aberta, aparelho a gás ou aquecedor elétrico.**
- **Não abra um orifício ou queime esta unidade interior ou linhas de refrigerante.**
- **Tenha em atenção que o refrigerante pode ser inodoro.**

### ⚠ Cuidado:

- **Não utilize objectos pontiagudos para accionar os botões, a fim de não danificar o controlador remoto.**
- **Nunca bloqueie nem tape as admissões ou saídas internas e externas do aparelho.**

### Arrumação do aparelho

Se necessitar de arrumar o aparelho, consulte o seu distribuidor.

## 2. Nomes das peças

### ■ Unidade Interior

	PEAD-(S)M·JA(L)(2)
Etapas da ventoinha	3 etapas
Lâmina	–
Aleta	–
Filtro	Normal
Indicação de limpeza do filtro	–

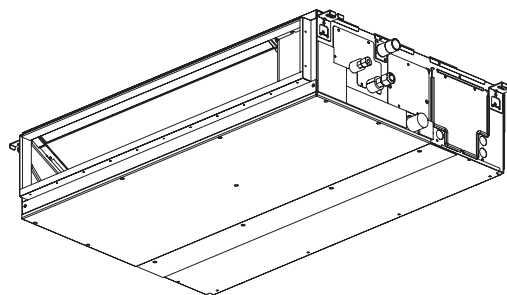

## 2. Nomes das peças

### ■ Controlo remoto com fios

#### Interface do controlador

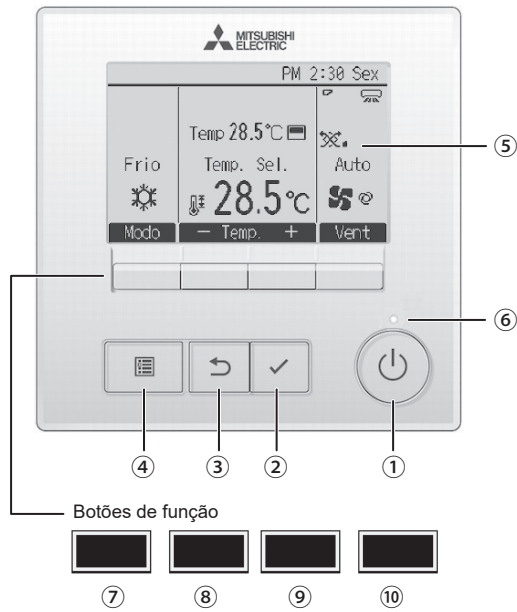

As funções dos botões de função mudam consoante o ecrã. Consulte o guia de função do botão que aparece na parte inferior do LCD para saber quais as funções que desempenham num determinado ecrã.

Quando o sistema estiver controlado centralmente, o guia de função do botão que corresponde ao botão bloqueado não irá aparecer.

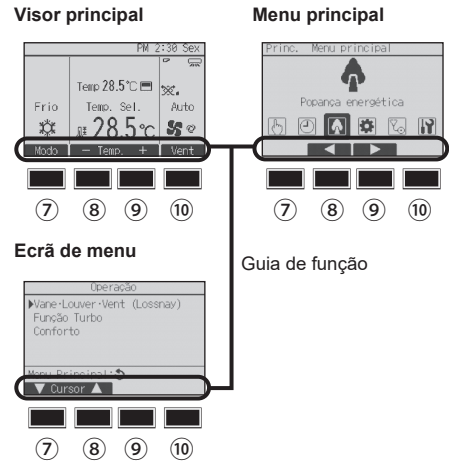

#### ① Botão [ON/OFF]

Prima ON/OFF para ligar/desligar a unidade interna.

#### ② Botão [OK]

Prima para guardar a definição.

#### ③ Botão [VOLTAR]

Prima para voltar ao ecrã anterior.

#### ④ Botão [MENU]

Prima para invocar o Menu principal.

#### ⑤ LCD retroiluminado

As definições de funcionamento irão aparecer.

Quando a retroiluminação estiver desligada, será ligada ao premir qualquer botão e permanecerá acesa durante um determinado período de tempo consoante o ecrã.

Quando a retroiluminação estiver desligada, será ligada ao premir qualquer botão que não desempenhará a respectiva função. (excepto para o botão [ON/OFF])

#### ⑥ Lâmpada ON/OFF

Esta lâmpada fica acesa a verde enquanto a unidade estiver a funcionar. Fica intermitente enquanto o controlador remoto está a ser iniciado ou quando ocorrer um erro.

#### ⑦ Botão de função [F1]

Visor principal: Prima para alterar o modo de funcionamento.

Menu principal: Prima para mover o cursor para baixo.

#### ⑧ Botão de função [F2]

Visor principal: Prima para reduzir a temperatura.

Menu principal: Prima para mover o cursor para cima.

#### ⑨ Botão de função [F3]

Visor principal: Prima para aumentar a temperatura.

Menu principal: Prima para voltar à página anterior.

#### ⑩ Botão de função [F4]

Visor principal: Prima para alterar a velocidade da ventoinha.

Menu principal: Prima para avançar para a página seguinte.

## 2. Nomes das peças

### Visor

O visor principal pode ser apresentado de dois modos diferentes: “Completo” e “Básico”. A predefinição é “Completo”. Para mudar para o modo “Básico”, mude a definição no Visor principal. (Consulte o manual de funcionamento que está fornecido com o controlo remoto.)

#### <Modo Completo>

\* Todos os ícones são visualizados para obter uma explicação.

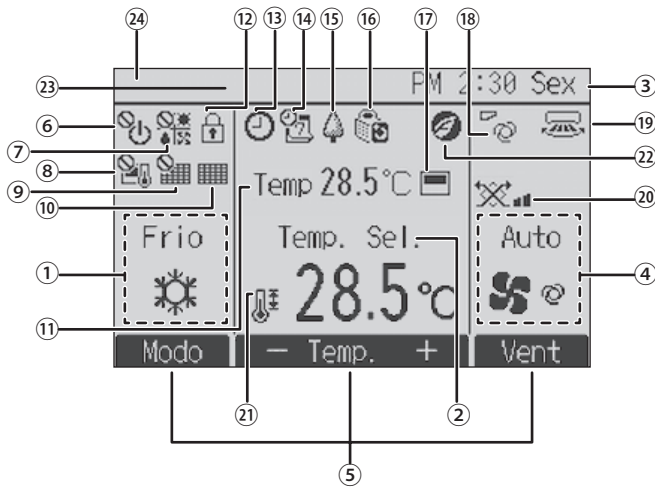

#### <Modo Básico>

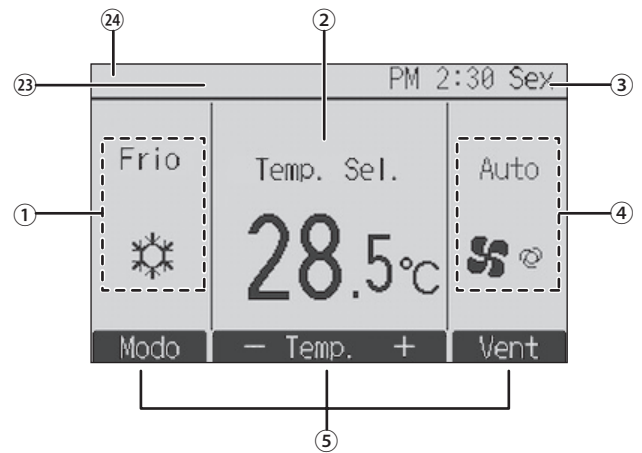

#### ① Modo de funcionamento

O modo de funcionamento da unidade interna é aqui apresentada.

#### ② Temperatura predefinida

A temperatura predefinida é aqui apresentada.

#### ③ Relógio (Consulte o Manual de Instalação.)

A hora actual é aqui apresentada.

#### ④ Velocidade da ventoinha

A definição de velocidade da ventoinha é aqui apresentada.

#### ⑤ Guia de função do botão

As funções dos botões correspondentes são aqui apresentadas.



Surge quando a operação ON/OFF é controlada centralmente.



Surge quando o modo de funcionamento é controlado centralmente.



Surge quando a temperatura predefinida estiver controlada centralmente.



Surge quando a função de eliminação do reposição do filtro estiver controlada centralmente.



Indica quando o filtro necessitar de manutenção.

#### ⑪ Temperatura ambiente (Consulte o Manual de Instalação.)

A temperatura ambiente actual é aqui apresentada.



Surge quando os botões estão bloqueados.



Surge quando a função “On/Off Temp.”, “Função noite” ou “Auto-off temporizador” estiver activada.

aparece quando o temporizador for desactivado pelo sistema de controlo centralizado.



⑭ Surge quando Progr. semanal estiver activado.



⑮ Surge enquanto as unidades estão a funcionar no modo de poupança energética. (Não aparecerá em alguns modelos de unidades interiores)



⑯ Surge enquanto as unidades externas estão a funcionar no modo silêncio.



⑰ Surge quando o termistor integrado no controlador remoto for activado para monitorizar a temperatura ambiente ( ⑪ ).



surge quando o termistor na unidade interna for activado para monitorizar a temperatura ambiente.



⑱ Indica a definição da vane.



⑲ Indica a definição do louver.



⑳ Indica a definição de ventilação.



㉑ Surge quando o intervalo de temperatura predefinido estiver restringido.



㉒ Surge quando uma operação de poupança de energia é efetuada com uma função do “3D i-See sensor”.

#### ㉓ Contolado centralmente

Aparece durante um determinado período de tempo quando é utilizado um item controlado centralmente.

#### ㉔ Visor de erro preliminar

Durante o erro preliminar, surge um código de erro.

A maioria das definições (excepto ON/OFF, modo, velocidade da ventoinha, temperatura) pode ser efectuada no ecrã Menu.

### 3. Funcionamento

■ Acerca do método de funcionamento, consulte o manual de funcionamento fornecido com cada controlo remoto.

#### 3.1. Ligar/Desligar

##### 3.1.1. Para controlo remoto ligado

**[ON]**

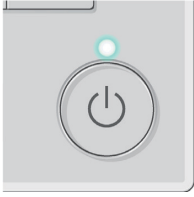

Prima o botão [ON/OFF].  
A lâmpada ON/OFF fica acesa a verde e a operação será iniciada.  
Quando a "Iluminação LED" está definida para "Não", a lâmpada ON/OFF não acenderá.  
\* Consulte o manual de instalação do controlo remoto com fios.

**[OFF]**



Prima novamente o botão [ON/OFF].  
A lâmpada ON/OFF irá apagar e o funcionamento será interrompido.

**Nota:**  
Mesmo se carregar no botão ON/OFF imediatamente depois de desligar a operação em curso, o ar condicionado não funcionará durante três minutos, para não estragar os componentes internos.

#### ■ Memória do estado de funcionamento

	Definição do controlador remoto
Modo de funcionamento	Modo de funcionamento antes de o aparelho ser desligado
Temperatura predefinida	Temperatura predefinida antes de o aparelho ser desligado
Velocidade da ventoinha	Velocidade da ventoinha antes de o aparelho ser desligado

#### ■ Limite de temperatura passível de ser predefinido

Modo de funcionamento	Limite de temperatura predefinido
Frio/Desum.	19 – 30 °C
Calor	17 – 28 °C
Auto	19 – 28 °C
Ventoinha/Ventilação	Não pode ser definido

#### 3.2. Selecção do modo

##### 3.2.1. Para controlo remoto ligado

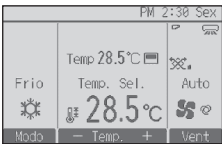

Cada pressão do botão [F1] passa pelos modos de funcionamento seguintes.  
Selecione o modo de funcionamento pretendido.



• Os modos de funcionamento que não estão disponíveis nos modelos de unidades internas ligadas não são apresentados no visor.

#### O que significa um ícone no modo intermitente

O ícone do modo fica intermitente quando outras unidades internas no mesmo sistema refrigerante (ligadas à mesma unidade externa) já estiverem a funcionar num modo diferente. Neste caso, o resto da unidade no mesmo grupo apenas pode funcionar no mesmo modo.

### 3. Funcionamento

#### Funcionamento automático

- De acordo com uma temperatura definida, a operação de arrefecimento começa se a temperatura ambiente estiver muito elevada e a operação de aquecimento começa se a temperatura ambiente estiver muito baixa.
- Durante o funcionamento automático, se a temperatura ambiente sofrer alterações e permanecer 2 °C ou mais acima da temperatura definida durante 15 minutos, o aparelho de ar condicionado liga o modo de arrefecimento. Da mesma forma, se a temperatura ambiente permanecer 2 °C ou mais abaixo da temperatura definida durante 15 minutos, o aparelho de ar condicionado liga o modo de aquecimento.

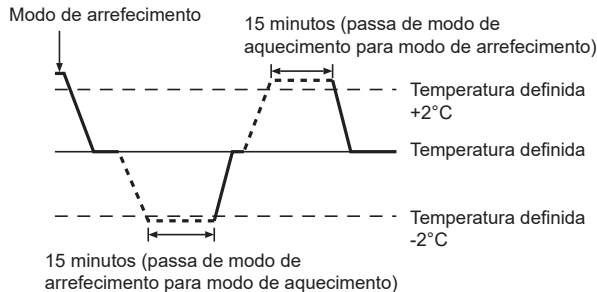

- Devido ao facto de a temperatura ambiente ser automaticamente ajustada para manter uma temperatura efectiva fixa, quando a temperatura é alcançada o arrefecimento é efectuado a alguns graus mais quente e o aquecimento é efectuado a alguns graus mais frio que a temperatura ambiente definida (operação de poupança de energia automática).

### 3.3. Definição da temperatura

#### 3.3.1. Para controlo remoto ligado

<Cool (Frio), Dry (Desum.), Heat (Calor) e Auto>

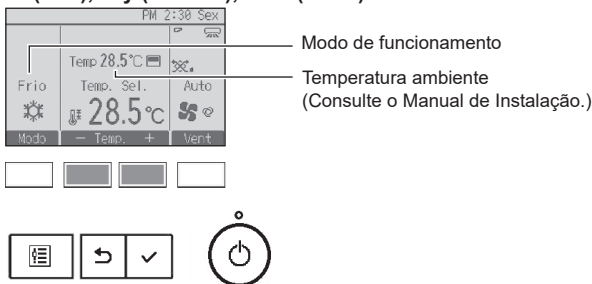

Prima o botão [F2] para diminuir a temperatura predefinida e o botão [F3] para aumentá-la.

- Consulte a tabela na página 6 para o limite de temperatura que pode ser definido nos diferentes modos de funcionamento.
- O limite de temperatura predefinido pode ser definido para o funcionamento Ventoinha/Ventilação.
- A temperatura predefinida será exibida ou em Centígrados, em incrementos de 0,5 ou 1 grau, ou em Fahrenheit, dependendo do modelo da unidade interior e das definições do modo de exibição do controlo remoto.

### 3.4. Definição da velocidade da ventoinha

#### 3.4.1. Para controlo remoto ligado

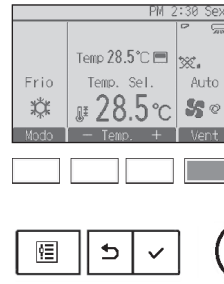

Prima o botão [F4] para percorrer as velocidades da ventoinha pela seguinte ordem.

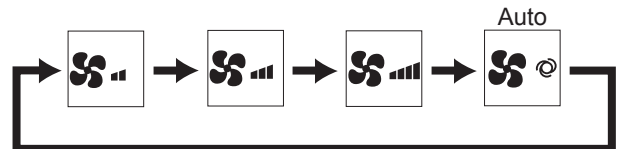

### 3. Funcionamento

#### 3.5. Ventilação (Para controlo remoto ligado)

##### 3.5.1. Navegar no Menu principal

###### <Aceder ao Menu principal>



Prima o botão [MENU].  
 Irá surgir o Menu principal.

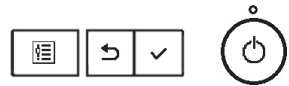

###### <Seleção do item>

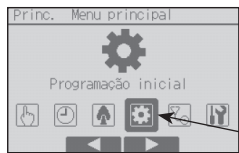

Prima [F2] para mover o cursor para a esquerda.  
 Prima [F3] para mover o cursor para a direita.

Cursor



##### 3.5.2. Vane-Vent. (Lossnay)

###### <Aceder ao menu>

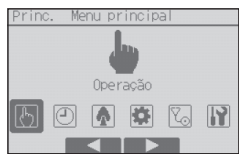

Selecione "Operação" no Menu principal e prima o botão [SELECIONAR].

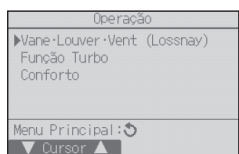

Selecione "Vane-Louver-Vent. (Lossnay)" no Menu Operação e prima o botão [OK].



###### <Definição de vent.>

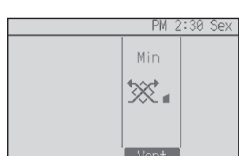

Cada pressão do botão [F3] passa pelas definições da ventilação seguintes.

\* Apenas pode ser definido quando a unidade LOSSNAY estiver ligada.



• Em alguns modelos das unidades internas, a ventoinha pode ser interbloqueada com determinados modelos de unidades de ventilação.

###### <Voltar ao Menu Operação>

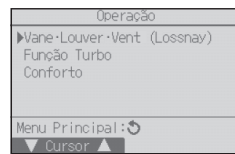

Prima o botão [VOLTAR] para voltar ao Menu Operação.



## 4. Temporizador

- As funções de temporizador são diferentes para cada controlo remoto.
- Para mais informações sobre como utilizar o controlo remoto, consulte o manual de funcionamento adequado fornecido com cada controlo remoto.

## 5. Cuidados e limpeza

### ► Limpeza dos filtros

- Limpe os filtros com um aspirador. Se não tiver aspirador, sacuda-os contra um objecto sólido para eliminar a sujidade e a poeira.
- Se os filtros estiverem muito sujos, lave-os com água tépida. Tenha cuidado para enxaguar devidamente qualquer resto de detergente e deixar secar bem os filtros antes de os repor no aparelho.

#### ⚠ Cuidado:

- Não seque os filtros ao sol nem com uma fonte de calor, tal como um radiador eléctrico, pois isso pode deformá-los.
- Não lave os filtros com água quente (acima de 50°C); pode deformá-los.
- Assegure-se de que os filtros de ar estão bem instalados. Pôr o aparelho a trabalhar sem os filtros de ar pode causar mau funcionamento.

#### ⚠ Cuidado:

- Antes de iniciar a limpeza, pare a máquina e desligue a corrente.
- As unidades interiores estão equipadas com filtros para eliminar a poeira do ar aspirado. Limpe os filtros procedendo da forma apresentada em seguida.

### ► Remoção do filtro

#### ⚠ Cuidado:



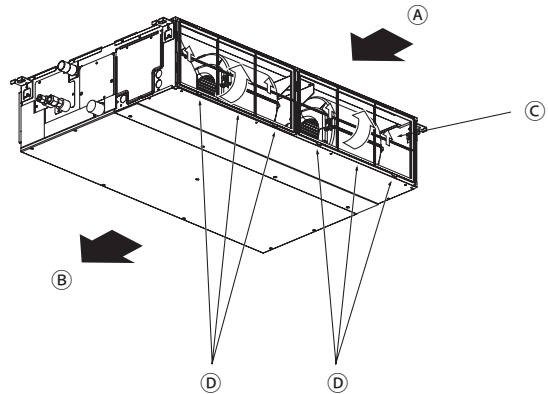



- Quando remover o filtro, devem ser tomadas precauções para proteger os olhos do pó. Se também tiver que subir a um banco para efectuar o trabalho, tenha cuidado para não cair.
- Quando o filtro for removido, não toque nas partes metálicas dentro da unidade interior, caso contrário, isto poderá provocar ferimentos.



- Puxe o botão do filtro, enquanto o levanta.

(A) Entrada de ar (B) Saída de ar (C) Filtro (D) Botão

## 6. Avarias

Está a ter algum problema?	Aqui está a solução. (A unidade está a funcionar correctamente.)
O aparelho de ar condicionado não aquece ou não arrefece bem.	<ul style="list-style-type: none"> <li>■ Limpe o filtro. (O fluxo de ar é menor quando o filtro está sujo ou entupido.)</li> <li>■ Verifique a regulação da temperatura e regule a temperatura definida.</li> <li>■ Certifique-se de que existe muito espaço à volta da unidade exterior. A entrada ou saída de ar da unidade interior está obstruída?</li> <li>■ Deixou uma porta ou uma janela aberta?</li> </ul>
Quando a operação de aquecimento se inicia, o ar que sai da unidade interior não sai logo quente.	<ul style="list-style-type: none"> <li>■ Só sai ar quente quando a unidade interior tiver aquecido o suficiente.</li> </ul>
Durante o modo de aquecimento, o aparelho de ar condicionado pára antes de atingir a temperatura ambiente definida.	<ul style="list-style-type: none"> <li>■ Quando a temperatura exterior é baixa e a humidade é elevada, pode formar-se gelo na unidade exterior. Se isso acontecer, a unidade exterior efectua uma operação de descongelação. O funcionamento normal será retomado após aproximadamente 10 minutos.</li> </ul>
A direcção do fluxo de ar muda durante o funcionamento ou não é possível definir a direcção do fluxo de ar.	<ul style="list-style-type: none"> <li>■ Durante o modo de aquecimento, as lâminas movem-se automaticamente para a direcção de fluxo de ar horizontal quando a temperatura do fluxo de ar é baixa ou durante o modo de descongelação.</li> </ul>
Quando a direcção do fluxo de ar é alterada, as lâminas movem-se sempre para cima e para baixo, para além da posição definida, antes de pararem na posição pretendida.	<ul style="list-style-type: none"> <li>■ Quando a direcção do fluxo de ar é alterada, as lâminas movem-se para a posição definida depois de detectarem a posição base.</li> </ul>
Ouve-se um som de água a correr ou de sibilação ocasional.	<ul style="list-style-type: none"> <li>■ Estes sons podem ouvir-se quando o refrigerante está a circular no aparelho de ar condicionado ou quando o fluxo do refrigerante está a mudar.</li> </ul>
Ouve-se ranger ou ouvem-se estalidos.	<ul style="list-style-type: none"> <li>■ Podem ouvir-se sons deste tipo quando as peças roçam umas nas outras devido a expansão e contracção causada por mudanças de temperatura.</li> </ul>
A divisão tem um odor desagradável.	<ul style="list-style-type: none"> <li>■ A unidade interior aspira ar que contém gases provenientes de paredes, carpintaria e mobiliário bem como odores de roupas e depois lança esse ar novamente para a divisão.</li> </ul>
A unidade interior emite um vapor ou névoa branca.	<ul style="list-style-type: none"> <li>■ Isto pode acontecer quando do início do funcionamento, se a temperatura interior e a humidade forem elevadas.</li> <li>■ Durante o modo de descongelação, é possível que fluxo de ar frio seja lançado para baixo e surja sob o aspecto de névoa.</li> </ul>
A unidade exterior emite água ou vapor.	<ul style="list-style-type: none"> <li>■ Durante o modo de arrefecimento, pode formar-se água que pode pingar de tubos de arrefecimento e uniões.</li> <li>■ Durante o modo de aquecimento, pode formar-se água que pode pingar do permutador de calor.</li> <li>■ Durante o modo de descongelação, a água no permutador de calor evapora-se e pode surgir vapor de água.</li> </ul>
No mostrador do controlo remoto surge o símbolo “  ”.	<ul style="list-style-type: none"> <li>■ Quando a unidade está sob o controlo central, o símbolo “” aparece no mostrador do controlo remoto e o controlo remoto não pode ser utilizado para iniciar ou parar o funcionamento do aparelho de ar condicionado.</li> </ul>
Quando se liga o aparelho de ar condicionado pouco tempo depois de se ter desligado esse aparelho, o aparelho não funciona apesar de se ter premido o botão ON/OFF (LIGAR/DESLIGAR).	<ul style="list-style-type: none"> <li>■ Espere cerca de três minutos. (O funcionamento foi interrompido para proteger o aparelho de ar condicionado.)</li> </ul>
O aparelho de ar condicionado funciona sem que se prima o botão ON/OFF (LIGAR/DESLIGAR).	<ul style="list-style-type: none"> <li>■ O temporizador está definido? Prima o botão ON/OFF (LIGAR/DESLIGAR) para parar o funcionamento.</li> <li>■ O aparelho de ar condicionado está ligado a um controlo remoto central? Contacte as pessoas que controlam o aparelho de ar condicionado.</li> <li>■ O símbolo “” aparece no mostrador do controlo remoto? Contacte as pessoas que controlam o aparelho de ar condicionado.</li> <li>■ Está definida a função de reinício automático após falta de corrente? Prima o botão ON/OFF (LIGAR/DESLIGAR) para parar o funcionamento.</li> </ul>
O aparelho de ar condicionado pára de funcionar sem que se prima o botão ON/OFF (LIGAR/DESLIGAR).	<ul style="list-style-type: none"> <li>■ Está definido o temporizador para desligar automaticamente? Prima o botão ON/OFF (LIGAR/DESLIGAR) para retomar o funcionamento.</li> <li>■ O aparelho de ar condicionado está ligado a um controlo remoto central? Contacte as pessoas que controlam o aparelho de ar condicionado.</li> <li>■ O símbolo “” aparece no mostrador do controlo remoto? Contacte as pessoas que controlam o aparelho de ar condicionado.</li> </ul>
Não se consegue definir a operação do temporizador do controlo remoto.	<ul style="list-style-type: none"> <li>■ As definições do temporizador são inválidas? Se o temporizador puder ser definido, o símbolo  ou  aparece no mostrador do controlo remoto.</li> </ul>
No mostrador do controlo remoto surge a mensagem “Please Wait” (Aguardar, Por Favor).	<ul style="list-style-type: none"> <li>■ O aparelho está a proceder às definições iniciais. Espere cerca de 3 minutos.</li> </ul>
Surge um código de erro no mostrador do controlo remoto.	<ul style="list-style-type: none"> <li>■ Os dispositivos de protecção entraram em funcionamento para proteger o aparelho de ar condicionado.</li> <li>■ Não tente proceder a reparações neste equipamento. Desligue imediatamente o botão de ligar/desligar e contacte o vendedor. Certifique-se de que comunica ao vendedor o nome do modelo e a informação que apareceu no mostrador do controlo remoto.</li> </ul>



## 6. Avarias

Está a ter algum problema?	Aqui está a solução. (A unidade está a funcionar correctamente.)												
Ouve-se o som de drenagem de água ou de um motor em rotação.	<ul style="list-style-type: none"> <li>Quando a operação de arrefecimento pára, a bomba de drenagem funciona e depois pára. Espere cerca de 3 minutos.</li> </ul>												
As lâminas não se deslocam ou a unidade interior não reage às indicações do controlo remoto sem fios.	<ul style="list-style-type: none"> <li>Os conectores do fio de junção do motor das lâminas e do receptor de sinal podem não estar ligados correctamente. Peça a um instalador que verifique as ligações. (As cores das partes macho e fêmea dos conectores do fio de junção têm de corresponder.)</li> </ul>												
O ruído é superior ao indicado nas especificações.	<ul style="list-style-type: none"> <li>O nível sonoro produzido pelo funcionamento da unidade interior é afectado pela acústica da divisão em particular, conforme indicado no quadro a seguir, e será superior ao valor indicado nas especificações que foi medido numa sala isenta de eco.</li> </ul> <table border="1"> <thead> <tr> <th></th> <th>Locais com elevada absorção sonora</th> <th>Locais normais</th> <th>Locais com baixa absorção sonora</th> </tr> </thead> <tbody> <tr> <td>Exemplos de locais</td> <td>Estúdio de rádio, sala de música, etc.</td> <td>Recepção, átrio principal de hotel, etc.</td> <td>Escritório, quarto de hotel</td> </tr> <tr> <td>Níveis de ruído</td> <td>3 a 7 dB</td> <td>6 a 10 dB</td> <td>9 a 13 dB</td> </tr> </tbody> </table>		Locais com elevada absorção sonora	Locais normais	Locais com baixa absorção sonora	Exemplos de locais	Estúdio de rádio, sala de música, etc.	Recepção, átrio principal de hotel, etc.	Escritório, quarto de hotel	Níveis de ruído	3 a 7 dB	6 a 10 dB	9 a 13 dB
	Locais com elevada absorção sonora	Locais normais	Locais com baixa absorção sonora										
Exemplos de locais	Estúdio de rádio, sala de música, etc.	Recepção, átrio principal de hotel, etc.	Escritório, quarto de hotel										
Níveis de ruído	3 a 7 dB	6 a 10 dB	9 a 13 dB										
Não aparece nada no mostrador do controlo remoto sem fios, os dados do mostrador são pouco visíveis ou os sinais só são recebidos pela unidade interior se o controlo remoto estiver perto.	<ul style="list-style-type: none"> <li>As pilhas estão fracas. Substitua as pilhas e prima o botão Reset (Redefinir).</li> <li>Se continuar a não aparecer nada no mostrador mesmo depois de substituir as pilhas, verifique se as pilhas estão colocadas na direcção correcta (+, -).</li> </ul>												
Após a colocação/substituição das pilhas do controlo remoto, não pode utilizar uma parte das funções.	<ul style="list-style-type: none"> <li>Certifique-se de que o acerto do relógio está concluído. Se o acerto ainda não foi concluído, conclua-o.</li> </ul>												
A luz de funcionamento junto do receptor do controlo remoto sem fios, na unidade interior, está a piscar.	<ul style="list-style-type: none"> <li>A função de autodiagnóstico entrou em funcionamento para proteger o aparelho de ar condicionado.</li> <li>Não tente proceder a reparações neste equipamento. Desligue imediatamente o botão de ligar/desligar e contacte o vendedor. Certifique-se de que comunica ao vendedor o nome do modelo.</li> </ul>												
O controlo remoto sem fios não funciona (a unidade interior emite 4 sinais sonoros).	<ul style="list-style-type: none"> <li>Mude a definição de modo automático para o modo AUTO (ponto de definição única) ou para o modo AUTO (ponto de definição dupla). Para mais informações, consulte o Aviso (folha A5) ou o Manual de Instalação fornecidos.</li> </ul>												
A unidade interior que não estiver a funcionar fica quente e produz um som idêntico ao de um fluxo de água.	<ul style="list-style-type: none"> <li>Continua a fluir uma pequena quantidade de refrigerante para dentro da unidade interior, ainda que esta não esteja a funcionar.</li> </ul>												

## 7. Especificações

Componente	Modelo	PEAD-(S)M35JA(L)(2)	PEAD-(S)M50JA(L)(2)	PEAD-(S)M60JA(L)(2)	PEAD-(S)M71JA(L)(2)
Alimentação eléctrica		220-240V 50Hz			
Dimensões Altura / Largura / Profundidade	mm	250/900/732	250/900/732	250/1100/732	250/1100/732
Peso líquido *( ): Tipo JAL, JAL2	kg	25,0 (24,5)	26,5 (25,5)	29,5 (29,0)	29,5 (29,0)
Ventoinha	Taxa de caudal de ar (Baixa-Média-Alta)	m <sup>3</sup> /min		m <sup>3</sup> /min	
	Pressão estática externa	Pa		Pa	
		10,0-12,0-14,0	12,0-14,5-17,0	14,5-18,0-21,0	14,5-18,0-23,0
		35/50/70/100/150		40/50/70/100/150	
Nível de pressão acústica (Baixa-Média-Alta)	dB(A)	24-29-32	27-33-35	26-32-35	26-32-37

Componente	Modelo	PEAD-(S)M100JA(L)(2)	PEAD-(S)M125JA(L)(2)	PEAD-(S)M140JA(L)(2)
Alimentação eléctrica		220-240V 50Hz		
Dimensões Altura / Largura / Profundidade	mm	250/1400/732	250/1400/732	250/1600/732
Peso líquido *( ): Tipo JAL, JAL2	kg	37 (36)	38 (37)	42 (41)
Ventoinha	Taxa de caudal de ar (Baixa-Média-Alta)	m <sup>3</sup> /min		m <sup>3</sup> /min
	Pressão estática externa	Pa		Pa
		23,0-28,0-32,0	28,0-34,0-37,0	29,5-35,5-40,0
		40/50/70/100/150		
Nível de pressão acústica (Baixa-Média-Alta)	dB(A)	31-36-39	35-39-41	34-38-41

# Indholdsfortegnelse

1. Sikkerhedsforanstaltninger .....	2	5. Vedligeholdelse og rengøring .....	9
2. Delenes navne .....	3	6. Problemløsning .....	10
3. Funktion .....	6	7. Specifikationer .....	11
4. Timer .....	9		

## Bemærk



Fig.1

Dette symbol gælder kun for EU-lande.

Dette symbol er i overensstemmelse med direktiv 2012/19/EU paragraf 14 Oplysninger til brugere og tillæg IX, og/eller med direktiv 2006/66/EF paragraf 20 Oplysninger til slutbrugere og tillæg II.

Dit produkt fra MITSUBISHI ELECTRIC er designet og fremstillet med kvalitetsmaterialer og komponenter, der kan genindvindes og/eller genbruges. Dette symbol viser, at elektrisk eller elektronisk udstyr, batterier og akkumulatører ikke må bortskaffes sammen med almindeligt husholdningsaffald efter endt levetid. Hvis der er trykt et kemisk symbol under symbolet (Fig. 1), betyder det, at batteriet eller akkumulatøren indeholder en bestemt koncentration af et tungmetal. Dette angives som følger:

Hg: kviksølv (0,0005 %), Cd: cadmium (0,002 %), Pb: bly (0,004 %)

I EU er der særlige indsamlingsordninger for brugte elektriske og elektroniske produkter, batterier og akkumulatører.

Bortskaf udstyret, batterier og akkumulatører korrekt på en lokal affalds-/genbrugsplads. Hjælp os med at bevare det miljø, vi lever i!

## Bemærk:

Udtrykket "Ledningsforbundet fjernbetjening" i denne betjeningsvejledning refererer kun til PAR-41MAA. Se instruktionsbogen, der ligger i denne kasse, for at få yderligere oplysninger om den anden fjernbetjening.

## 1. Sikkerhedsforanstaltninger

- ▶ Læs alle "Sikkerhedsforanstaltninger", før du installerer enheden.
- ▶ "Sikkerhedsforanstaltninger" angiver vigtige punkter vedrørende sikkerhed. Sørg for at følge disse punkter nøje.
- ▶ Rapporter til eller få godkendelse fra forsyningsmyndigheden inden tilslutning til systemet.

### SYMBOLERNE PÅ ENHEDEN OG DERES BETYDNING

	ADVARSEL (brandfare)	Dette symbol gælder kun for kølemidlet R32. Kølemiddeltypen er angivet på typeskiltet på den udendørs enhed. Kølemidlet R32 er brandfarligt. Hvis der forekommer lækage af kølemiddel eller det kommer i kontakt med ild eller varmeafgivende genstande, kan der dannes farlige gasser der udgør en brandfare.
	Læs DRIFTSMANUALEN grundigt før anvendelse.	
	Servicepersonalet skal læse DRIFTSMANUALEN og INSTALLATIONSMANUALEN grundigt før et evt. indgreb foretages.	
	Yderligere oplysninger kan findes i DRIFTSMANUALEN, INSTALLATIONSMANUALEN og tilsvarende dokumentation.	

### Symboler anvendt i teksten

#### ⚠ Advarsel:

Beskriver sikkerhedsforanstaltninger, der skal træffes, for at undgå risiko for personskade eller dødsfald.

#### ⚠ Forsigtig:

Beskriver sikkerhedsforanstaltninger, der skal træffes, for at undgå beskadigelse af enheden.

#### ⚠ Advarsel:

- Disse apparater er ikke tilgængelige for offentligheden.
- Enheden må ikke installeres af brugeren. Lad en forhandler eller et autoriseret firma installere enheden. Hvis enheden ikke installeres korrekt, kan det resultere i vandlækage, elektrisk stød eller brand.
- Der må ikke stå på enheden, og der må ikke placeres nogen dele på den.
- Der må ikke sprøjtes vand over enheden, og den må ikke røres med våde hænder. Det kan resultere i elektrisk stød.
- Der må ikke sprøjtes brændbart gas tæt på enheden. Det kan forårsage ildebrand.
- Anbring ikke en gasvarmer eller noget andet apparat med åbne flammer, hvor det kan blive udsat for luft, der udledes fra enheden. Det kan forårsage mangelfuld forbrænding.
- Frontpanelet eller ventilatorafskærmningen må ikke fjernes fra den udendørs enhed, når den kører.
- Når du bemærker en meget unormal støj eller vibration, skal anlægget standses, sluk på strømkontakten og kontakt forhandleren.
- Stik aldrig fingre, grene, osv. ind i luftindtag eller udblæsninger.

### Symboler anvendt i illustrationer

⚡ : Angiver en del, der skal jordforbindes.

- Hvis du opdager mærkelige lugte, skal du holde op med at bruge enheden, slukke på strømkontakten og kontakte forhandleren. Ellers kan det resultere i et driftssvigt, elektrisk stød eller brand.
- Dette klimaanlæg er IKKE beregnet til brug af børn eller umyndige personer uden overvågning.
- Unge børn skal overvåges for at sikre, at de ikke leger med klimaanlægget.
- Hvis kølemiddelgas blæser ud eller lækker, skal klimaanlægget standses, lokalet skal udluftes grundigt, og forhandleren skal kontaktes.
- Under installation, flytning eller vedligeholdelse på airconditionanlægget må der kun anvendes det angivne kølemiddel til fyldning af kølekredsløbet. Bland ikke forskellige kølemiddeltyper og sørg for, at der ikke er luft tilbage i rørene.
  - Hvis luft blandes med kølemidlet, kan det forårsage unormalt højt tryk i kølekredsløbet, hvilket kan medføre eksplosion og andre farer.
  - Anvendelse af andre kølemidler end det, der er specificeret for systemet kan medføre mekanisk skade, dårlig funktion af systemet eller risiko for, at enheden går i stykker. I værste fald kan det kompromittere produktsikkerheden.
  - Det kan også være en overtrædelse af gældende lovgivning.

## 1. Sikkerhedsforanstaltninger

- MITSUBISHI ELECTRIC CORPORATION kan ikke stilles til ansvar for funktionsfejl eller ulykker, der er et resultat af brug af den forkerte kølemiddeltype.
- Denne indendørsenhed bør installeres i et lokale, der er lig med eller større end det gulvareal, der er angivet i installationsmanualen for den udendørs enhed. Se installationsmanualen for den udendørs enhed.
- Til afrimning og rengøring må der kun anvendes de midler, der er angivet af producenten.
- Denne indendørsenhed skal opbevares i et lokale uden antændelseskilder såsom åben ild, gasdrevet udstyr eller elektriske rumvarmere.
- Undgå at gennemhulle eller at brænde denne indendørsenhed eller dens slanger med kølemiddel.
- Vær opmærksom på at kølemidlet kan være lugtfrit.

### ⚠ Forsigtig:

- Brug ikke nogen skarpe genstande til at trykke på knapperne, da det kan beskadige fjernbetjeningen.
- Luftindtag eller udblæsninger på den indendørs eller udendørs enhed må aldrig blokeres eller overdækkes.

### Bortskafning af enheden

Kontakt forhandleren, når det er nødvendigt at bortskaffe enheden.

## 2. Delenes navne

### ■ Indendørsenhed

	PEAD-(S)M·JA(L)(2)
Ventilatortrin	3 trin
Vinge	–
Luftgælle	–
Filter	Normal
Indikation for filterrensning	–

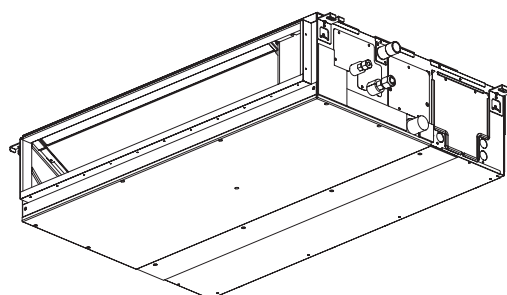

## 2. Delenes navne

### ■ Fortrådet fjernkontrol

#### Kontrolenhedens interface

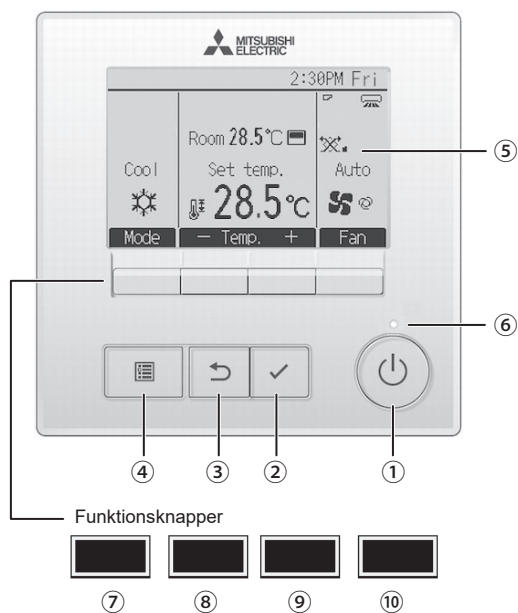

Funktionsknappernes funktioner skifter afhængig af skærmen. I vejledning til knapfunktioner, der vises i bunden af LCD'et, kan du se de funktioner, de har på en given skærm. Når systemet er centralt styret, kan man ikke se den vejledning i knapfunktioner, der svarer til den låste knap.

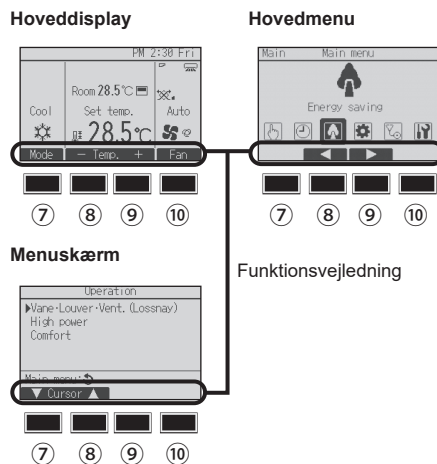

#### ① [TÆND/SLUK]-knap

Tryk for at TÆNDE/SLUKKE for indendørsenheden.

#### ② [VÆLG]-knap

Tryk for at gemme indstillingen.

#### ③ [TILBAGE]-knap

Tryk for at gå tilbage til den foregående skærm.

#### ④ [MENU]-knap

Tryk for at få vist hovedmenuen.

#### ⑤ Baggrundsbelyst LCD

Funktionsindstillingerne vises.

Når baggrundsbelysningen er slukket, vil enhver knap tænde for den, og den forbliver tændt i et bestemt tidsrum afhængig af skærmen.

Når baggrundsbelysningen er slukket, tændes det, når der trykkes på en vilkårlig knap, og dens funktion aktiveres ikke. (Med undtagelse af [TÆND/SLUK]-knappen)

#### ⑥ TÆND-/SLUK-lampe

Denne lampe lyser grønt, når enheden er i brug. Den blinker, når fjernkontrollen starter, eller hvis der opstår en fejl.

#### ⑦ Funktionsknap [F1]

Hoveddisplay: Tryk for at ændre funktions-måde.

Hovedmenu: Tryk for at flytte markøren ned.

#### ⑧ Funktionsknap [F2]

Hoveddisplay: Tryk for at reducere temperaturen.

Hovedmenu: Tryk for at flytte markøren op.

#### ⑨ Funktionsknap [F3]

Hoveddisplay: Tryk for at øge temperaturen.

Hovedmenu: Tryk for at gå til den foregående side.

#### ⑩ Funktionsknap [F4]

Hoveddisplay: Tryk for at ændre ventilatorhastighed.

Hovedmenu: Tryk for at gå til den næste side.

## 2. Delenes navne

### Display

Hoveddisplayet kan vises på to forskellige måder: "Full" (Komplet) og "Basic." (enkelt.) Fabriksindstillingen er "Full." (komplet.) Du kan skifte til funktionen "Basic" (enkelt) ved at ændre indstillingen i indstilling af hoveddisplay. (Se betjeningsvejledningen, der følger med fjernbetjeningen.)

#### <Komplet funktion>

\* Alle ikoner vises med forklaring.

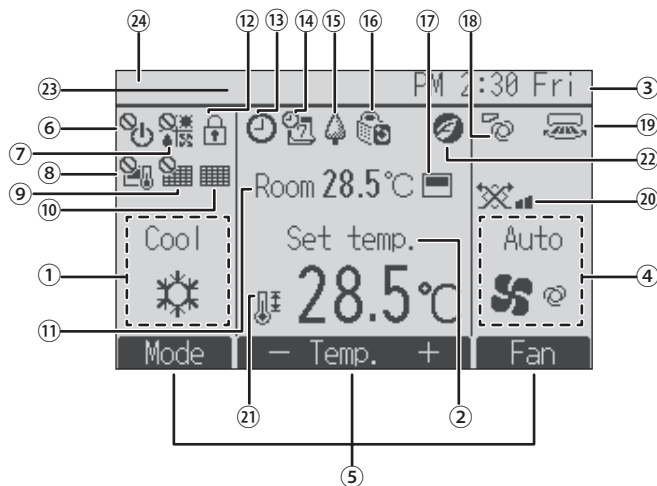

#### <Enkel funktion>

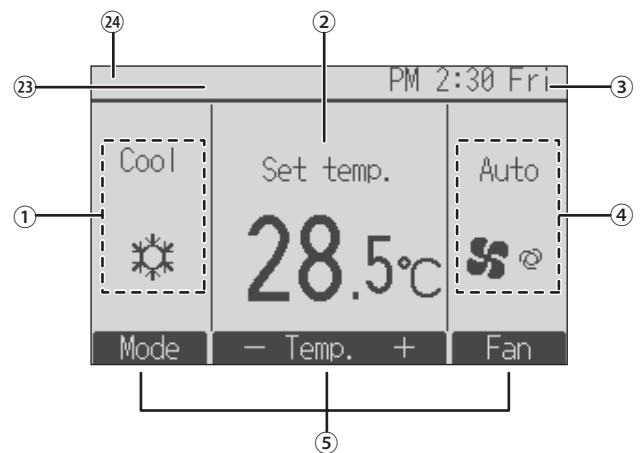

#### ① Funktionsmåde

Her vises funktionsmåde for indendørsenhed.

#### ② Forudindstillet temperatur

Den forudindstillede temperatur vises her.

#### ③ Ur (Se installationsvejledningen)

Her vises den aktuelle tid.

#### ④ Ventilatorhastighed

Her vises indstilling af ventilatorhastighed.

#### ⑤ Vejledning i knapfunktioner

Funktioner for de tilsvarende knapper vises her.



Vises, når TÆND-/SLUK-funktionen er centralt styret.



Vises, når funktionsmåden er centralt styret.



Vises, når den forudindstillede temperatur er centralt styret.



Vises, når funktion til nulstilling af filter er centralt styret.



Viser, når filteret skal vedligeholdes.

#### ⑪ Rumtemperatur (Se installationsvejledningen)

Her vises den aktuelle rumtemperatur.



Vises, når knapperne er låst.



Vises, når "tænd-/sluk-timer", "natsænkning" eller "auto-off-timer" er aktiveret.

vises, når timeren deaktiveres af det centraliserede kontrolsystem.



Vises, når ugetimer er aktiveret.



Vises, når enhederne kører i energibesparende funktion. (Vises ikke på visse modeller af indendørsenheder)



Vises, når udendørsenhederne kører i lydløs funktion.



Vises, når den integrerede termistor på fjernkontrollen er aktiveret til at overvåge rumtemperaturen ( ⑪ ).



vises, når termistoren på indendørsenheden er sat til at overvåge rumtemperaturen.



Viser indstilling af ventilationsblad.



Viser indstilling af spjæld.



Viser indstilling af ventilation.



Vises, når det forudindstillede temperaturområde er begrænset.



Vises, når en energibesparende handling udføres ved hjælp af funktionen "3D i-See sensor".

#### ⑳ Centrally controlled

Vises i en bestemt tidsperiode, når et centralt styret element bliver betjent.

#### ㉑ Visning af midlertidig fejl

En fejlkode vises under den midlertidige fejl.

De fleste indstillinger (med undtagelse af TÆND-/SLUK, funktionstilstand, ventilatorhastighed og temperatur) kan foretages fra menu-skærmen.

### 3. Funktion

■ Se betjeningsvejledningen, der medfølger hver fjernkontrol, vedrørende betjeningsmetoden.

#### 3.1. Tænd og sluk

##### 3.1.1. Til fjernbetjeningen med ledning

###### [TÆND]



Tryk på [TÆND/SLUK]-knappen. TÆND-/SLUK-lampen lyser grønt, og anlægget starter. Når "LED-belysning" er indstillet til "Nej", lyser ON/OFF-lampen ikke.  
\* Se installationsvejledningen til den ledningsforbundne fjernbetjening.

###### [SLUK]

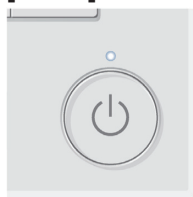

Tryk på [TÆND/SLUK]-knappen igen. TÆND-/SLUK-lampen slukkes, og anlægget stopper.

#### Bemærk:

Selv efter at du trykker på knappen ON/OFF (til/fra) lige efter nedlukning af den igangværende funktion, vil klimaanlægget ikke starte i ca. 3 minutter. Dette er for at forhindre, at indvendige komponenter skal tage skade.

#### ■ Driftsstatushukommelse

	Indstilling af fjernkontrol
Funktionsmåde	Funktionsmåde, inden enheden blev slukket
Forudindstillet temperatur	Forudindstillet temperatur, inden enheden blev slukket
Ventilatorhastighed	Ventilatorhastighed, inden enheden blev slukket

#### ■ Forudindstillet temperaturområde, der kan indstilles

Funktionsmåde	Forudindstillet temperaturområde
Cool/Dry (Kulde/Tør)	19 – 30 °C
Heat (Varme)	17 – 28 °C
Auto	19 – 28 °C
Fan/Ventilation (Ventilator/ventilation)	Kan ikke indstilles

#### 3.2. Mode select (valg af tilstand)

##### 3.2.1. Til fjernbetjeningen med ledning

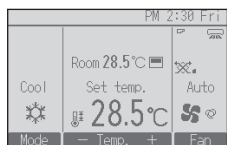

Hvert tryk med [F1]-knappen bladrer gennem følgende funktionstilstand. Vælg den ønskede funktionsmåde.

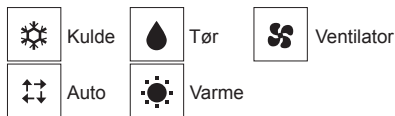

• De funktionsmåder, der ikke er tilgængelige for de tilsluttede indendørsenhedsmodeller, vises ikke på displayet.

#### Hvad det blinkende funktionsikon betyder

Funktionsikonet blinker, når andre indendørsenheder i samme køleanlæg (tilsluttet til samme udendørsenhed) allerede er i brug i en anden funktionsmåde. I det tilfælde kan resten af enheden i den samme gruppe kun køre i samme funktionsmåde.

### 3. Funktion

#### Automatisk funktion

- I henhold til en indstillet temperatur starter afkølingsfunktionen, hvis rumtemperaturen er for varm, og opvarmningsfunktionen starter, hvis rumtemperaturen er for kold.
- Under automatisk funktion skifter klimaenlægget til afkølingstilstand, hvis rumtemperaturen skifter, og i 15 minutter forbliver 2°C eller mere over den indstillede temperatur. Under automatisk funktion skifter klimaenlægget til opvarmningstilstand, hvis rumtemperaturen skifter, og i mere end 15 minutter forbliver 2°C eller mere under den indstillede temperatur.

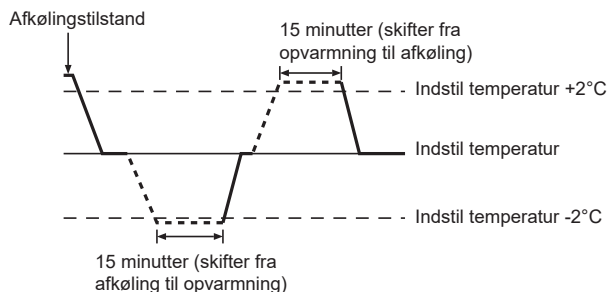

- Fordi rumtemperaturen automatisk justeres for at opretholde en fastlagt ønsket temperatur, foretages afkølingsfunktion nogen få grader varmere, og opvarmningsfunktionen foretages nogen få grader køligere end den indstillede temperatur, når temperaturen er opnået (automatisk energibesparende funktion).

### 3.3. Temperaturindstilling

#### 3.3.1. Til fjernbetjeningen med ledning

<Cool (Kulde) , Dry (Tør luft) , Heat (Varme), og Auto>

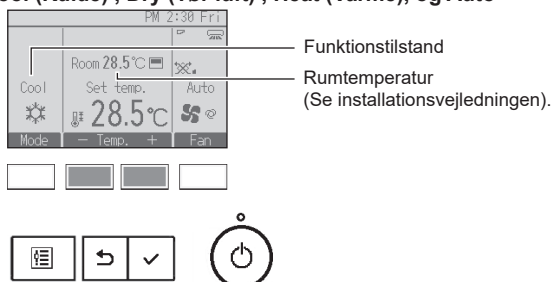

Tryk på [F2]-knappen for at reducere den forudindstillede temperatur, og tryk på [F3]-knappen for at øge den.

- I tabellen på side 6 kan du se det temperaturområde, der kan indstilles, for de forskellige funktionsmåder.
- Der kan ikke indstilles forudindstillet temperaturområde for ventilator/ventilation.
- Den forudindstillede temperatur vises enten i celsius i trin på 0,5 eller 1 grader eller i fahrenheit, alt efter modellen af indendørsenheden og indstillingen af visningstilstand på fjernbetjeningen.

### 3.4. Indstilling af ventilatorhastighed

#### 3.4.1. Til fjernbetjeningen med ledning

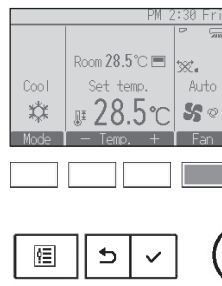

Tryk på [F4]-knappen for at se ventilatorhastighederne i følgende rækkefølge.

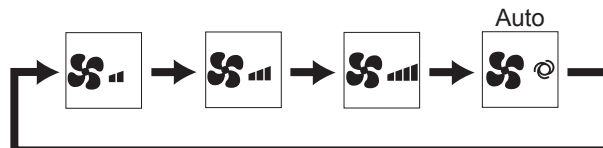

### 3. Funktion

#### 3.5. Ventilation (Til fjernbetjeningen med ledning)

##### 3.5.1. Sådan navigerer du i hovedmenuen

###### <Adgang til hovedmenuen>



Tryk på [MENU]-knappen.  
Main menu (Hovedmenuen) vises.



###### <Valg af enhed>

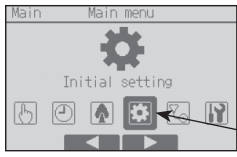

Tryk på [F2] for at flytte markøren til venstre.  
Tryk på [F3] for at flytte markøren til højre.

Markør



##### 3.5.2. Blad-vent. (Lossnay)

###### <Adgang til menuen>



Vælg "Operation" (Betjening) fra hovedmenuen og tryk på knappen [VÆLG].

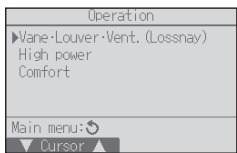

Vælg "Vane-Louver-Vent. (Lossnay)" (blad-spjæld-vent. (Lossnay)) fra menuen Operation (Betjening) og tryk på knappen [VÆLG].



###### <Indstilling af ventilation>

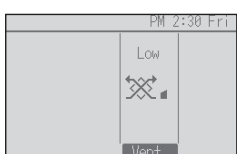

Hvert tryk med [F3]-knappen bladrer gennem følgende ventilationsindstillinger.

\* Kan kun indstilles, når LOSSNAY-enheden er tilsluttet.



• Ventilatoren på nogle af indendørsenhederne kan være knyttet til nogle af ventilationsenhedsmodellerne.

###### <Tilbage til menuen Operation (Betjening)>

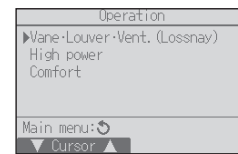

Tryk på knappen [TILBAGE] for at gå tilbage til menuen Operation (Betjening).





## 4. Timer

- Timer-funktionerne er forskellige alt efter den pågældende fjernkontrol.
- Se den rette betjeningsvejledning, der medfølger hver fjernkontrol, vedrørende betjening af fjernkontrollen.

## 5. Vedligeholdelse og rengøring

### ► Rensning af filtrene

- Brug en støvsuger til at rense filtrene. Hvis du ikke har en støvsuger, kan du banke filtrene mod en hård genstand for at banke skidt og støv af.
- Hvis filtrene er meget beskidte, kan de vaskes i lunkent vand. Vær omhyggelig med at skylle rengøringsmiddel grundigt af, og lad filtrene tørre helt, før de sættes i enheden igen.

### ⚠ Forsigtig:

- Filtrene må ikke tørre i direkte sollys, eller ved at bruge en varmekilde, såsom et elektrisk varmeapparat. Det kan gøre dem skæve.
- Vask filtrene i varmt vand (over 50° C), da det kan gøre dem skæve.
- Sørg for, at luftfiltrene altid er sat i. Hvis enheden bruges uden luftfiltre, kan det ødelægge den.

### ⚠ Forsigtig:

- Før du starter rengøring, skal du slukke for enheden og slukke for strømforsyningen.
- Indendørs enheder er udstyrede med filtre, som kan fjerne støv fra indsuget luft. Rens filtrene ved at følge nedenstående procedurer.

### ► Fjernelse af filter

#### ⚠ Forsigtig:



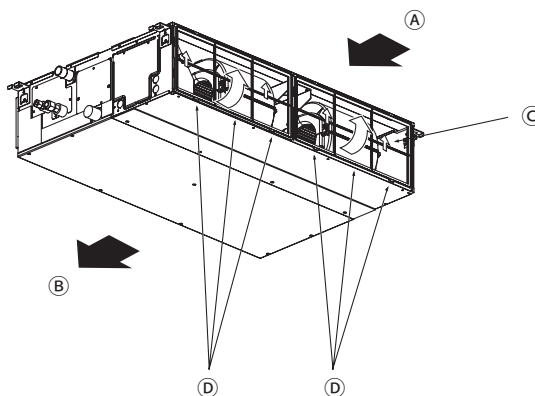



- Når filtret fjernes, skal du beskytte dine øjne mod støv. Og hvis du er nødt til at stå på en stol for at gøre jobbet, skal du være forsigtig ikke at falde.
- Når filtret er fjernet, må metaldele inde i den indendørs enhed ikke berøres - det kan resultere i tilskadekomst.



- Mens der løftes i filterknappen, trækkes den af.

Ⓐ Luftindtag Ⓑ Luftudblæsning Ⓒ Filter Ⓓ Knap

## 6. Problemløsning

Har du problemer?	Her er løsningen. (Enheden fungerer normalt).
Airconditionanlægget kan ikke opvarme eller køle ordentligt.	<ul style="list-style-type: none"> <li>■ Rens filteret. (Luftstrømmen reduceres, hvis filteret er snavset eller tilstoppet).</li> <li>■ Kontrollér temperaturindstillingen, og justér den indstillede temperatur.</li> <li>■ Sørg for, at der er nok plads omkring udendørsenheden. Er indendørsenhedens luftind- eller udsugning blokeret?</li> <li>■ Er der en åben dør eller et åbent vindue?</li> </ul>
Når opvarmningen starter, strømmer der ikke straks varm luft fra indendørsenheden.	<ul style="list-style-type: none"> <li>■ Der strømmer ikke varm luft, før indendørsenheden er tilstrækkelig opvarmet.</li> </ul>
Under opvarmningsfunktion standser airconditionenheden, før den indstillede rumtemperatur er nået.	<ul style="list-style-type: none"> <li>■ Hvis udendørstemperaturen er lav, og fugtigheden er høj, kan der danne sig is på udendørsenheden. Hvis dette er tilfældet, foretager udendørsenheden en afisning. Normal drift skal gå i gang efter ca. 10 minutter.</li> </ul>
Luftstrømmens retning skifter under drift, eller den kan ikke indstilles.	<ul style="list-style-type: none"> <li>■ Under opvarmningsfunktion bevæger ventilatorvingerne sig automatisk til vandret luftstrømsretning, når luftstrømstemperaturen er lav eller under afisningsfunktion.</li> </ul>
Når luftstrømmens retning ændres, bevæger ventilatorvingerne sig altid op og ned forbi den indstillede position, før de endelig standser på positionen.	<ul style="list-style-type: none"> <li>■ Når luftstrømmens retning ændres, bevæger ventilatorvingerne sig til den indstillede position efter at have detekteret grundpositionen.</li> </ul>
Der lyder en vandstrømningslyd eller en lejlighedsvis hvislende lyd.	<ul style="list-style-type: none"> <li>■ Disse lyde forekommer, når kølevæsken strømmer ind i airconditionanlægget, eller når væskestrømsretningen skifter.</li> </ul>
Der høres en knaldende eller knirkende lyd.	<ul style="list-style-type: none"> <li>■ Disse lyde forekommer, når dele gnider mod hinanden på grund af udvidelser og sammentrækninger som følge af temperaturændringer.</li> </ul>
Der er en ubehagelig lugt i rummet.	<ul style="list-style-type: none"> <li>■ Indendørsenheden insuger luft, der indeholder gasser fra vægge, tæpper og møbler samt lugte fra tøj, og derefter blæses denne luft ind i rummet igen.</li> </ul>
En hvid tåge eller damp udsendes fra indendørsenheden.	<ul style="list-style-type: none"> <li>■ Hvis indendørstemperaturen og fugtigheden er høj, kan denne tilstand forekomme, når driften starter.</li> <li>■ Under afisningsfunktion kan kold luft strømme ned og se ud som en tåge.</li> </ul>
Vand eller damp udsendes fra udendørsenheden.	<ul style="list-style-type: none"> <li>■ Under kølefunktion kan vand dannes og dryppe ned fra kølerørene og samlingerne.</li> <li>■ Under opvarmningsfunktion kan vand dannes og dryppe ned fra varmeveksleren.</li> <li>■ Under afisningsfunktion kan vand på varmeveksleren fordampe, så der udsendes vanddamp.</li> </ul>
" 	<ul style="list-style-type: none"> <li>■ Under central betjening vises "</li></ul>
Ved genstart af airconditionenheden lige efter at den er standset, virker den ikke, selv om knappen ON/OFF (TÆND/SLUK) aktiveres.	<ul style="list-style-type: none"> <li>■ Vent ca. tre minutter. (Driften er standset for at beskytte airconditionenheden).</li> </ul>
Aircondition virker, uden at knappen ON/OFF (TÆND/SLUK) aktiveres.	<ul style="list-style-type: none"> <li>■ Er on-timeren indstillet? Tryk på knappen ON/OFF (TÆND/SLUK) for at standse driften.</li> <li>■ Er airconditionenheden tilsluttet en central fjernbetjening? Kontakt de personer, der har kontrol med airconditionenheden.</li> <li>■ Vises tegnet "</li></ul>
Airconditionenheden standser, uden at knappen ON/OFF (TÆND/SLUK) aktiveres.	<ul style="list-style-type: none"> <li>■ Er off-timeren indstillet? Tryk på knappen ON/OFF (TÆND/SLUK) for at genoptage driften.</li> <li>■ Er airconditionenheden tilsluttet en central fjernbetjening? Kontakt de personer, der har kontrol med airconditionenheden.</li> <li>■ Vises tegnet "</li></ul>
Fjernbetjeningens timerdrift kan ikke indstilles.	<ul style="list-style-type: none"> <li>■ Er timerindstillingerne ugyldige? Hvis timeren kan indstilles, vises  eller  i fjernbetjeningsdisplayet.</li> </ul>
"Please Wait" (Vent Venligst) vises på fjernbetjeningsdisplayet.	<ul style="list-style-type: none"> <li>■ Startindstillingerne bliver udført. Vent ca. 3 minutter.</li> </ul>
En fejlkode vises på fjernbetjeningsdisplayet.	<ul style="list-style-type: none"> <li>■ Beskyttelsesenhederne har virket for at beskytte airconditionenheden.</li> <li>■ Forsøg ikke at reparere dette udstyr selv. Sluk straks for afbryderen, og kontakt forhandleren. Sørg for at give forhandleren modelnavn og de oplysninger, der blev vist på fjernbetjeningsdisplayet.</li> </ul>
Der høres lyde fra vandafledning eller motorrotation.	<ul style="list-style-type: none"> <li>■ Når kølefunktionen standser, vil drænpumpen gå i gang og derefter standse. Vent ca. 3 minutter.</li> </ul>

## 6. Problemløsning

Har du problemer?	Her er løsningen. (Enheden fungerer normalt).												
Ventilatorvingerne bevæger sig ikke, eller indendørsenheden reagerer ikke, når den trådløse fjernbetjening anvendes.	<ul style="list-style-type: none"> <li>■ Lamelmotorens og signalmodtagerens fjedersamlemuffer er muligvis ikke forbundet korrekt. Få en installatør til at kontrollere forbindelsen. (Farverne på stikkens han- og hundele skal være ens).</li> </ul>												
Støjen er kraftigere end specifikationerne angiver.	<ul style="list-style-type: none"> <li>■ Lydniveauet ved indendørsdrift påvirkes af det pågældende rums akustik som vist i nedenstående tabel, og det bliver højere end angivet i støjspecifikationerne, der er målt i et ekkokfrit rum.</li> </ul> <table border="1"> <thead> <tr> <th></th> <th>Rum med absorption af højt lydniveau</th> <th>Normale rum</th> <th>Rum med absorption af lavt lydniveau</th> </tr> </thead> <tbody> <tr> <td>Rumeksempler</td> <td>Radiostudie, musikrum osv.</td> <td>Reception, hotellobby osv.</td> <td>Kontor, hotelværelse</td> </tr> <tr> <td>Støjniveauer</td> <td>3 til 7 dB</td> <td>6 til 10 dB</td> <td>9 til 13 dB</td> </tr> </tbody> </table>		Rum med absorption af højt lydniveau	Normale rum	Rum med absorption af lavt lydniveau	Rumeksempler	Radiostudie, musikrum osv.	Reception, hotellobby osv.	Kontor, hotelværelse	Støjniveauer	3 til 7 dB	6 til 10 dB	9 til 13 dB
	Rum med absorption af højt lydniveau	Normale rum	Rum med absorption af lavt lydniveau										
Rumeksempler	Radiostudie, musikrum osv.	Reception, hotellobby osv.	Kontor, hotelværelse										
Støjniveauer	3 til 7 dB	6 til 10 dB	9 til 13 dB										
Der ses ikke noget på fjernbetjeningsdisplayet, displayet er blegt, eller signalerne modtages kun af indendørsenheden, hvis fjernbetjeningen holdes helt tæt på.	<ul style="list-style-type: none"> <li>■ Batterierne er lave. Udskift batterierne, og tryk på knappen Reset (Nulstil).</li> <li>■ Hvis der stadig ikke er noget at se, efter at batterierne er udskiftet, skal du sørge for, at batterierne er indsat i den rigtige retning (+, -).</li> </ul>												
Efter installation/udskiftning af fjernbetjeningens batteri virker nogle af funktionerne ikke.	<ul style="list-style-type: none"> <li>■ Kontrollér, at uret er indstillet. Hvis uret ikke er indstillet, skal du indstille det.</li> </ul>												
Driftslampen nær modtageren til den trådløse fjernbetjening på indendørsenheden blinker.	<ul style="list-style-type: none"> <li>■ Selvdiagnosefunktionen er blevet kørt for at beskytte airconditionenheden.</li> <li>■ Forsøg ikke at reparere dette udstyr selv. Sluk straks for afbryderen, og kontakt forhandleren. Sørg for at give forhandleren modelnavnet.</li> </ul>												
Den trådløse fjernbetjening fungerer ikke (Indendørsenheden bipper 4 gange).	<ul style="list-style-type: none"> <li>■ Skift autotilstandsindstillingen til AUTO (enkelt indstillingspunkt) eller AUTO (to indstillingspunkter). Se den medfølgende Bemærkning (A5-ark) eller installationsvejledningen for at få flere oplysninger.</li> </ul>												
Den indendørsenhed, som ikke arbejder, bliver varm, og fra enheden kommer en lyd af rindende vand.	<ul style="list-style-type: none"> <li>■ Der løber konstant en lille smule kølevæske ind i indendørsenheden, selvom den ikke er i drift.</li> </ul>												

## 7. Specifikationer

Vare	Model	PEAD-(S)M35JA(L)(2)	PEAD-(S)M50JA(L)(2)	PEAD-(S)M60JA(L)(2)	PEAD-(S)M71JA(L)(2)	
Strømkilde		220-240V 50Hz				
Størrelse Højde/bredde/dybde	mm	250/900/732	250/900/732	250/1100/732	250/1100/732	
Nettovægt *( ): Type JAL, JAL2	kg	25,0 (24,5)	26,5 (25,5)	29,5 (29,0)	29,5 (29,0)	
Blæser	Luftmængde (lav-middel-høj)	m <sup>3</sup> /min	10,0-12,0-14,0	12,0-14,5-17,0	14,5-18,0-21,0	14,5-18,0-23,0
	Eksternt statisk tryk	Pa	35/50/70/100/150		40/50/70/100/150	
Lydtryksniveau (lav-mellem-høj)	dB(A)	24-29-32	27-33-35	26-32-35	26-32-37	

Vare	Model	PEAD-(S)M100JA(L)(2)	PEAD-(S)M125JA(L)(2)	PEAD-(S)M140JA(L)(2)	
Strømkilde		220-240V 50Hz			
Størrelse Højde/bredde/dybde	mm	250/1400/732	250/1400/732	250/1600/732	
Nettovægt *( ): Type JAL, JAL2	kg	37 (36)	38 (37)	42 (41)	
Blæser	Luftmængde (lav-middel-høj)	m <sup>3</sup> /min	23,0-28,0-32,0	28,0-34,0-37,0	29,5-35,5-40,0
	Eksternt statisk tryk	Pa	40/50/70/100/150		
Lydtryksniveau (lav-mellem-høj)	dB(A)	31-36-39	35-39-41	34-38-41	

## Innehåll

1. Säkerhetsåtgärder.....	2	5. Skötsel och rengöring.....	9
2. Namn på delarna.....	3	6. Felsökning.....	10
3. Drift.....	6	7. Specifikationer.....	11
4. Timer.....	9		



**Denna symbolmärkning gäller bara i EU-länder.**

**Denna symbol är i enlighet med direktiv 2012/19/EU artikel 14, Information till användarna, och bilaga IX, och/eller direktiv 2006/66/EG artikel 20, Information till slutanvändarna, och bilaga II.**

Denna produkt från MITSUBISHI ELECTRIC är designad och tillverkad av material och komponenter med hög kvalitet som kan återvinnas och/eller återanvändas. Denna symbol betyder att förbrukade elektriska och elektroniska produkter, batterier och ackumulatörer skall sorteras och hanteras separat från hushållsavfall. Om det finns en kemisk beteckning tryckt under symbolen (Fig.1) betyder det att batteriet eller ackumulatören innehåller en tungmetall med en viss koncentration.

Detta anges på följande sätt: Hg: kvicksilver (0,0005%), Cd: kadmium (0,002%), Pb: bly (0,004%)

Inom den Europeiska Unionen finns det separata insamlingsystem för begagnade elektriska och elektroniska produkter, batterier och ackumulatörer.

Var vänlig lämna denna produkt, batterier och ackumulatörer hos din lokala mottagningsstation för avfall och återvinning. Var snäll och hjälp oss att bevara miljön vi lever i!

### Obs:

Frasen "Fast ansluten fjärrkontroll" i denna driftsmanual refererar enbart till PAR-41MAA. Om du behöver information om den andra fjärrkontrollen, kan du läsa instruktionsboken som finns i förpackningen.

## 1. Säkerhetsåtgärder

- ▶ Innan du installerar enheten bör du läsa igenom samtliga "Säkerhetsåtgärder".
- ▶ Under "Säkerhetsåtgärder" hittar du viktig information som rör din säkerhet. Se till att du följer anvisningarna.
- ▶ Se till att elsystemets ansvarige underrättas och ger sitt godkännande innan systemet kopplas in.

### INNEBÖRD AV SYMBOLER PÅ ENHETEN

	VARNING (Brandrisk)	Denna symbol gäller endast R32-köldmedium. Köldmedelstypen står skriven på typskylten på utomhusenheten. R32-köldmedium är antändligt. Om köldmedium läcker ut eller kommer i kontakt med eld eller värmegenererande delar, kan farlig gas bildas och utgöra en brandrisk.
		Läs DRIFTSMANUALEN noggrant före användning.
		Servicepersonal måste noggrant läsa DRIFTSMANUALEN och INSTALLATIONSHANDBOKEN före användning.
		Mer information finns i DRIFTSMANUALEN, INSTALLATIONSHANDBOKEN och liknande dokumentation.

### Symboler som används i texten

#### ⚠ Varning:

Anger försiktighetsmått som bör vidtas för att förhindra att användaren utsätts för fara eller risk.

#### ⚠ Försiktighet:

Beskriver säkerhetsåtgärder som bör följas för att undvika att enheten skadas.

#### ⚠ Varning:

- Dessa redskap är inte tillgängliga för allmänheten.
- Enheten bör inte installeras av användaren. Be återförsäljaren eller ett auktoriserat företag att installera den. Om enheten installeras felaktigt kan vattenläckor, elektriska stötar eller brand bli följden.
- Stå inte på enheten eller placera föremål på den.
- Stänk inte vatten på enheten eller ta på den med våta händer. Elektriska stötar kan bli följden.
- Spruta inte antändbar gas i närheten av enheten. Det kan orsaka brand.
- Placera inte en gasvärmare eller andra apparater med öppna lågor på en plats där de kan utsättas för luft som släpps ut från enheten. Ofullständig antändning kan bli följden.
- Ta inte bort frontpanelen eller fläktskyddet på utomhusenheten när den är i drift.
- Stäng av enheten, slå ifrån strömbrytaren och kontakta återförsäljaren om du observerar ovanliga lukter eller överdriven vibration.
- Stick aldrig in fingrar, pinnar etc. i luftintagen eller utloppen.
- Om ovanliga dofter uppstår bör du stänga av enheten, slå ifrån strömbrytaren och kontakta återförsäljaren. Annars kan haveri, elektriska stötar eller brand uppstå.

### Symboler som används i illustrationerna

⚡ : Indikerar en del som måste jordas.

- Luftkonditioneringen får INTE användas av barn eller personer med funktionshinder utan övervakning.
- Barn bör hållas under uppsyn så att de inte leker med luftkonditioneringen.
- Stäng av luftkonditioneringen, ventiler rummet ordentligt och kontakta en återförsäljare om köldmedelsgas tränger eller läcker ut.
- När luftkonditioneringsapparaten installeras, omplaceras eller underhålls, ska endast det köldmedium som står angivet på utomhusenheten användas för att ladda köldmedieledningarna. Blanda inte köldmediet med andra köldmedier och se till att ingen luft finns kvar i ledningarna.
  - Om luft blandas med köldmediet kan onormalt högt tryck skapas i köldmedieledningarna och leda till explosion eller andra faror.
  - Om något annat köldmedium än det som anges för systemet används, leder det till mekaniska fel, systemfel eller att enheten går sönder helt. I värsta fall kan detta innebära ett allvarligt hinder för att upprätthålla produktsäkerheten.
  - Det kan även vara ett brott mot tillämpliga lagar.
  - MITSUBISHI ELECTRIC CORPORATION kan inte hållas ansvariga för funktionsstörningar eller olyckor som inträffar på grund av att fel köldmedel används.

# 1. Säkerhetsåtgärder

- Denna inomhusenhet ska installeras i ett rum vars yta är minst lika stor som den golvyta som anges i installationshandboken för utomhusenheten. Se utomhusenhetens installationshandbok.
- Använd endast metoder som rekommenderas av tillverkaren när det gäller snabbare avfrostning eller rengöring.
- Denna inomhusenhet ska stå i ett rum som inte har någon tändenhet som är i drift kontinuerligt, exempelvis öppna lågor, gasapparater eller elektriska värmeaggregat.
- Gör inget hål i och bränn inte denna inomhusenhet eller köldmedieledningarna.
- Tänk på att köldmedium kan vara luktfritt.

## ⚠ Försiktighet:

- Använd ej skarpa föremål för att trycka på knapparna, det kan skada fjärrkontrollen.
- Blockera aldrig eller täck över inomhus- och utomhusenheternas luftintag eller luftutsläpp.

## Avyttring av enheten

Kontakta återförsäljaren för att få reda på hur du ska skrota enheten.

# 2. Namn på delarna

## ■ Inomhusenheten

	PEAD-(S)M·JA(L)(2)
Fläktsteg	3 steg
Skovel	–
Ventilationsgaller	–
Filter	Normal
Filterrengöringsindikering	–

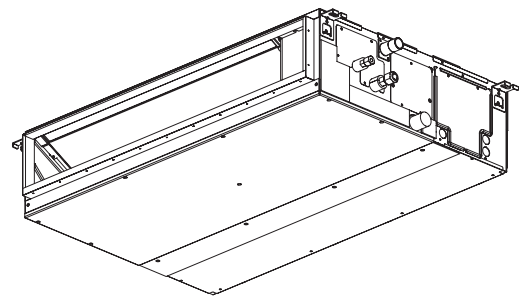

## 2. Namn på delarna

### ■ Fast ansluten fjärrkontroll

#### Kontrollgränssnitt

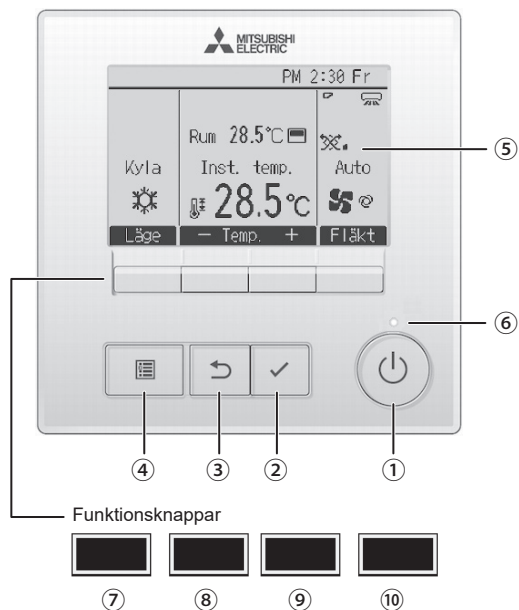

Funktionsknapparnas funktion ändras beroende på menyn. Se knappguiden som visas längst ner på LCD-skärmen för att se vilken funktion de har i en viss meny. När systemet är centralstyrt kommer knappguiden som motsvarar den låsta knappen inte att visas.

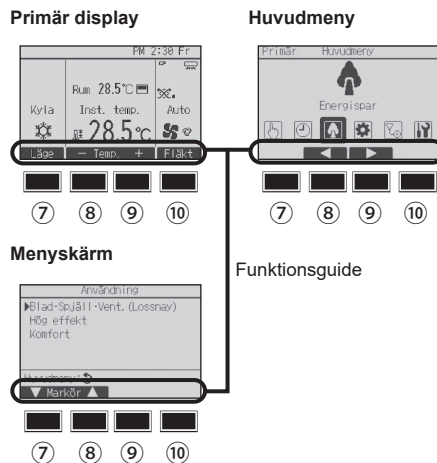

#### ① [PÅ/AV] -knapp

Tryck för att sätta inomhusenheten i läge PÅ/AV.

#### ② [VÄLJ] -knapp

Tryck för att spara inställningen.

#### ③ [TILLBAKA] -knapp

Tryck för att återgå till föregående skärm.

#### ④ [MENY] -knapp

Tryck för att visa huvudmenyn.

#### ⑤ LCD med bakgrundsbelysning

Inställningar visas.

När bakgrundsbelysningen är av, sätts den igång om du trycker på en knapp och den kommer att vara tänd en viss tid, beroende på skärmen.

När bakgrundsbelysningen är av, sätts den igång om du trycker på en knapp, men knappen kommer inte att utföra sin funktion. (med undantag för knappen [PÅ/AV])

#### ⑥ PÅ/AV lampa

Lampan lyser grönt när enheten är i drift. Den blinkar när fjärrkontrollen startar eller när ett fel uppstått.

#### ⑦ Funktionsknapp [F1]

Primär display: Tryck för att ändra läge.

Huvudmeny: Tryck för att flytta markören nedåt.

#### ⑧ Funktionsknapp [F2]

Primär display: Tryck för att minska temperaturen.

Huvudmeny: Tryck för att flytta markören uppåt.

#### ⑨ Funktionsknapp [F3]

Primär display: Tryck för att öka temperaturen.

Huvudmeny: Tryck för att gå till föregående sida.

#### ⑩ Funktionsknapp [F4]

Primär display: Tryck för att ändra fläkthastigheten.

Huvudmeny: Tryck för att gå till nästa sida.

## 2. Namn på delarna

### Display

Den primära displayen kan visas på två olika sätt: "Högsta" och "Bas". Fabriksinställningen är "Högsta". För att ändra till "Bas", välj inställning i Inst. Primär display. (Se driftsmanualen som medföljer fjärrkontrollen.)

<Högsta>

\* Alla ikoner visas för förklaring.

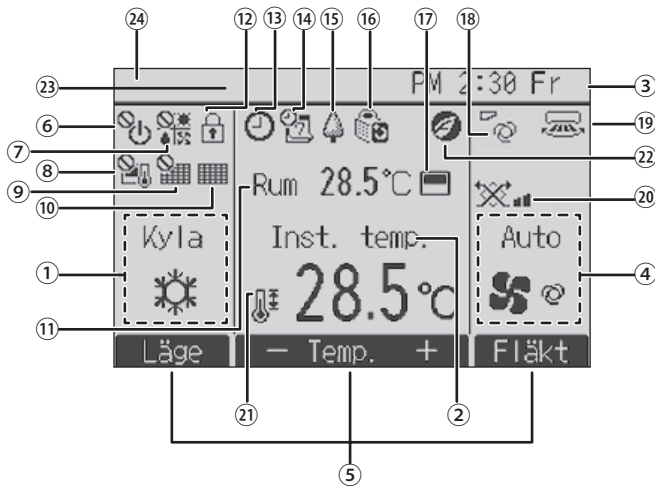

<Bas>

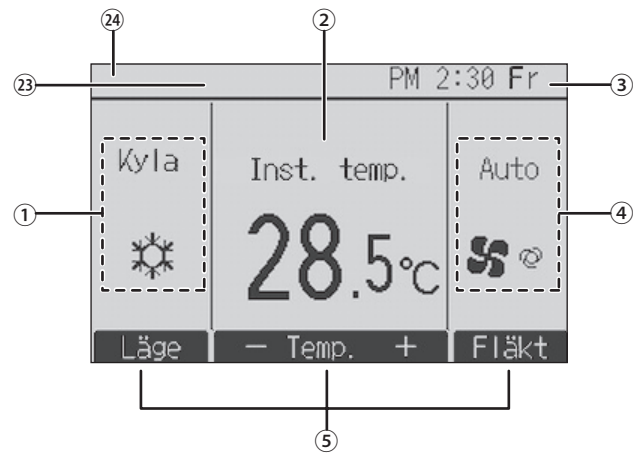

#### ① Funktionsläge

Driftläget inomhusenhet visas här.

#### ② Förinställd temperatur

Inställningar för förinställd temperatur visas här.

#### ③ Klocka (Se installationshandboken.)

Aktuell tid visas här.

#### ④ Fläkthastighet

Inställningar för fläkthastighet visas här.

#### ⑤ Funktionsguide

Knapparnas funktioner visas här.



Visas när PÅ/AV-funktionen är centralstyrd.



Visas när lägesfunktionen är centralstyrd.



Visas när den förinställda temperaturen är centralstyrd.



Visas när funktionen för filteråterställning är centralstyrd.



Visar när filtret behöver underhållas.

#### ⑪ Rumstemperatur (Se installationshandboken.)

Aktuell rumstemperatur visas här.



Visas när knapparna är låsta.



Visas när "På/Av-timer", "Nattemp." eller "Auto-Av"-timerfunktion är aktiverad.

⌚ visas när timern avaktiveras via det centrala styrsystemet.



Visas när veckotimern är aktiverad.



Visas när enheterna används i energisparläge. (Visas inte på vissa modeller av inomhusenheter)



Visas när utomhusenheterna används i tyst läge.



Visas när fjärrkontrollens inbyggda termistor är aktiverad för att övervaka rumstemperaturen ( ⑪ ).



visas när termistorn på inomhusenheten aktiveras för att övervaka rumstemperaturen.



Visar inställning för fläkthastighet.



Visar inställning för spjäll.



Visar inställning för ventilation.



Visas när det förinställda temperaturintervallet är centralstyrt.



Visas när en energisparande åtgärd utförs med en "3D i-See sensor"-funktion.

#### ②③ Centralstyrd

Visas under en period när ett centralstyrt val används.

#### ②④ Visning av preliminärt fel

En felkod visas under det preliminära felet.

De flesta inställningarna (utom PÅ/AV, läge, fläkthastighet och temperatur) kan göras från Menybildern.

### 3. Drift

■ Se bruksanvisningen som följer med samtliga fjärrkontroller för information om driftsmetod.

#### 3.1. Slå PÅ/AV

##### 3.1.1. För fast ansluten fjärrkontroll

[PÅ]



Tryck på knappen [PÅ/AV]. PÅ/AV lampan börjar lysa grönt och maskinen startar. PÅ/AV-lampan tänds inte när "LED-belysning" är inställt på "Nej".

\* Se installationshandboken för den trådbundna fjärrkontrollen.

[AV]



Tryck på knappen [PÅ/AV] igen. PÅ/AV lampan släcks och maskinen stoppar.

**Obs:**

Om du trycker på ON/OFF omedelbart efter det att enheten stängts av, kommer luftkonditioneringen inte att starta förrän efter tre minuter. Detta förhindrar att interna komponenter skadas.

##### ■ Minne för driftstatus

	Inställning fjärrkontroll
Funktionsläge	Funktionsläge innan strömmen stängdes av
Förinställd temperatur	Förinställd temperatur innan strömmen stängdes av
Fläkthastighet	Fläkthastighet innan strömmen stängdes av

##### ■ Inställbart förinställt temperaturintervall

Funktionsläge	Förinställt temperaturintervall
Kyla/Torr	19 – 30 °C
Värme	17 – 28 °C
Auto	19 – 28 °C
Fläkt/Ventilation	Kan ej ställas in

#### 3.2. Val av arbetsätt

##### 3.2.1. För fast ansluten fjärrkontroll

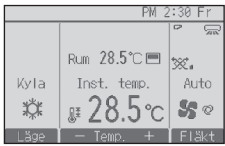

Varje gång du trycker på någon av knapparna [F1] bläddras de följande driftslägena igenom. Välj önskat driftläge.



• Driftlägen som inte är tillgängliga för den anslutna inomhusenhetens modell kommer inte att visas på displayen.

##### Vad den blinkande lägesikonen betyder

Ikonen kommer blinka när andra inomhusenheter i samma kylningssystem (kopplad till samma utomhusenhet) redan körs i ett annat läge. När så är fallet, kan övriga enheter i samma grupp bara användas i samma läge.



### 3. Drift

#### Automatiskt driftläge

- Kylningen startar om rumstemperaturen blir för hög, och uppvärmningen startar om den blir för låg – på basis av den inställda temperaturen.
- Om rumstemperaturen ändras, och ligger kvar 2 °C eller mer över den inställda temperaturen i 15 minuter, vid automatisk drift, slår luftkonditioneringen om till nedkylningsläget. På motsvarande sätt slår luftkonditioneringen om till uppvärmningsläget om rumstemperaturen ligger kvar 2 °C eller mer under den inställda temperaturen i 15 minuter.

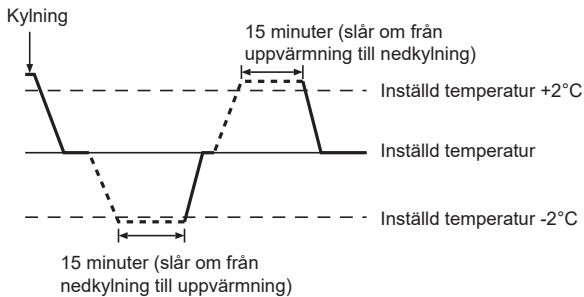

- Eftersom rumstemperaturen anpassas automatiskt, för att hålla en fast temperatur, utförs nedkylningen några grader över den inställda rumstemperaturen, och uppvärmningen några grader under den, när temperaturen väl är uppnådd (automatisk energisparfunktion).

### 3.3. Ställa in önskad temperatur

#### 3.3.1. För fast ansluten fjärrkontroll

<Cool (Kyla), Dry (Torr), Heat (Värme) och Auto>

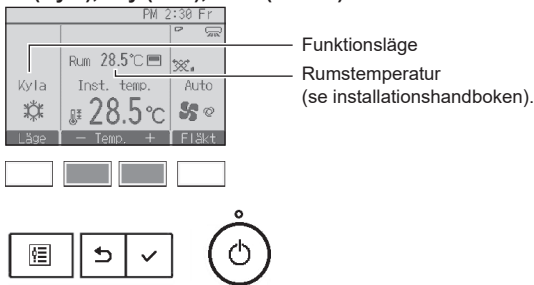

Tryck på knappen [F2] för att minska den förinställda temperaturen, och tryck på knappen [F3] för att öka den.

- Se tabellen på sidan 6 för de tillgängliga temperaturintervallen för olika driftlägen.
- Det förinställda temperaturintervallet kan ställas in på Fläkt/Ventilation.
- Förinställd temperatur visas antingen i Celsius, i 0,5- eller 1-graderssteg, eller i Fahrenheit, beroende på inomhusenhetens modell och displayens inställningsläge på fjärrkontrollen.

### 3.4. Ställa in önskad fläkthastighet

#### 3.4.1. För fast ansluten fjärrkontroll

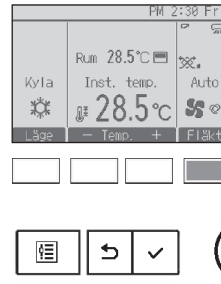

Tryck på knappen [F4] för att gå igenom fläkthastigheterna i följande ordning.

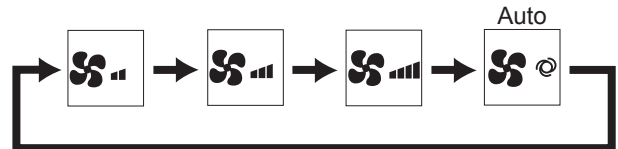

### 3. Drift

#### 3.5. Ventilation (För fast ansluten fjärrkontroll)

##### 3.5.1. Navigera genom Huvudmenyn

###### <Åtkomst till Huvudmenyn>

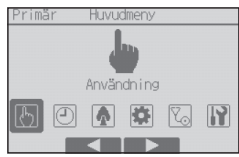

Tryck på knappen [MENY].  
Huvudmenyn visas.

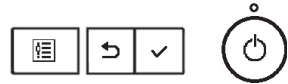

###### <Välja>

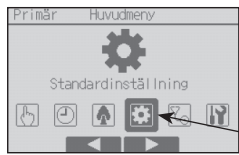

Tryck på [F2] för att flytta markören åt vänster.  
Tryck på [F3] för att flytta markören åt höger.

Markör

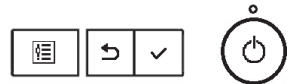

##### 3.5.2. Blad-Vent. (Lossnay)

###### <Åtkomst till menyn>

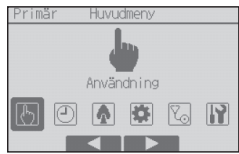

Välj "Användning" på Huvudmenyn och tryck sedan på knappen [VÄLJ].



Välj "Blad·Spjäl·Vent. (Lossnay)" från menyn Användning och tryck på knappen [VÄLJ].



###### <Inställning av vent.>

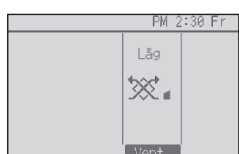

Varje gång du trycker på någon av knapparna [F3] bläddras de följande ventilationsinställningarna igenom.

\* Kan bara ställas in när LOSSNAY-enheten är ansluten.



• Fläkten på vissa modeller kan synkroniseras med vissa ventilationsenheter.

###### <Tillbaka till menyn Användning>



Tryck på knappen [TILLBAKA] för att gå tillbaka till menyn Användning.



## 4. Timer

- Timerfunktionerna varierar mellan olika fjärrkontroller.
- Se bruksanvisningen som följer med samtliga fjärrkontroller för mer information om hur du använder fjärrkontrollen.

## 5. Skötsel och rengöring

### ► Rengöring av filtren

- Rengör filtren med en dammsugare. Om du inte har en dammsugare kan man knacka filtren mot ett hårt föremål för att få bort smuts och damm.
- Om filtren är synnerligen smutsiga kan man tvätta dem i ljummet vatten. Se till att allt rengöringsmedel sköljs bort ordentligt och låt filtren torka helt innan de monteras tillbaka i enheten.

### ⚠ Försiktighet:

- Torka ej filtren i direkt solljus eller vid en värmekälla, t.ex en elektrisk brasa, det kan göra att de blir skeva.
- Tvätta ej filtren i hett vatten (över 50°C), det kan göra att de blir skeva.
- Se till att luftfiltren alltid är monterade. Om enheten drivs utan luftfilter kan det skada den.

### ⚠ Försiktighet:

- Stäng av enheten och strömförsörjningen innan du börjar rengöringen.
- Inomhusenheter är utrustade med filter som tar bort damm i luften som sugas in. Rengör filtren enligt procedurerna nedan.

### ► Borttagning av filter

#### ⚠ Försiktighet:



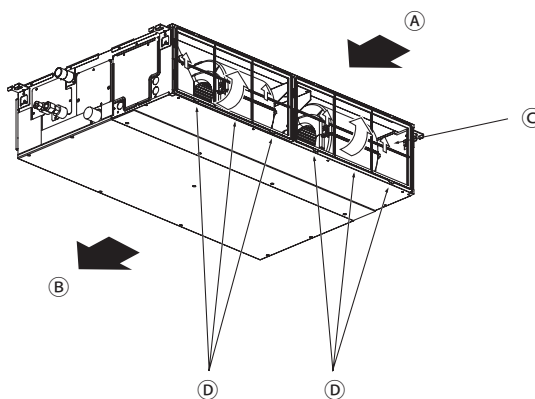



- Försiktighetsåtgärder måste vidtas för att skydda ögonen från damm när filtret tas bort. Om du klättrar upp på en stol måste du vara försiktig så att du inte trillar.
- Ta inte på metalldelarna inuti inomhusenheten när filtret tas bort, det kan orsaka skador.



- Drag i filterratten medan du lyfter den.

Ⓐ Luftintag Ⓑ Luftuttag Ⓒ Filter Ⓓ Ratt

## 6. Felsökning

Problem?	Här är lösningen. (Enheten fungerar på normalt sätt.)
Luftkonditioneringsapparaten värmer eller kylar inte som den ska.	<ul style="list-style-type: none"> <li>■ Rengör filtret. (Luftflödet reduceras om filtret är smutsigt eller igensatt.)</li> <li>■ Kontrollera och justera temperaturinställningen.</li> <li>■ Kontrollera att det finns gott om fritt område kring utomhusenheten. Är inomhusenhetens luftintag eller utlopp blockerat?</li> <li>■ Har en dörr eller ett fönster inte lämnats öppet?</li> </ul>
Det dröjer länge innan det blåser varm luft från inomhusenheten när uppvärmningen startar.	<ul style="list-style-type: none"> <li>■ Det blåser inte varm luft förrän inomhusenheten är tillräckligt uppvärmd.</li> </ul>
I uppvärmningsläget stoppar luftkonditioneringsapparaten innan den inställda rumstemperaturen uppnåtts.	<ul style="list-style-type: none"> <li>■ Vid låg utomhustemperatur och hög luftfuktighet kan rimfrost bildas på utomhusenheten. Utomhusenheten kör då en avfrostningssekvens. Den normala funktionen återupptas efter ungefär 10 minuter.</li> </ul>
Luftflödets riktning ändras när apparaten är igång, eller luftflödets riktning går inte att välja.	<ul style="list-style-type: none"> <li>■ I uppvärmningsläget går skovlarna automatiskt till läget för vågrätt luftflöde vid låg luftflödestemperatur eller pågående avfrostning.</li> </ul>
När luftflödets riktning ändras går skovlarna alltid först upp och sedan ner förbi inställningspositionen, innan de slutligen stannar i inställningspositionen.	<ul style="list-style-type: none"> <li>■ När luftflödets riktning ändras går skovlarna till inställningspositionen efter att ha känt av baspositionen.</li> </ul>
Ett ljud som från rinnande vatten, eller ett väsljud, hörs.	<ul style="list-style-type: none"> <li>■ Dessa ljud kan höras när kylmedel strömmar genom luftkonditioneringsapparaten eller om kylmedelsflödet ändras.</li> </ul>
Ett knak- eller knarrljud hörs.	<ul style="list-style-type: none"> <li>■ Dessa ljud uppkommer när olika delar gnids mot varandra till följd av utvidgning eller sammandragning orsakad av temperaturväxlingar.</li> </ul>
Det luktar illa i rummet.	<ul style="list-style-type: none"> <li>■ Inomhusenheten suger in luft som innehåller gaser som kommer från väggarna, från mattor eller från möbler, eller lukt som satt sig i kläder, och blåser sedan ut denna luft i rummet.</li> </ul>
Det kommer en vit dimma från inomhusenheten.	<ul style="list-style-type: none"> <li>■ Detta kan inträffa vid initieringen om såväl inomhustemperaturen som luftfuktigheten är hög.</li> <li>■ Under avfrostning kan sval luft blåsas ner och bilda en sådan dimma.</li> </ul>
Det kommer vatten eller ånga från utomhusenheten.	<ul style="list-style-type: none"> <li>■ I nedkylningsläget kan vatten bildas och droppa från de kalla rören och fogarna.</li> <li>■ I uppvärmningsläget kan vatten bildas och droppa från värmväxlaren.</li> <li>■ I avfrostningsläget avdunstar vatten på värmväxlaren och bildar vattenånga.</li> </ul>
"  visas i fjärrkontrollens display.	<ul style="list-style-type: none"> <li>■ Under centralkontroll visas "" i fjärrkontrollens display och luftkonditioneringsapparaten kan inte startas eller stoppas med fjärrkontrollen.</li> </ul>
Om luftkonditioneringsapparaten startas på nytt direkt efter att ha stoppats händer ingenting när man trycker på ON/OFF-knappen (på/av).	<ul style="list-style-type: none"> <li>■ Vänta i ungefär tre minuter. (Funktionen avbryts för att skydda luftkonditioneringsapparaten.)</li> </ul>
Luftkonditioneringsapparaten startar utan att ON/OFF-knappen (på/av) har tryckts in.	<ul style="list-style-type: none"> <li>■ Har påslagningstimmern ställts in? Stäng av luftkonditioneringsapparaten med ON/OFF-knappen (på/av).</li> <li>■ Är luftkonditioneringsapparaten ansluten till en central fjärrkontroll? Kontakta de personer som reglerar luftkonditioneringsapparaten.</li> <li>■ Visas "" i fjärrkontrollens display? Kontakta de personer som reglerar luftkonditioneringsapparaten.</li> <li>■ Är funktionen för automatisk återställning efter strömavbrott aktiverad? Stäng av luftkonditioneringsapparaten med ON/OFF-knappen (på/av).</li> </ul>
Luftkonditioneringsapparaten stoppar utan att ON/OFF-knappen (på/av) har tryckts in.	<ul style="list-style-type: none"> <li>■ Har frånslagningstimmern ställts in? Starta om luftkonditioneringsapparaten med ON/OFF-knappen (på/av).</li> <li>■ Är luftkonditioneringsapparaten ansluten till en central fjärrkontroll? Kontakta de personer som reglerar luftkonditioneringsapparaten.</li> <li>■ Visas "" i fjärrkontrollens display? Kontakta de personer som reglerar luftkonditioneringsapparaten.</li> </ul>
Timerfunktionen för luftkonditioneringsapparaten kan inte ställas in.	<ul style="list-style-type: none"> <li>■ Är timerinställningarna ogiltiga? Om timern kan ställas in visas  eller  i fjärrkontrollens display.</li> </ul>
"Please Wait" (vänta) visas i fjärrkontrollens display.	<ul style="list-style-type: none"> <li>■ Initialinställningarna utförs. Vänta i ungefär 3 minuter.</li> </ul>
En felkod visas i fjärrkontrollens display.	<ul style="list-style-type: none"> <li>■ Skyddsanordningarna har aktiverats för att skydda luftkonditioneringsapparaten.</li> <li>■ Försök inte reparera denna utrustning själv. Slå av strömbrytaren omedelbart och kontakta återförsäljaren. Uppläs återförsäljaren om modellbeteckningen och om vad som visades i fjärrkontrollens display.</li> </ul>
Ett ljud som från rinnande vatten eller en roterande motor kan höras.	<ul style="list-style-type: none"> <li>■ När en nedkylning inaktiveras kör tömningspumpen en liten stund och stoppar sedan. Vänta i ungefär 3 minuter.</li> </ul>

## 6. Felsökning

Problem?	Här är lösningen. (Enheten fungerar på normalt sätt.)												
Fläktbladen rör sig inte eller det händer inget med inomhusenheten när jag använder den trådlösa fjärrkontrollen.	<ul style="list-style-type: none"> <li>Fläktmotorns kontaktdon och signalmottagaren kanske inte är anslutna korrekt. Be en installatör att kontrollera anslutningarna. (Färgerna för han- och honkontakten måste stämma överens.)</li> </ul>												
Ljudet är högre än specifikationerna.	<ul style="list-style-type: none"> <li>Som framgår av tabellen nedan påverkas ljudnivån inomhus av rummets akustik. Ljudnivån blir högre än den specificerade nivån, som uppmättes i ett ekofritt rum.</li> </ul> <table border="1"> <thead> <tr> <th></th> <th>Rum med hög ljusabsorbans</th> <th>Normala rum</th> <th>Rum med låg ljusabsorbans</th> </tr> </thead> <tbody> <tr> <td>Exempel på olika platser</td> <td>Radiostudio, musikrum och liknande</td> <td>Reception, hotellobby och liknande</td> <td>Kontor, hotellrum</td> </tr> <tr> <td>Ljudnivåer</td> <td>3 till 7 dB</td> <td>6 till 10 dB</td> <td>9 till 13 dB</td> </tr> </tbody> </table>		Rum med hög ljusabsorbans	Normala rum	Rum med låg ljusabsorbans	Exempel på olika platser	Radiostudio, musikrum och liknande	Reception, hotellobby och liknande	Kontor, hotellrum	Ljudnivåer	3 till 7 dB	6 till 10 dB	9 till 13 dB
	Rum med hög ljusabsorbans	Normala rum	Rum med låg ljusabsorbans										
Exempel på olika platser	Radiostudio, musikrum och liknande	Reception, hotellobby och liknande	Kontor, hotellrum										
Ljudnivåer	3 till 7 dB	6 till 10 dB	9 till 13 dB										
Ingen ting visas i den trådlösa fjärrkontrollens display. Displayen är svag eller signaler tas bara emot av inomhusenheten när fjärrkontrollen befinner sig mycket nära den.	<ul style="list-style-type: none"> <li>Batterierna är svaga. Byt ut batterierna och tryck på Reset-knappen.</li> <li>Kontrollera att batterierna sitter i rätt riktning (+, -) om det inte räcker.</li> </ul>												
Vissa funktioner kan inte användas efter att du har satt i/bytt batterier i fjärrkontrollen.	<ul style="list-style-type: none"> <li>Kontrollera att klockan har ställts in. Ställ in klockan om den inte är inställd.</li> </ul>												
Funktionslampan nära mottagaren för den trådlösa fjärrkontrollens signal på inomhusenheten blinkar.	<ul style="list-style-type: none"> <li>Självdagnostiken har aktiverats för att skydda luftkonditioneringsapparaten.</li> <li>Försök inte reparera denna utrustning själv. Slå av strömbrytaren omedelbart och kontakta återförsäljaren. Upplys återförsäljaren om modellbeteckningen.</li> </ul>												
Den trådlösa fjärrkontrollen fungerar inte (inomhusenheten ljuder 4 gånger).	<ul style="list-style-type: none"> <li>Växla inställningen för autoläge till AUTO (en inställningspunkt) eller AUTO (dubbel inställningspunkt). Mer information finns i meddelande (A5-ark) eller i installationshandboken.</li> </ul>												
Inomhusenheten som inte är i drift blir varm, och ett ljud som påminner om rinnande vatten hörs från enheten.	<ul style="list-style-type: none"> <li>En mindre mängd köldmedium fortsätter att strömma in i inomhusenheten trots att denna inte är i drift.</li> </ul>												

## 7. Specifikationer

Beskrivning	Modell	PEAD-(S)M35JA(L)(2)	PEAD-(S)M50JA(L)(2)	PEAD-(S)M60JA(L)(2)	PEAD-(S)M71JA(L)(2)	
Strömkälla		220-240V 50Hz				
Mått Höjd / Bredd / Djup	mm	250/900/732	250/900/732	250/1100/732	250/1100/732	
Nettovikt *( ): Typ JAL, JAL2	kg	25,0 (24,5)	26,5 (25,5)	29,5 (29,0)	29,5 (29,0)	
Fläkt	Luftflöd (Låg-Medel-Hög)	m <sup>3</sup> /min	10,0-12,0-14,0	12,0-14,5-17,0	14,5-18,0-21,0	14,5-18,0-23,0
	Externt statiskt tryck	Pa	35/50/70/100/150		40/50/70/100/150	
Ljudtrycksnivå (Låg-Medel-Hög)	dB(A)	24-29-32	27-33-35	26-32-35	26-32-37	

Beskrivning	Modell	PEAD-(S)M100JA(L)(2)	PEAD-(S)M125JA(L)(2)	PEAD-(S)M140JA(L)(2)	
Strömkälla		220-240V 50Hz			
Mått Höjd / Bredd / Djup	mm	250/1400/732	250/1400/732	250/1600/732	
Nettovikt *( ): Typ JAL, JAL2	kg	37 (36)	38 (37)	42 (41)	
Fläkt	Luftflöd (Låg-Medel-Hög)	m <sup>3</sup> /min	23,0-28,0-32,0	28,0-34,0-37,0	29,5-35,5-40,0
	Externt statiskt tryck	Pa	40/50/70/100/150		
Ljudtrycksnivå (Låg-Medel-Hög)	dB(A)	31-36-39	35-39-41	34-38-41	

## İçindekiler

1. Güvenlik Önlemleri .....	2	5. Bakım ve Temizlik.....	9
2. Parça Adları .....	3	6. Sorun Giderme .....	10
3. Çalıştırma .....	6	7. Spesifikasyonlar .....	11
4. Zamanlayıcı .....	9		



Not

Şek. 1

**Bu sembol sadece EU ülkeleri için geçerlidir.**

**Bu sembol 2012/19/EU sayılı direktif, Madde 14 Kullanıcılar için bilgiler ve Ek IX'e ve/veya 2006/66/EC sayılı direktif Madde 20 son kullanıcılar için bilgiler ve Ek II'ye uygundur.**

MITSUBISHI ELECTRIC ürününüz geri dönüşümü ve/veya yeniden kullanımı mümkün olan yüksek kaliteli malzeme ve bileşenlerle tasarlanmış ve üretilmiştir. Bu sembol elektrik ve elektronik ekipmanların, pil ve akümülatörlerin ömürleri sona erdiğinde ev atıklarınızdan ayrı olarak bertaraf edilmesi gerektiği anlamına gelmektedir. Sembolün altında bir kimyasal sembol varsa (Şek. 1), bu kimyasal sembol pil ya da akümülatörün belirli konsantrasyonlarda ağır metal içerdiğini gösterir.

Bu şu şekilde gösterilir: Hg: cıva (0,0005%), Cd: kadmiyum (0,002%), Pb: kurşun (0,004%)

Avrupa Birliği'nde kullanılmış elektrik ve elektronik ürünler, pil ve akümülatörler için ayrı toplama sistemleri mevcuttur.

Lütfen bu ekipmanı, pil ve akümülatörleri yerel atık toplama/geri dönüşüm merkezinde doğru bir şekilde bertaraf edin.

Lütfen yaşadığımız çevreyi korumamızda bize yardımcı olun!

Not:

Bu kullanım kılavuzundaki "Kablolu uzaktan kumanda" ifadesi sadece PAR-41MAA içindir. Diğer uzaktan kumanda ile ilgili bilgiye ihtiyaç duyduğunuzda, lütfen bu kutuda bulunan talimat kitapçığına başvurun.

## 1. Güvenlik Önlemleri

- ▶ Cihazı çalıştırmadan önce "Güvenlik Önlemleri"nin hepsini okumalısınız.
- ▶ Güvenlikle ilgili önemli noktalar "Güvenlik Önlemleri"nde belirtilmiştir. Lütfen bunlara kesinlikle uyun.
- ▶ Sisteme bağlanmadan önce lütfen tedarik yetkilisine rapor verin veya onayını alın.

### ÜNİTEDEKİ SEMBOLLERİN ANLAMLARI

	UYARI (Yangın riski)	Bu sembol yalnızca R32 soğutucu içindir. Kullanılan soğutucu sıvı türü dış ünite üzerindeki isim plakası üzerine yazılmıştır. R32 soğutucu yanıcıdır. Soğutucu sıvı sızıntı yaparsa veya ateş veya ısı üreten parçalar ile temas ederse, zararlı bir gaz oluşturabilir ve yangın riskini artırır.
		Çalışmaya başlamadan önce İŞLETME ELKİTABI'nı dikkatli bir şekilde okuyun.
		Servis personeli, çalışmaya başlamadan önce İŞLETME ELKİTABI'nı ve MONTAJ ELKİTABI'nı dikkatli bir şekilde okumalıdır.
		Daha fazla bilgi İŞLETME ELKİTABI, MONTAJ ELKİTABI ve benzerlerinde bulunur.

### Metinde kullanılan simgeler

⚠ Uyarı:

Kullanıcının yaralanması veya ölümü ile sonuçlanabilecek tehlikeleri önlemek için alınması gereken önlemleri açıklar.

⚠ Dikkat:

Cihazın hasar görmesini önlemek için alınması gereken önlemleri açıklar.

⚠ Uyarı:

- Bu cihazlar halkın erişimine açık değildir.
- Bu ünite kullanıcı tarafından monte edilmemelidir. Satıcıdan veya yetkili şirketten ünitenin montajını yapmasını isteyin. Yanlış montaj su kaçaqlarına, elektrik çarpmalarına ve yangına neden olabilir.
- Ünitenin üzerine basmayın veya herhangi bir şey koymayın.
- Ünitenin üzerine su dökmeyin ve üniteye ıslak elle dokunmayın. Aksi halde elektrik çarpması meydana gelebilir.
- Ünitenin yakınında yanıcı gaz püskürtmeyin. Aksi halde yangın çıkabilir.
- Üniteden çıkan havaya maruz kalabilecek şekilde yakına gazlı ısıtıcı veya çıplak alev içeren donanım yerleştirmeyin. Aksi halde eksik yanma meydana gelebilir.
- Çalışırken ünitenin ön panelini veya fan mahfazasını çıkarmayın.
- Olağandışı yüksek gürültü veya titreşim fark ederseniz, ünitenin çalışmasını durdurun, güç anahtarını kapatın ve satıcınıza başvurun.
- Giriş ve çıkışlara parmağınızı veya başka sivri uçlu aletleri sokmayın.

### Resimlerde kullanılan simgeler

⬇ : Topraklanması gereken parçaları gösterir.

- Tuhaf bir koku fark ederseniz üniteyi kullanmayı bırakın, güç anahtarını kapatın ve satıcınıza başvurun. Aksi halde arıza, elektrik çarpması veya yangın meydana gelebilir.
- Klimanın çocuklar veya bilinçsiz kişiler tarafından denetimsiz şekilde kullanılması AMAÇLANMAZ.
- Küçük çocukların klimayla oynamaları için gözetim altında tutulmaları gerekir.
- Soğutucu gaz serbest kalır veya sızarsa, klimayı çalıştırmayı bırakın, odayı iyice havalandırın ve satıcınıza başvurun.
- Klima tesisatını monte ederken, konumlandırırken veya servis sağlarken sadece, soğutucu hatlarını şarj etmek için dış ünite üzerinde yazılı olan belirli soğutucu sıvıları kullanın. Soğutucu sıvı başka bir soğutucu sıvıyla karıştırmayın ve hatların üstünde hava kalmamasına dikkat edin.
  - Soğutucu sıvıya hava karıştırılırsa, soğutucu sıvı hatlarında anormal yüksek basınca dolayısıyla patlama ve diğer tehlikelere neden olabilir.

## 1. Güvenlik Önlemleri

- Sistem için belirtilenin dışındaki soğutucu sıvıların kullanılması mekanik arızaya, sistemin bozulmasına veya ünitenin arızalanmasına neden olacaktır. En kötü ihtimalle bu, ürün güvenliği konusunda ciddi engel oluşturabilir.
- Aynı zamanda uygulanabilir yasalara aykırı da olabilir.
- MITSUBISHI ELECTRIC CORPORATION yanlış tipte soğutucu kullanmaktan kaynaklanan arızalardan veya kazalardan sorumlu tutulamaz.
- **Bu iç mekan ünitesi, dış mekan ünitesi montaj kılavuzunda belirtilen taban alanına eşit veya daha büyük bir odaya kurulmalıdır. Dış ünite montaj kılavuzuna bakın.**
- **Çözülme işlemi hızlandırmak veya temizlemek için sadece üretici tarafından önerilen yöntemleri kullanın.**
- **Bu iç mekan ünitesi açık alev, gazlı cihaz veya elektrikli ısıtıcı gibi sürekli olarak çalışan hiçbir ateşleme cihazının bulunmadığı bir odada depolanacaktır.**

### ⚠ Dikkat:

- **Düğmelere basmak için sivri nesnelere kullanmayın; aksi halde uzaktan kumanda zarar görebilir.**
- **İç veya dış ünitenin giriş ve çıkışlarını hiçbir zaman tıkamayın veya kapatmayın.**

### Üniteyi imha etme

Üniteyi imha etmeniz gerekirse yetkili satıcınıza danışın.

## 2. Parça Adları

### ■ İç Ünite

	PEAD-(S)M·JA(L)(2)
Fan adımları	3 adım
Kanat	–
Panjur	–
Filtre	Normal
Filtre temizleme belirtimi	–

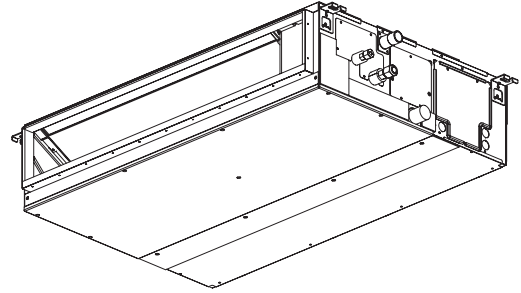

## 2. Parça Adları

### ■ Kablolu Uzaktan Kumanda

#### Kumanda arayüzü

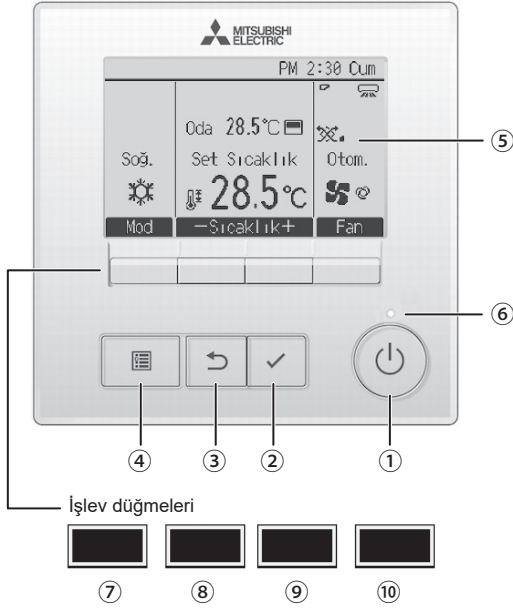

Düğmelerin işlevleri ekrana bağlı olarak değişiklik gösterir. Söz konusu ekranda hangi işlevi gerçekleştirdiklerini öğrenmek için LDC'nin altında görünen düğme işlev kılavuzuna bakın. Sistem, merkezi olarak kontrol edilirken kilitli düğmeyle ilgili düğme işlev kılavuzu görüntülenmez.

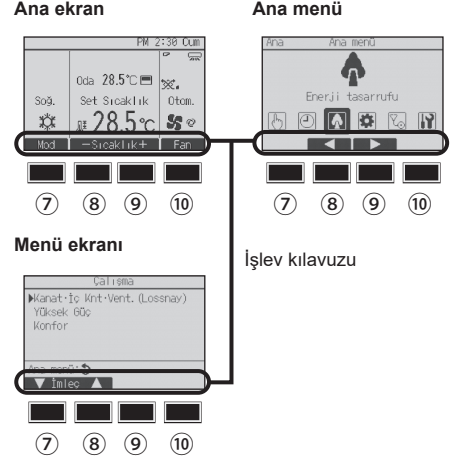

#### ① [AÇMA/KAPATMA] düğmesi

İç üniteyi AÇMAK/KAPATMAK için basın.

#### ② [SEÇİM] düğmesi

Ayarı kaydetmek için basın.

#### ③ [GERİ DÖN] düğmesi

Önceki ekrana dönmek için basın.

#### ④ [MENÜ] düğmesi

Ana Menüü açmak için basın.

#### ⑤ LCD Arka Aydınlatma

Çalışma ayarları görüntülenir.

Arka aydınlatma kapalıyken herhangi bir düğmeye basılması arka aydınlatmayı açar ve aydınlatma ekrana bağlı olarak belli bir süre açık kalır.

Arka aydınlatma kapalıyken, herhangi bir düğmeye basılması arka aydınlatmayı açar ancak düğmenin işlevini yerine getirmez. (bu yalnızca [AÇMA/KAPATMA] düğmesi için geçerli değildir)

#### ⑥ AÇIK/KAPALI lambası

Ünite çalışırken bu lamba yeşil renkte yanar. Uzaktan kumanda başlarken veya hata olduğunda lamba yanıp söner.

#### ⑦ İşlev düğmesi [F1]

Ana ekran: Çalışma modunu değiştirmek için basın.

Ana menü: İmleci aşağı hareket ettirmek için basın.

#### ⑧ İşlev düğmesi [F2]

Ana ekran: Sıcaklığı azaltmak için basın.

Ana menü: İmleci yukarı hareket ettirmek için basın.

#### ⑨ İşlev düğmesi [F3]

Ana ekran: Sıcaklığı artırmak için basın.

Ana menü: Önceki sayfaya gitmek için basın.

#### ⑩ İşlev düğmesi [F4]

Ana ekran: Fan hızını değiştirmek için basın.

Ana menü: Sonraki sayfaya gitmek için basın.



## 2. Parça Adları

### Ekran

Ana ekran iki farklı modda görüntülenebilir: "Full" (Tam) ve "Basic" (Temel) Fabrika ayarı "Full" (Tam) olarak yapılmıştır. "Basic" (Temel) moda geçmek için, bu ayarı Ana ekran ayarından değiştirin. (Uzaktan kumanda ile birlikte verilen kullanım kılavuzuna bakın.)

<Tam mod>

\* Tüm simgeler açıklama amacıyla görüntülenir.

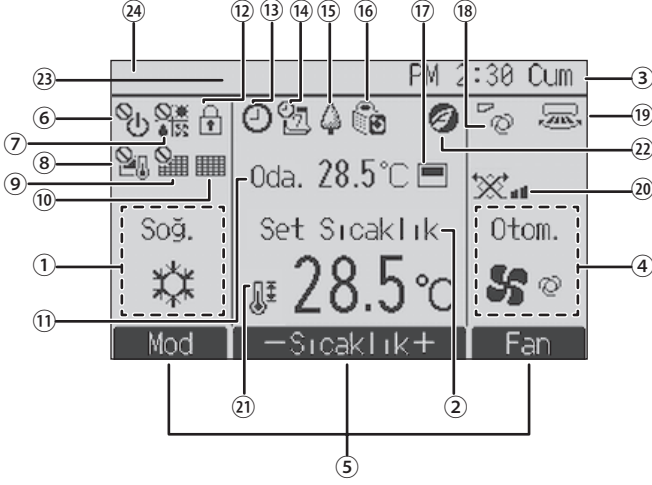

<Temel mod>

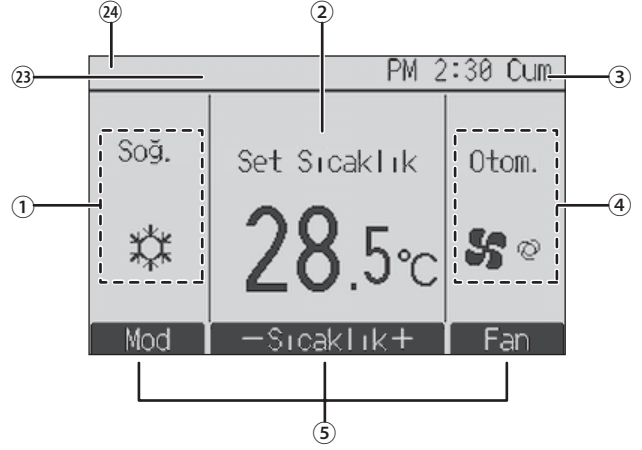

#### ① Çalışma modu

İç ünite çalışma modu burada görüntülenir.

#### ② Ön ayar sıcaklığı

Ön ayar sıcaklığı burada görünür.

#### ③ Saat (Montaj Kılavuzuna bakın.)

Geçerli zaman burada görünür.

#### ④ Fan hızı

Fan hızı ayarı burada görünür.

#### ⑤ Düğme işlevi kılavuzu

İlgili düğmelerin işlevleri burada görüntülenir.



AÇMA/KAPATMA işlemi merkezi olarak kontrol edilirken görüntülenir.



Çalışma modu merkezi olarak kontrol edilirken görüntülenir.



Ön ayar sıcaklığı merkezi olarak kontrol edilirken görüntülenir.



Filtre sıfırlama işlevi merkezi olarak kontrol edilirken görüntülenir.



Filtreye bakım gerektiğini gösterir.

#### ⑪ Oda sıcaklığı (Montaj Kılavuzuna bakın.)

Geçerli oda sıcaklığı burada görünür.



Düğmeler kilitliken görüntülenir.



"On/Off timer", "Night setback" veya "Auto-off" zamanlayıcı işlevi etkinleştirildiğinde görüntülenir.

Zamanlayıcı merkezi kontrol sistemi tarafından devre dışı bırakıldığında

gösterilir.



Haftalık zamanlayıcı etkinken görüntülenir.



Üniteler enerji tasarruf modunda çalışırken görüntülenir. (İç ünitelerin bazı modellerinde görüntülenmeyecektir)



Dış üniteler sessiz moda çalışırken görüntülenir.



Uzaktan kumandadaki dahili termistör oda sıcaklığını izlemek için etkinleştirildiğinde ( 11 ).



oda sıcaklığını izlemek için iç ünite üzerindeki termistör

etkinleştirildiğinde görüntülenir.



Kanat ayarını gösterir.



İç kanat ayarını gösterir.



Havalandırma ayarını gösterir.



Ön ayar sıcaklık aralığı kısıtlandığında görüntülenir.



"3D i-See sensor" işlevi kullanılarak bir enerji tasarrufu çalışması gerçekleştirildiğinde görülür.

#### ⑲ Merkezi kontrollü

Merkezi kontrollü bir öge çalıştırılırken belirli bir süre görüntülenir.

#### ⑳ Ön hata ekranı

Ön hata sırasında bir hata kodu görüntülenir.

Birçok ayar (AÇMA/KAPAMA, mod, fan hızı, sıcaklık hariç), Menü ekranından yapılabilir.

## 3. Çalıştırma

■ Çalıştırma yöntemi konusunda, uzaktan kumandanın yanında gönderilen çalıştırma kılavuzuna bakın.

### 3.1. Açma/Kapama

#### 3.1.1. Kablolu uzaktan kumanda için

##### [AÇIK]



[AÇMA/KAPATMA] düğmesine basın. AÇMA/KAPATMA lambası yeşil renkte yanar ve çalışma başlar. "LED aydınlatma" ayarı "Hayır" olduğunda AÇIK/KAPALI lambası yanmaz. \* Kablolu uzaktan kumandanın montaj kılavuzuna bakın.

##### [KAPALI]



[AÇMA/KAPATMA] düğmesine tekrar basın. AÇMA/KAPATMA lambası söner ve çalışma durur.

##### Not:

Devam eden çalıştırmaı kapattıktan sonra hemen ON/OFF (AÇMA/KAPAMA) düğmesine basarsanız bile, klima yaklaşık üç dakika boyunca çalışmaz. Bu, iç bileşenleri hasara karşı korunmak için bir önlemdir.

##### ■ Çalışma durumu belleği

	Uzaktan kumanda ayarı
Çalışma modu	Güç kapatılmadan önceki çalışma modu
Ön ayar sıcaklığı	Güç kapatılmadan önceki ön ayar sıcaklığı
Fan hızı	Güç kapatılmadan önceki fan hızı

##### ■ Ayarlanabilir ön ayar sıcaklığı aralığı

Çalışma modu	Ön ayar sıcaklığı aralığı
Cool/Dry (Soğutma/Kurutma)	19 – 30 °C
Heat (Isıtma)	17 – 28 °C
Auto (Otomatik)	19 – 28 °C
Fan/Ventilation (Fan/Havalandırma)	Ayarlanabilir değildir

### 3.2. Mod seçimi

#### 3.2.1. Kablolu uzaktan kumanda için

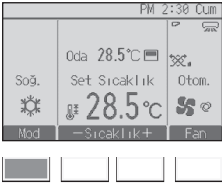

[F1] düğmesine her basıldığında aşağıdaki çalışma modları arasında geçiş yapılır. İstedığınız çalışma modunu seçin.

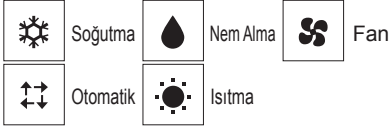

• Bağlı iç ünite modelleri için mevcut olmayan çalışma modları ekranda görüntülenmez.

##### Yanıp sönen mod simgeleri ne anlama gelir?

Aynı soğutucu sistemindeki (aynı dış üniteye bağlı olan) diğer iç üniteler farklı bir modda zaten çalıştırıldığında mod simgesi yanıp sönecektir. Bu durumda, aynı gruptaki ünitelerin geri kalanı yalnızca aynı modda çalıştırılabilir.

### 3. Çalıştırma

#### Otomatik çalıştırma

- Ayarlanan sıcaklığa göre, oda sıcaklığı çok yüksekse soğutma çalışması, oda sıcaklığı çok düşükse ısıtma çalışması başlar.
- Otomatik çalışma sırasında oda sıcaklığı değişir ve 15 dakika boyunca ayarlanan sıcaklığın 2°C veya daha çok üzerinde kalırsa, klima soğutma moduna geçer. Aynı şekilde, oda sıcaklığı 15 dakika boyunca ayarlanan sıcaklığın 2°C veya daha çok altında kalırsa, klima ısıtma moduna geçer.

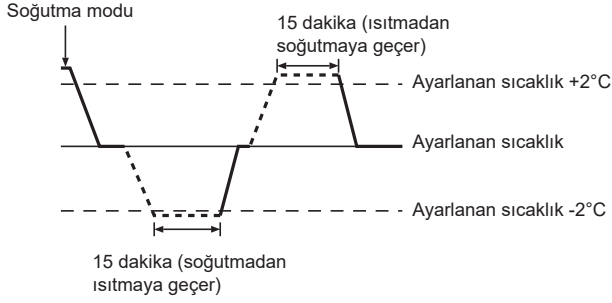

- Oda sıcaklığı sabit etkili bir sıcaklık sağlayacak şekilde otomatik olarak ayarlandığı için, sıcaklığa ulaşılmaya çalışılırken, soğutma çalışması ayarlanan oda sıcaklığından birkaç derece daha sıcak, ısıtma çalışması ise birkaç derece daha soğuk olarak gerçekleştirilir (otomatik enerji tasarrufu çalışması).

#### 3.3. Sıcaklık ayarı

##### 3.3.1. Kablolu uzaktan kumanda için

<Cool (Soğutma), Dry (Kurutma), Heat (Isıtma), ve Auto>

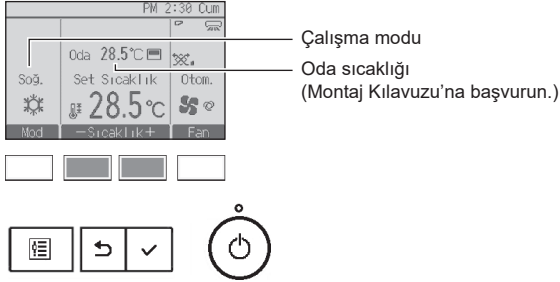

Ön ayar sıcaklığını azaltmak için [F2] düğmesine, artırmak için [F3] düğmesine basın.

- Farklı çalışma modlarının ayarlanabilir sıcaklık aralıklarını görmek için sayfa 6'teki tabloya bakın.
- Ön ayar sıcaklık aralığı Fan/Havalandırma işlemi için ayarlanamaz.
- Ön ayar sıcaklığı, iç ünitenin modeline ve uzaktan kumandadaki ekran modu ayarına bağlı olarak 0,5- veya 1-derecelik artışlarla Santigrat veya Fahrenheit olarak görüntülenir.

#### 3.4. Fan hızı ayarı

##### 3.4.1. Kablolu uzaktan kumanda için

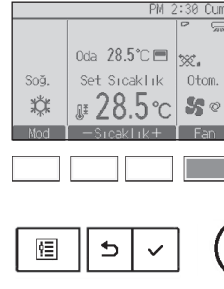

Fan hızları arasında şu sırada gezinmek için [F4] düğmesine basın.

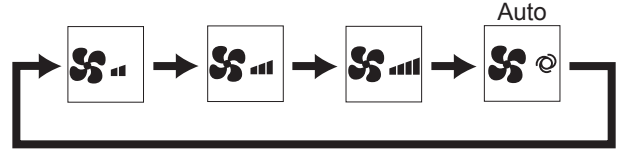

### 3. Çalıştırma

#### 3.5. Havalandırma (Kablolu uzaktan kumanda için)

##### 3.5.1. Ana menüde gezinme

###### <Ana menüye erişme>



[MENÜ] düğmesine basın.  
Main menu (Ana menüye)  
görüntülenecektir.



###### <Öge seçimi>



İmleci sola hareket ettirmek için [F2]  
düğmesine basın.  
İmleci sağa hareket ettirmek için [F3]  
düğmesine basın.

İmleç



##### 3.5.2. Kanat-Havalandırma (Lossnay)

###### <Menüye erişme>



Ana menüden "Çalıştırma" ögesini seçin  
ve [SEÇİM] düğmesine basın.



Çalıştırma menüsünden "Kanat-İç  
Knt-Vent. (Lossnay)" ögesini seçin ve  
[SEÇİM] düğmesine basın.



###### <Havalandırma ayarı>

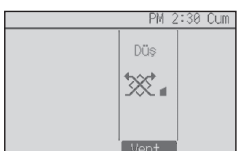

[F3] düğmesine her basıldığında  
aşağıdaki havalandırma hızları arasında  
geçiş yapılır.

\* Yalnızca LOSSNAY ünitesi bağlıyken  
ayartanabilir.



• Bazı iç ünite modellerinde bulunan  
fan, belli havalandırma üniteleri ile ara  
kilitlemeli olabilir.

###### <Çalıştırma menüsüne dönmek>



Çalıştırma menüsüne dönmek için  
[GERİ DÖN] düğmesine basın.



## 4. Zamanlayıcı

- Zamanlayıcı işlevleri her uzaktan kumandada farklıdır.
- Uzaktan kumandayı çalıştırma hakkında daha fazla bilgi için uzaktan kumandanın yanında verilen ilgili çalıştırma kılavuzuna bakın.

## 5. Bakım ve Temizlik

### ► Filtreleri temizleme

- Filtreleri elektrik süpürgesi kullanarak temizleyin. Elektrik süpürge yoksa, filtreleri sert bir nesneye vurarak üzerindeki kir ve tozu çıkarın.
- Filtreler çok kirliyse, ılık suda yıkayın. Tüm deterjanı iyice durulamaya özen gösterin ve üniteye geri takmadan önce filtrelerin tamamen kurduğundan emin olun.

### ⚠ Dikkat:

- Filtreleri doğrudan güneş ışığı altında veya elektrikli ısıtıcı gibi bir ısı kaynağı kullanarak kurutmayın: Aksi halde filtreler bozulabilir.
- Filtreleri sıcak suda yıkamayın (50°C'nin üzerinde); aksi halde filtreler bozulabilir.
- Hava filtrelerinin her zaman takılı olduğundan emin olun. Ünitenin hava filtresi olmadan çalıştırılması arızaya neden olabilir.

### ⚠ Dikkat:

- Temizleme işlemine başlamadan önce, çalışmayı durdurun ve güç kaynağını OFF (KAPALI) konuma getirin.
- İç ünitelerde, emilen havanın tozunu çıkaran filtreler vardır. Filtreleri alttaki prosedürleri izleyerek temizleyin.

### ► Filtreyi çıkarma

#### ⚠ Dikkat:

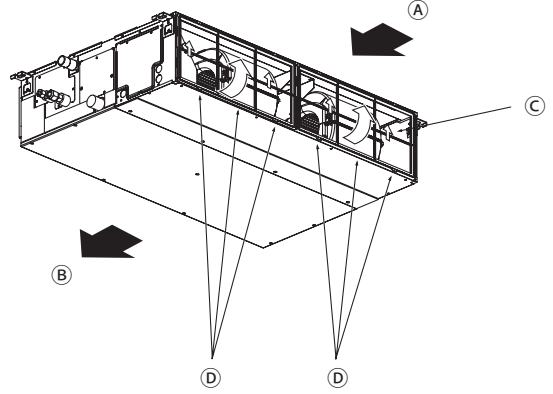

- Filtreyi çıkarırken, gözlerinizi tozdan korumak için önlem alın. Ayrıca, bu işlemi yapmak için sandalyeye çıkmanız gerekirse düşmemeye özen gösterin.
- Filtre çıkarıldığında, iç ünitenin içindeki metal parçalara dokunmayın; aksi halde yaralanabilirsiniz.



- Filtre düğmesini kaldırırken çekin.

Ⓐ Hava girişi Ⓑ Hava çıkışı Ⓒ Filtre Ⓓ Düğme

## 6. Sorun Giderme

Sorununuz mu var?	İşte çözüm. (Ünite normal bir şekilde çalışıyor.)
Klima iyi soğutmuyor veya iyi ısıtmıyor.	<ul style="list-style-type: none"> <li>■ Filtreyi temizleyin. (Filtre kirlı veya tıkalı olduđunda hava akımı düşer.)</li> <li>■ Sıcaklık ayarını kontrol edin ve ayarlı sıcaklığı ayarlayın.</li> <li>■ Dış mekan ünitesinin etrafında bolca alan bulunmasını temin edin. İç mekan ünitesi hava girişı veya çıkışı tıkalımı?</li> <li>■ Açık bırakılan kapı veya pencere var mı?</li> </ul>
Isıtma işlemi başladığında iç mekan ünitesi hemen sıcak hava üflemiyor.	<ul style="list-style-type: none"> <li>■ Sıcak hava, iç mekan ünitesi yeterince ısınıncaya kadar üflenmez.</li> </ul>
Klima ısıtma modu esnasında ayarlı oda sıcaklığına ulaşılmadan duruyor.	<ul style="list-style-type: none"> <li>■ Dış mekan sıcaklığı düşük ve nem oranı da yüksek olduđunda dış mekan ünitesi üzerinde buzlanma meydana gelebilir. Bunun meydana gelmesi halinde dış mekan ünitesi buz giderme işlemi gerçekleştirir. Normal işlem yaklaşık 10 dakika sonra başlamalıdır.</li> </ul>
İşlem esnasında hava akımı yönü deđişiyor ya da hava akımı yönü ayarlanamıyor.	<ul style="list-style-type: none"> <li>■ Isıtma modu esnasında hava akım sıcaklığı düflükse veya buz giderme modundayken pervaneler otomatik olarak yatay hava akım yönüne geçer.</li> </ul>
Hava akım yönü deđiştiginde pervaneler ayarlı konumda durmadan önce daima aşağı ve yukarı dođru, ayarlı konumu geçecek şekilde hareket ediyor.	<ul style="list-style-type: none"> <li>■ Hava akım yönü deđiştirildiğinde pervaneler seçilen konuma temel konumu bulduktan sonra geçer.</li> </ul>
Akan su sesi veya ara sıra da ısıklık sesi duyuluyor.	<ul style="list-style-type: none"> <li>■ Bu sesler klimanın içerisinde soğutucu madde akışı olduđunda veya soğutucu madde akımı deđişmekte olduđunda duyulabilir.</li> </ul>
Çatırtı veya gıcırta sesi duyuluyor.	<ul style="list-style-type: none"> <li>■ Bu sesler parçalar sıcaklık deđişimleri sebebiyle genişleme veya daralma esnasında birbirlerine sürtündüklerinde duyulabilir.</li> </ul>
Odada hoflı olmayan bir koku var.	<ul style="list-style-type: none"> <li>■ İç mekan ünitesi duvarlar, yer döşemesi ve mobilyalar tarafından üretilen gazları içeren havayı, elbiselerde bulunan kokuları çeker ve bu havayı tekrar odaya üfler.</li> </ul>
İç mekan ünitesinden beyaz bir sis veya buhar çıkıyor.	<ul style="list-style-type: none"> <li>■ Bu durum iç mekan sıcaklığı ve nemliliđi yüksek olduđunda işlem başladığında meydana gelebilir.</li> <li>■ Buz giderme modundayken soğuk hava akımı aşağı dođru üflenebilir ve sis gibi gözükülebilir.</li> </ul>
Dış mekan ünitesinden su veya buhar çıkıyor.	<ul style="list-style-type: none"> <li>■ Soğutma modu esnasında soğuk boru ve ek yerlerinde su oluşabilir ve damlayabilir.</li> <li>■ Isıtma modu esnasında ısı deđiştiricide su oluşabilir ve damlayabilir.</li> <li>■ Buz giderme modunda ısı deđiştirici üzerindeki su buharlaşır ve su buharı atılabilir.</li> </ul>
Uzaktan kumandada "☺" belirir.	<ul style="list-style-type: none"> <li>■ Merkezi kontrol esnasında uzaktan kumandada "☺" belirir ve klima işlemi uzaktan kumanda kullanılarak başlatılamaz veya durdurulamaz.</li> </ul>
Klimayı durdurduktan hemen sonra yeniden başlatırken cihaz ON/OFF düğmesine basılsa bile çalışmayacaktır.	<ul style="list-style-type: none"> <li>■ Yaklaşık üç dakika kadar bekleyin. (İşlem klimayı korumak için durdurulmuştur.)</li> </ul>
Klima, ON/OFF düğmesine basılmaksızın çalışıyor.	<ul style="list-style-type: none"> <li>■ Açma zamanlayıcısı ayarlı mı? Cihazın çalışmasını durdurmak için ON/OFF düğmesine basın.</li> <li>■ Klima merkezi bir uzaktan kumandaya bađlı mı? Klimayı kontrol eden ilgili şahıslara danışın.</li> <li>■ Uzaktan kumandada "☺" görölüyor mu? Klimayı kontrol eden ilgili şahıslara danışın.</li> <li>■ Güç kesintilerinden sonra otomatik devam etme özelliđi ayarlı mı? Cihazın çalışmasını durdurmak için ON/OFF düğmesine basın.</li> </ul>
Klima, ON/OFF düğmesine basılmaksızın duruyor.	<ul style="list-style-type: none"> <li>■ Kapama zamanlayıcısı ayarlı mı? Cihazın çalışmasını yeniden başlatmak için ON/OFF düğmesine basın.</li> <li>■ Klima merkezi bir uzaktan kumandaya bađlı mı? Klimayı kontrol eden ilgili şahıslara danışın.</li> <li>■ Uzaktan kumandada "☺" görölüyor mu? Klimayı kontrol eden ilgili şahıslara danışın.</li> </ul>
Uzaktan kumandanın zamanlayıcı işlemi ayarlanamıyor.	<ul style="list-style-type: none"> <li>■ Zamanlayıcı ayarları geçersiz mi? Zamanlayıcı ayarlanabiliyorsa uzaktan kumandada göstergesinde  veya  belirir.</li> </ul>
Uzaktan kumandada "Please Wait" (Lütfen Bekleyin) belirir.	<ul style="list-style-type: none"> <li>■ Başlangıç ayarları yürütölüyor. Yaklaşık üç dakika kadar bekleyin.</li> </ul>
Uzaktan kumandada bir hata kodu belirir.	<ul style="list-style-type: none"> <li>■ Klimayı korumak için koruma aygıtları çalıştırılmıştır.</li> <li>■ Cihazı tamir etmeye çalışmayın. Derhal güç düğmesini kapalı konuma getirin ve satıcınıza danışın. Satıcıya model ismini ve uzaktan kumanda göstergesinde görölünen bilgileri vermeyi unutmayın.</li> </ul>
Su çekilme sesi veya motor dönme sesi duyuluyor.	<ul style="list-style-type: none"> <li>■ Soğutma işlemi durduđunda drenaj pompası çalışır ve sonra durur. Yaklaşık üç dakika kadar bekleyin.</li> </ul>
Kanatçıklar hareket etmiyor ya da iç ünite kablosuz uzaktan kumanda komutuna yanıt vermiyor.	<ul style="list-style-type: none"> <li>■ Kanatçık motorunun ve sinyal alıcısının bađlantı kablosu konektörleri düzgün bađlanmamış olabilir. Bir montaj elemanına bađlantıları kontrol ettirin. (Bađlantı teli konektörlerinin erkek ve dişı bölümlerinin renkleri uyumlu olmalıdır.)</li> </ul>

## 6. Sorun Giderme

Sorununuz mu var?	İşte çözüm. (Ünite normal bir şekilde çalışıyor.)												
Gürültü belirtilenden daha çok.	<p>■ Aşağıdaki tabloda gösterildiği gibi iç mekan işletim ses düzeyi odanın akustiklerinden etkilenir ve yankısız ortamda yapılmış olan belirtilen gürültü düzeyinden daha yüksek olacaktır.</p> <table border="1"> <thead> <tr> <th></th> <th>Ses emişi yüksek olan odalar</th> <th>Normal odalar</th> <th>Ses emişi düşük olan odalar</th> </tr> </thead> <tbody> <tr> <td>Mekan örnekleri</td> <td>Yayın stüdyosu, müzik odası vb.</td> <td>Resepsiyon odası, otel lobisi vb.</td> <td>Ofis, otel odası</td> </tr> <tr> <td>Gürültü seviyeleri</td> <td>3 ila 7 dB</td> <td>6 ila 10 dB</td> <td>9 ila 13 dB</td> </tr> </tbody> </table>		Ses emişi yüksek olan odalar	Normal odalar	Ses emişi düşük olan odalar	Mekan örnekleri	Yayın stüdyosu, müzik odası vb.	Resepsiyon odası, otel lobisi vb.	Ofis, otel odası	Gürültü seviyeleri	3 ila 7 dB	6 ila 10 dB	9 ila 13 dB
	Ses emişi yüksek olan odalar	Normal odalar	Ses emişi düşük olan odalar										
Mekan örnekleri	Yayın stüdyosu, müzik odası vb.	Resepsiyon odası, otel lobisi vb.	Ofis, otel odası										
Gürültü seviyeleri	3 ila 7 dB	6 ila 10 dB	9 ila 13 dB										
Kablosuz uzaktan kumanda göstergesinde hiçbir şey görünmüyor, görüntü zayıf veya iç mekan ünitesi sinyalleri uzaktan kumanda yakın tutulmadığı takdirde almıyor.	<p>■ Piller zayıf. Pilleri değiştirin ve Reset (Sıfırla) düğmesine basın.</p> <p>■ Piller değiştirildiği halde hiçbir şey görülmüyorsa pillerin doğru istikamette (+,-) yerleştirildiğinden emin olun.</p>												
Uzaktan kumandanın pili takıldıktan/değiştirildikten sonra bazı işlevler kullanılamıyor.	<p>■ Lütfen saat ayarının yapıldığından emin olun. Saat ayarlanmamışsa lütfen saati ayarlayın.</p>												
İç mekan ünitesinin kablosuz uzaktan kumanda alıcısının yanındaki işletim lambası yanıp sönüyor.	<p>■ Klimayı korumak için otomatik teşhis aygıtı çalıştırılmıştır.</p> <p>■ Cihazı tamir etmeye çalışmayın. Derhal güç düğmesini kapalı konuma getirin ve satıcınıza danışın. Satıcıya model ismini belirtmeyi unutmayın.</p>												
Kablosuz uzaktan kumanda çalışmıyor (iç üniteden 4 kez bip sesi duyulur).	<p>■ Otomatik mod ayarını AUTO (OTOMATİK) (tek ayar noktası) moduna veya AUTO (OTOMATİK) (çift ayar noktası) moduna alın. Ayrıntılar için birlikte verilen Bildirim (A5 sayfası) veya Kurulum Kılavuzuna başvurun.</p>												
Çalışmayan iç ünite ısınıyor ve üniteden su akışına benzer bir ses geliyor.	<p>■ İç ünite çalışmasa bile bir miktar soğutkan iç üniteye akmaya devam eder.</p>												

## 7. Spesifikasyonlar

Madde	Model	PEAD-(S)M35JA(L)(2)	PEAD-(S)M50JA(L)(2)	PEAD-(S)M60JA(L)(2)	PEAD-(S)M71JA(L)(2)
Güç kaynağı		220-240V 50Hz			
Boyutları	Yüksekliği / Genişliği / Derinliği mm	250/900/732	250/900/732	250/1100/732	250/1100/732
Net ağırlığı *( ): Tip JAL, JAL2	kg	25,0 (24,5)	26,5 (25,5)	29,5 (29,0)	29,5 (29,0)
Ventilatör	Hava akış hızı (Düşük-Orta-Yüksek) m <sup>3</sup> /min	10,0-12,0-14,0	12,0-14,5-17,0	14,5-18,0-21,0	14,5-18,0-23,0
	Dış statik basınç Pa	35/50/70/100/150		40/50/70/100/150	
Ses basıncı seviyesi (Düşük-Orta-Yüksek)	dB(A)	24-29-32	27-33-35	26-32-35	26-32-37

Madde	Model	PEAD-(S)M100JA(L)(2)	PEAD-(S)M125JA(L)(2)	PEAD-(S)M140JA(L)(2)
Güç kaynağı		220-240V 50Hz		
Boyutları	Yüksekliği / Genişliği / Derinliği mm	250/1400/732	250/1400/732	250/1600/732
Net ağırlığı *( ): Tip JAL, JAL2	kg	37 (36)	38 (37)	42 (41)
Ventilatör	Hava akış hızı (Düşük-Orta-Yüksek) m <sup>3</sup> /min	23,0-28,0-32,0	28,0-34,0-37,0	29,5-35,5-40,0
	Dış statik basınç Pa	40/50/70/100/150		
Ses basıncı seviyesi (Düşük-Orta-Yüksek)	dB(A)	31-36-39	35-39-41	34-38-41

## Bu uyarının içeriđi sadece Türkiye'de geçerlidir.

- Şirketimizdeki geliştirme faaliyetlerinden dolayı ürün özelliklerinin, haber verilmeksizin deđiştirilme hakkı tarafımızda saklıdır.
- Anma deđerleri için TS EN 14511 / TS EN 14825 deki iklim şartları ile tarif edilen koşullar esas alınmıştır.
- İç ve dış ortam sıcaklıklarının standartlarda esas alınan deđerlerin dışına çıkması durumunda klimanızın ısıtma ve sođutma kapasitelerinin etkilenmesi doğaldır.
- Ürünün üzerinde bulunan işaretlemelerde veya ürünle birlikte verilen diđer basılı dokümanlarda beyan edilen deđerler, ilgili standartlara göre laboratuvar ortamında elde edilen deđerlerdir. Bu deđerler, ürünün kullanım ve ortam şartlarına göre deđişebilir.
- Satın almış olduđunuz ürünün kullanım ömrü 10 yıldır. Bu, ürünün fonksiyonunu yerine getirebilmesi için gerekli yedek parça bulundurma süresidir.

Ürünün montajı için Mitsubishi Electric Turkey Elektrik Ürünleri A.Ş. yetkili servisine / bayisine başvurunuz.

Servis İstasyonları ve Yedek Parça Temini :

Cihazınızın bakım, onarım ve yedek parça ihtiyaçları için klimanızı satın aldıđınız yetkili satıcıya başvurunuz. Yetkili Servislerimizin listesine URL:<http://klima.mitsubishielectric.com.tr> adresinden veya 444 7 500 numaralı telefondan ulaşabilirsiniz.

Ünitenin ihtiyaç duyacađı bakım ve onarım parçaları 10 yıl boyunca üretilecektir.

AEED Yönetmeliđine Uygundur.

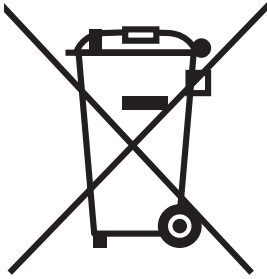

**İthalatçı Firma:**

**Mitsubishi Electric Turkey Elektrik Ürünleri A.Ş.**

Şerifali Mah. Kale Sk. No: 41 34775 Ümraniye, İstanbul / Türkiye

Tel: + 90 216 969 25 00 Faks: + 90 216 661 44 47

[klima@tr.mee.com](mailto:klima@tr.mee.com)

URL:<http://klima.mitsubishielectric.com.tr>

SİCİL NO : 845150

MERSİS NO : 0 621047840100014

**Üretici Firma:**

**Mitsubishi Electric Corporation (Head Office)**

Tokyo Building 2-7-3, Marunouchi, Chiyoda-ku, Tokyo 100-8310, Japan

Tel: +81 (3) 3218-2111

[www.mitsubishielectric.com](http://www.mitsubishielectric.com)



# Содержание

1. Меры предосторожности.....	2	5. Уход и чистка.....	9
2. Наименование детали.....	3	6. Поиск неисправностей.....	10
3. Функционирование.....	6	7. Технические характеристики.....	11
4. Таймер.....	9		

## Примечание



Рис. 1

Этот знак применяется только для стран ЕС.

Этот знак соответствует требованиям статьи 14 Директивы 2012/19/EU «Информация для пользователей» и Приложения IX и/или статьи 20 Директивы 2006/66/ЕС «Информация для конечных пользователей» и Приложения II. Ваше оборудование MITSUBISHI ELECTRIC было разработано и изготовлено из высококачественных материалов и компонентов, которые подлежат переработке и/или повторному использованию. Этот знак означает, что электрическое и электронное оборудование, батареи и аккумуляторы в конце срока службы должны быть утилизированы отдельно от бытовых отходов. Если под знаком нанесен химический знак (рис. 1), он означает, что аккумулятор содержит тяжелый металл в определенной концентрации.

Концентрация указывается следующим образом: Hg: ртуть (0,0005%), Cd: кадмий (0,002%), Pb: свинец (0,004%)

В Европейском союзе предусмотрены отдельные системы сбора отходов для электронных и электрических изделий и использованных батареек и аккумуляторов.

Такое оборудование, батареи и аккумуляторы должны быть утилизированы надлежащим образом путем сдачи в местный орган сбора/переработки отходов.

Давайте вместе будем беречь окружающую среду, в которой мы живем!

## Примечание:

Фраза «Проводной пульт дистанционного управления» в настоящем руководстве по эксплуатации относится только к модели PAR-41MAA. Информацию о других пультах дистанционного управления см. в инструкции в этом комплекте.

## 1. Меры предосторожности

- ▶ Перед установкой этого блока обязательно ознакомьтесь с разделом «Меры предосторожности».
- ▶ В разделе «Меры предосторожности» описаны очень важные аспекты безопасности. Правила безопасности следует соблюдать в обязательном порядке.
- ▶ Перед подключением к системе свяжитесь с энергоснабжающей организацией и получите ее разрешение, если необходимо.

## ЗНАЧЕНИЯ СИМВОЛОВ НА БЛОКЕ

	<b>ПРЕДУПРЕЖДЕНИЕ</b> (Риск возгорания)	Этот символ относится только к хладагенту R32. Тип используемого хладагента указан в паспортной табличке на наружном блоке. Хладагент R32 легко воспламеняется. В случае утечки хладагента и его контакта с огнем или горячими поверхностями может образоваться вредный газ и возникнуть опасность возгорания.
		Перед эксплуатацией внимательно прочитайте РУКОВОДСТВО ПО ЭКСПЛУАТАЦИИ.
		Перед эксплуатацией обслуживающий персонал должен внимательно прочитать РУКОВОДСТВО ПО ЭКСПЛУАТАЦИИ и РУКОВОДСТВО ПО УСТАНОВКЕ.
		Дополнительную информацию можно найти в РУКОВОДСТВЕ ПО ЭКСПЛУАТАЦИИ, РУКОВОДСТВЕ ПО УСТАНОВКЕ и аналогичных документах.

## Символы, используемые в тексте

### ⚠ Предупреждение:

Разъясняет меры предосторожности, которые следует соблюдать для предупреждения травматизма или смерти пользователя.

### ⚠ Осторожно:

Несоблюдение данных инструкций может привести к выходу блока из строя.

### ⚠ Предупреждение:

- Случайные прохожие не должны получить доступ к данным устройствам.
- Установка блока не должна выполняться пользователем. Для выполнения установки блока обратитесь к дилеру или в авторизованный центр. Неправильная установка блока может привести к поражению электрическим током или возгоранию.
- Не становитесь и не кладите на блок никаких предметов.
- Не проливайте воду на блок и не прикасайтесь к нему влажными руками. Это может привести к поражению электрическим током.
- Не распыляйте горючий газ вблизи блока. Это может привести к возгоранию.
- Не устанавливайте газовую плиту или другие приборы с открытым пламенем в местах, где они будут подвержены воздействию воздушного потока, нисходящего из блока. Это может привести к неполному сгоранию.

## Символы, используемые в иллюстрациях

⚡ : Указывает, что данная часть должна быть заземлена.

- Не снимайте переднюю панель или защиту вентилятора с наружного блока во время его работы.
- При выявлении исключительно нехарактерных шумов или вибрации остановите работу блока, выключите электропитание и свяжитесь с дилером.
- Никогда не вставляйте пальцы, стержни и т.п. во впускные или выпускные отверстия.
- В случае обнаружения посторонних запахов завершите работу блока, отключите питание и свяжитесь с дилером. В противном случае это может привести к поломке, поражению электрическим током или возгоранию.
- Данный кондиционер воздуха НЕ предназначен для эксплуатации детьми и инвалидами без присмотра.
- Дети должны находиться под присмотром, чтобы они не играли с кондиционером воздуха.

# 1. Меры предосторожности

- В случае выдувания или утечки паров хладагента завершите работу кондиционера воздуха, тщательно провентилируйте помещение и свяжитесь с дилером.
- Для зарядки трубопровода хладагента при установке, перемещении или обслуживании кондиционера воздуха используйте только тот хладагент, который указан на наружном блоке. Не смешивайте его с другими хладагентами и не допускайте, чтобы в его трубопроводе оставался воздух.
  - Наличие воздуха в хладагенте может привести к аномально высокому давлению в его трубопроводе, что может стать причиной взрыва и других аварий.
  - Использование любого другого хладагента приведет к механической неисправности, сбою в работе системы или к поломке блока. В худшем случае это может стать серьезной угрозой безопасности продукта.
  - Также это может нарушать действующее законодательство.
  - MITSUBISHI ELECTRIC CORPORATION не несет ответственности за неисправности или несчастные случаи, причиной которых стало использование хладагента неподходящего типа.
- Этот внутренний блок должен устанавливаться в помещении площадью не менее указанной в руководстве по установке наружного блока. Обратитесь к руководству по установке наружного блока.
- Для чистки и ускорения процесса оттаивания используйте только средства, рекомендуемые производителем.
- Внутренний блок следует хранить в помещении, где нет постоянно работающих приспособлений для зажигания: открытого огня, газовых приборов или электрообогревателей.
- Не проделывайте отверстий во внутреннем блоке и трубопроводе хладагента и не прожигайте их.
- Помните, что хладагент может не иметь запаха.

## ⚠ Осторожно:

- Не используйте острые предметы для нажатия кнопок, так как это может повредить пульт дистанционного управления.
- Никогда не заграждайте или не накрывайте впускные или выпускные отверстия внутреннего и наружного блоков.

## Утилизация блока

Когда вам потребуется ликвидировать прибор, обратитесь к вашему дилеру.

# 2. Наименование детали

## ■ Внутренний блок

	PEAD-(S)M·JA(L)(2)
Скорости вентилятора	3 скорости
Лопасть	—
Жалюзи	—
Фильтр	Нормальный
Указание чистки фильтра	—

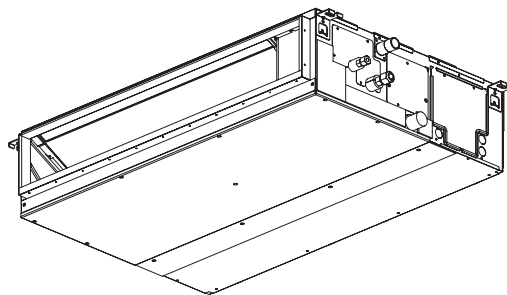

## 2. Наименование детали

### ■ Проводной пульт дистанционного управления

#### Интерфейс контроллера

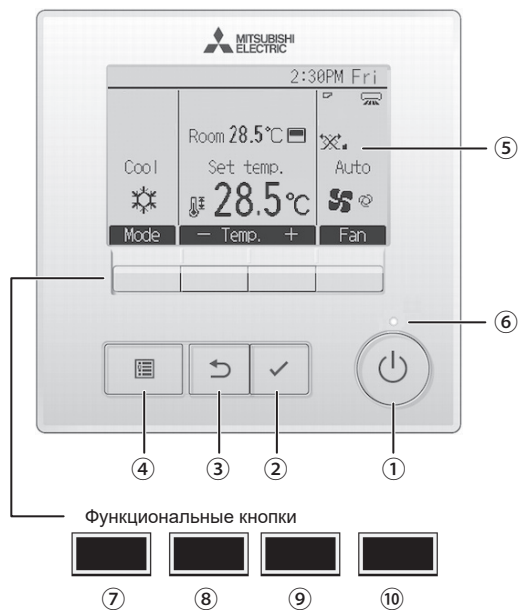

Функции функциональных кнопок меняются в зависимости от экрана.

См. подсказку по функциям кнопок, которая отображается в нижней части ЖК-экрана для функций, которые работают в данном окне.

Если система управляется централизованно, руководство по функциям кнопок, соответствующее заблокированной кнопке, не отображается.



#### ① Кнопка [ВКЛ/ВЫКЛ]

Нажмите, чтобы включить или выключить внутренний блок.

#### ② Кнопка [ВЫБРАТЬ]

Нажмите, чтобы сохранить настройку.

#### ③ Кнопка [ВОЗВРАТ]

Нажмите для возврата к предыдущему экрану.

#### ④ Кнопка [МЕНЮ]

Нажмите, чтобы открыть главное меню.

#### ⑤ Подсветка ЖК-дисплея

Будут отображены параметры работы.

Когда подсветка выключена, нажатие любой кнопки включает подсветку, которая будет оставаться включенной в течение определенного периода времени в зависимости от экрана.

Когда подсветка выключена, нажатие любой кнопки включает подсветку и не выполняет свою функцию. (за исключением кнопки [ВКЛ/ВЫКЛ])

#### ⑥ Индикатор ВКЛ/ВЫКЛ

Индикатор будет гореть зеленым цветом, когда устройство находится в работе. Индикатор будет мигать при включении пульта дистанционного управления или при возникновении ошибки.

#### ⑦ Функциональная кнопка [F1]

Главное окно: нажмите для изменения режима работы.

Главное меню: нажмите, чтобы переместить курсор вниз.

#### ⑧ Функциональная кнопка [F2]

Главное окно: нажмите, чтобы уменьшить температуру.

Главное меню: нажмите, чтобы переместить курсор вверх.

#### ⑨ Функциональная кнопка [F3]

Главное окно: нажмите, чтобы увеличить температуру.

Главное меню: нажмите для перехода к предыдущей странице.

#### ⑩ Функциональная кнопка [F4]

Главное окно: нажмите, чтобы изменить скорость вентилятора.

Главное меню: нажмите для перехода к следующей странице.

## 2. Наименование детали

### Экран

Главное окно может отображаться в двух разных режимах: «Полный» и «Базовый». По умолчанию установлен режим «Полный». Чтобы переключиться в «Базовый» режим, измените настройку в Главном окне. (См. руководство по эксплуатации в комплекте пульта дистанционного управления.)

<Полный режим отображения>

\* Все значки показаны для иллюстрации и описания.

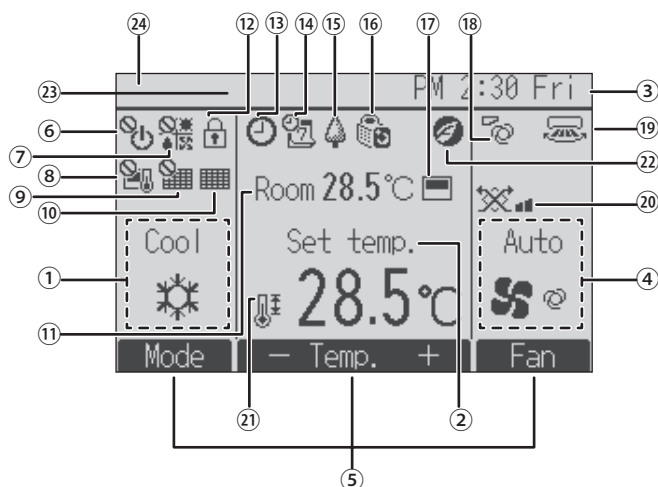

<Базовый режим отображения>

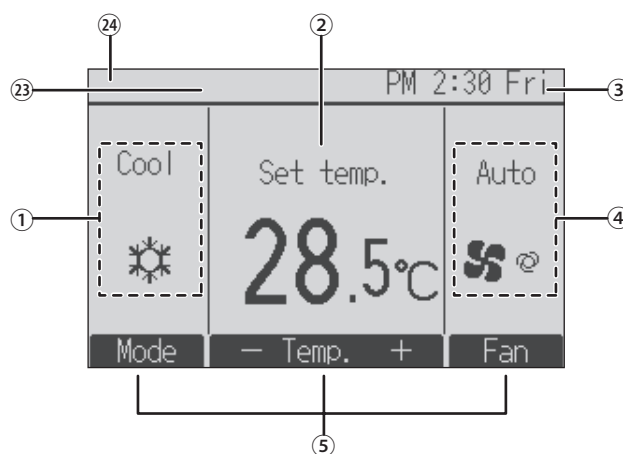

#### ① Режим работы

Здесь отображается режим работы внутреннего блока.

#### ② Заданная температура

Здесь отображается заданное значение температуры.

#### ③ Часы (см. руководство по установке)

Здесь отображается текущее время.

#### ④ Скорость вентилятора

Здесь отображаются настройка скорости вентилятора.

#### ⑤ Подсказка по функциям кнопок

Здесь отображаются функции соответствующих кнопок.



Отображается при централизованном управлении включением и выключением.



Отображается при централизованном управлении режимом работы.



Отображается при централизованном управлении заданной температурой.



Отображается при централизованном управлении функцией сброса фильтра.



Отображается при необходимости в обслуживании фильтра.

#### ⑪ Температура в помещении (см. руководство по установке)

Здесь отображается текущая температура в помещении.



Отображается, когда кнопки заблокированы.



Отображается, когда включена функция «Таймер ВКЛ/ВЫКЛ», «Ночной режим» или «Автоотключение» таймера.

Отображается, когда таймер отключен централизованной системой управления.



Отображается, когда включен таймер на неделю.



Отображается, пока блоки работают в режиме энергосбережения. (не появится на некоторых моделях внутренних блоков)



Отображается, пока наружный блок работает в «тихом» режиме.



Отображается, когда встроенный терморезистор на пульте дистанционного управления включен для наблюдения за температурой в помещении ( ⑪ ).



Отображается, когда терморезистор на внутреннем блоке включен для наблюдения за температурой в помещении.



Отображает настройку лопасти.



Отображает настройку жалюзи.



Отображает настройку вентиляции.



Отображается, когда ограничен диапазон заданных температур.



Отображается при функционировании энергосбережения с помощью функции «3D i-See sensor».

#### ②③ Централизованное управление

Появляется на некоторое время, когда используется элемент, управляемый централизованно.

#### ②④ Отображение предварительной ошибки

При предварительной ошибке на экране появляется код ошибки.

Большинство настроек (кроме ВКЛ/ВЫКЛ, режима работы, скорости вентилятора, температуры) можно установить из экрана меню.

### 3. Функционирование

■ См. подробнее о принципе работы в руководстве по эксплуатации в комплекте пульта дистанционного управления.

#### 3.1. Включение и выключение

##### 3.1.1. При использовании проводного пульта дистанционного управления

###### [ВКЛ]



Нажмите кнопку [ВКЛ/ВЫКЛ].  
Индикатор ВКЛ/ВЫКЛ будет светиться зеленым цветом, и начнется работа.  
Если пункт «Светодиод» переведен в режим «Не включено», лампа не будет включаться в режимах ВКЛ/ВЫКЛ.  
\* Подробнее см. в руководстве по установке проводного пульта дистанционного управления.

###### [ВЫКЛ]



Нажмите кнопку [ВКЛ/ВЫКЛ] снова.  
Индикатор ВКЛ/ВЫКЛ будет выключен, работа будет остановлена.

#### Примечание:

При нажатии кнопки ВКЛ/ВЫКЛ сразу после выключения текущего сеанса работы кондиционер воздуха запустится только через около трех минут. Такая задержка предусмотрена для предотвращения повреждений внутренних компонентов.

#### ■ Память состояния работы

	Настройка пульта дистанционного управления
Режим работы	Режим работы до отключения питания
Заданная температура	Заданная температура до отключения питания
Скорость вентилятора	Скорость вентилятора до отключения питания

#### ■ Настраиваемый диапазон заданной температуры

Режим работы	Диапазон заданных температур
Охлаждение/сушка	19 – 30 °C
Обогрев	17 – 28 °C
Авто	19 – 28 °C
Вентилятор/вентиляция	Без настроек

#### 3.2. Выбор режима

##### 3.2.1. При использовании проводного пульта дистанционного управления

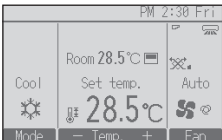

Нажатием кнопки [F1] переключаются следующие режимы работы. Выберите желаемый режим работы.

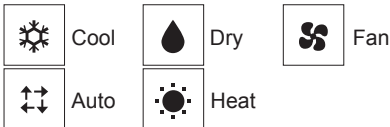

• Режимы работы, которые недоступны для подключенных моделей внутренних блоков, не будут отображаться на экране.

#### Мигающие значки режимов

Значок режима будет мигать, когда другие внутренние блоки в одной системе хладагента (подключенной к одному наружному блоку) уже работают в другом режиме. В этом случае оставшиеся блоки в этой группе смогут работать только в этом режиме.

### 3. Функционирование

#### Автоматическая работа

- В зависимости от заданного значения температуры режим охлаждения включается, когда в помещении слишком жарко, а режим обогрева – когда в помещении слишком холодно.
- В автоматическом режиме работы при повышении температуры в помещении на 2 °C и выше заданного значения и сохранения такой температуры в течение 15 минут кондиционер воздуха переключается на режим охлаждения. Аналогично при снижении температуры на 2 °C и ниже сохранения такой температуры в течение 15 минут кондиционер воздуха переключается на режим обогрева.

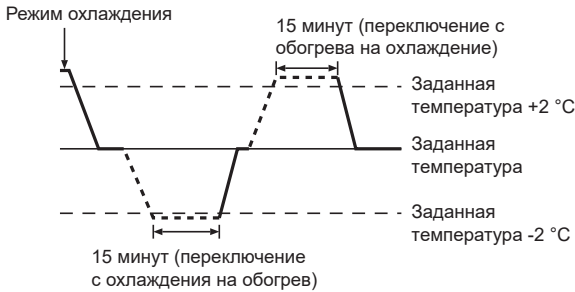

- В связи с автоматическим регулированием температуры в помещении для поддержания температуры в заданном значении охлаждение проводится на несколько градусов выше, а обогрев – на несколько градусов ниже заданной температуры в помещении при достижении температурного значения (автоматическое энергосберегающее функционирование).

### 3.3. Настройки температуры

#### 3.3.1. При использовании проводного пульта дистанционного управления

<Охлаждение, Сушка, Обогрев, Авт.>

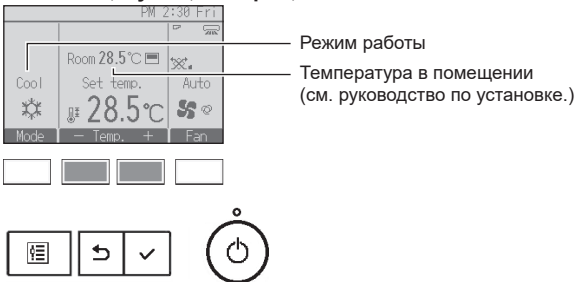

Режим работы  
Температура в помещении (см. руководство по установке.)

Нажмите кнопку [F2] для уменьшения значения температуры или кнопку [F3] для повышения.

- Задаваемые диапазоны температур для различных режимов работы см. в таблице на стр. 6.
- Заданный температурный диапазон не может быть установлен для работы вентилятора/вентиляции.
- В зависимости от модели внутреннего блока и настройки режима экрана на пульте дистанционного управления заданная температура будет отображаться по Цельсию (с шагом в 0,5 или 1 градус) или по Фаренгейту.

### 3.4. Установка скорости вентилятора

#### 3.4.1. При использовании проводного пульта дистанционного управления

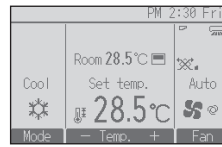

Нажмите на кнопку [F4] для подбора скорости вентилятора.

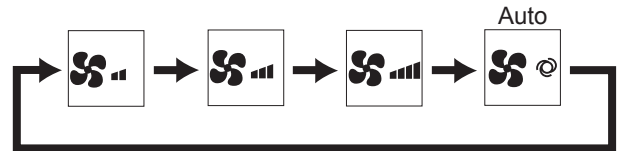

### 3. Функционирование

#### 3.5. Вентиляция (при использовании проводного пульта дистанционного управления)

##### 3.5.1. Навигация по Главному меню

###### <Доступ ко Главному меню>



Нажмите кнопку [МЕНЮ].  
Отобразится Главное меню.

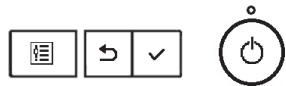

###### <Выбор элементов>

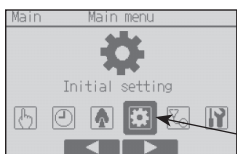

Нажмите [F2], чтобы переместить курсор влево.  
Нажмите [F3], чтобы переместить курсор вправо.

Стрелка



##### 3.5.2. Лопать-Вент. (Lossnay)

###### <Доступ к меню>



В главном меню выберите «Operation (Операция)» и нажмите кнопку [ВЫБРАТЬ].

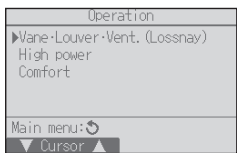

Выберите «Vane-Louver-Vent. (Lossnay)» (Лопать-жалюзи-вент.) из меню Операция и нажмите кнопку [ВЫБРАТЬ].



###### <Настройки вентиляции>

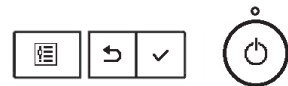
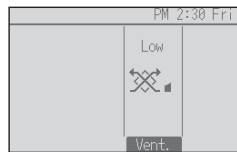

С каждым нажатием кнопки [F3] прокручиваются следующие настройки вентиляции.  
\* Настройка возможна только, когда подключен блок LOSSNAY.



• На некоторых моделях внутренних блоков вентилятор может блокироваться при использовании определенных моделей блоков вентиляции.

###### <Возврат в меню Операция>

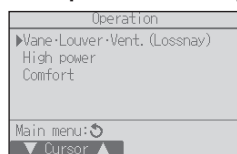

Нажмите кнопку [ВОЗВРАТ], чтобы вернуться в меню Операция.

## 4. Таймер

- Функции таймера отличаются в зависимости от типа пульта дистанционного управления.
- Подробнее о работе с пультом дистанционного управления см. в соответствующем руководстве по эксплуатации в комплекте пульта дистанционного управления.

## 5. Уход и чистка

### ► Чистка фильтров

- Очистите фильтры при помощи пылесоса. При отсутствии пылесоса постучите фильтрами по твердому предмету для удаления грязи и пыли.
- При сильном загрязнении фильтров промойте их в теплой воде. Проследите, чтобы после чистки на фильтрах не оставалось моющих средств, далее дайте им полностью просохнуть, после чего установите фильтры в блок.

### ⚠ Осторожно:

- Не сушите фильтры под прямыми солнечными лучами или с использованием механического тепла, например, при помощи электрического нагревателя: это может привести к их деформации.
- Не мойте фильтры в горячей воде (при температуре выше 50 °C), это может привести к их деформации.
- Убедитесь, чтобы после процедуры ухода воздушные фильтры были установлены. Эксплуатация блока без воздушных фильтров может привести к неисправности.

### ⚠ Осторожно:

- Прежде чем приступить к процедуре чистки, выключите оборудование и отключите его от источника питания.
- Внутренние блоки оснащены фильтрами для удаления пыли из всасываемого воздуха. Проведите чистку фильтров согласно следующим инструкциям.

### ► Снятие фильтра

#### ⚠ Осторожно:

- Во время снятия фильтра необходимо соблюдать меры предосторожности для защиты глаз от пыли. Кроме того, если возникает необходимость подняться на табурет, будьте осторожны, чтобы не упасть.
- После снятия фильтра не прикасайтесь к металлическим деталям внутри внутреннего блока: это может привести к травмированию.

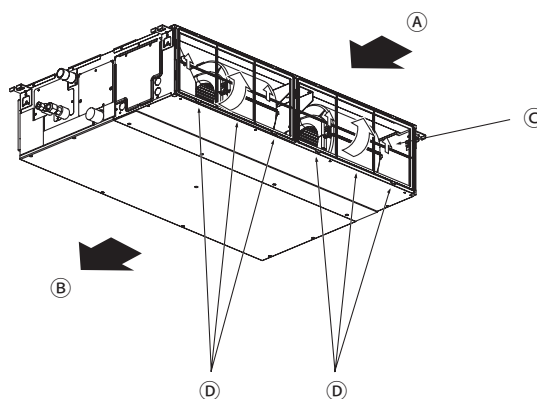

- Поднимая ручку фильтра, потяните ее.

Ⓐ Забор воздуха    Ⓑ Выход воздуха    Ⓒ Фильтр    Ⓓ Ручка



## 6. Поиск неисправностей

Возникли проблемы в работе?	Решения для возможных проблем. (Блок работает нормально.)
Кондиционер воздуха не обеспечивает надлежащее охлаждение или обогрев.	<ul style="list-style-type: none"> <li>■ Очистите фильтр. (Когда фильтр загрязнен или засорен, снижается воздушный поток.)</li> <li>■ Проверьте настройки температуры и откорректируйте заданную температуру.</li> <li>■ Проверьте, чтобы вокруг наружного блока было достаточно места. Заблокированы отверстия забора или выпуска воздуха внутреннего блока?</li> <li>■ Открыты дверь или окно?</li> </ul>
Когда начинается обогрев из внутреннего блока не выходит теплый воздух.	<ul style="list-style-type: none"> <li>■ Теплый воздух не начнет выходить до тех пор, пока внутренний блок не прогреет достаточно воздушный поток.</li> </ul>
В режиме обогрева кондиционер воздуха выключается до достижения заданной температуры в помещении.	<ul style="list-style-type: none"> <li>■ При низкой температуре, но высокой влажности наружного воздуха на наружном блоке может образоваться иней. В таком случае наружный блок выполняет операцию размораживания. Нормальное функционирование должно начаться примерно через 10 минут.</li> </ul>
Направление воздушного потока изменяется во время работы или не может быть настроено.	<ul style="list-style-type: none"> <li>■ В режиме отопления лопасти автоматически вращаются с горизонтальным направлением воздушного потока в случае низкой температуры воздушного потока и в режиме размораживания.</li> </ul>
При изменении направления воздушного потока лопасти перемещаются вверх и вниз от заданного положения, пока не остановятся в положении.	<ul style="list-style-type: none"> <li>■ При изменении направления воздушного потока лопасти перемещаются в установленное положение после определения базового положения.</li> </ul>
Слышен звук потока воды или шипящий звук.	<ul style="list-style-type: none"> <li>■ Эти звуки можно услышать при течении потока хладагента внутри кондиционера воздуха или при изменении потока хладагента.</li> </ul>
Слышен треск или скрип.	<ul style="list-style-type: none"> <li>■ Эти звуки можно услышать при трении деталей друг о друга из-за расширения и сжатия, вызванного изменением температуры.</li> </ul>
В помещении ощущается неприятный запах.	<ul style="list-style-type: none"> <li>■ Внутренний блок всасывает воздух, содержащий газы, образующиеся на стенах, ковровых покрытиях и мебели, а также запахи, попавшие в одежду, после чего он выпускает этот воздух обратно в помещение.</li> </ul>
Из внутреннего блока выделяется белый туман.	<ul style="list-style-type: none"> <li>■ При высокой температуре и влажности в помещении это может произойти при пуске работы.</li> <li>■ В режиме размораживания может идти холодный воздушный поток в виде тумана.</li> </ul>
Из наружного блока выделяются вода или пар.	<ul style="list-style-type: none"> <li>■ В режиме охлаждения может образовываться конденсат, который будет капать с холодных труб и соединений.</li> <li>■ В режиме отопления может образовываться конденсат, который будет капать с теплообменника.</li> <li>■ В режиме размораживания вода из теплообменника испаряется с образованием водяного пара.</li> </ul>
«  » отображается на экране пульта дистанционного управления.	<ul style="list-style-type: none"> <li>■ Во время центрального управления на экране пульта дистанционного управления отображается «», после чего можно включить или выключить кондиционер воздуха при помощи пульта дистанционного управления.</li> </ul>
При перезапуске кондиционера воздуха сразу после его остановки он не функционирует при нажатии кнопки ВКЛ/ВЫКЛ.	<ul style="list-style-type: none"> <li>■ Подождите, это займет около трех минут.</li> <li>■ (Работа остановлена для защиты кондиционера воздуха.)</li> </ul>
Кондиционер воздуха работает без нажатия кнопки ВКЛ/ВЫКЛ.	<ul style="list-style-type: none"> <li>■ Установлен таймер включения? Нажмите кнопку ВКЛ/ВЫКЛ, чтобы выключить кондиционер.</li> <li>■ Кондиционер воздуха подключен к центральному пульту дистанционного управления? Свяжитесь с лицами, которые отвечают за управление кондиционером воздуха.</li> <li>■ На экране «» отображается на экране пульта дистанционного управления? Свяжитесь с лицами, которые отвечают за управление кондиционером воздуха.</li> <li>■ Функция автоматического восстановления после сбоя питания установлена? Нажмите кнопку ВКЛ/ВЫКЛ, чтобы выключить кондиционер.</li> </ul>
Кондиционер воздуха выключается без нажатия кнопки ВКЛ/ВЫКЛ.	<ul style="list-style-type: none"> <li>■ Установлен таймер выключения? Нажмите кнопку ВКЛ/ВЫКЛ, чтобы включить кондиционер.</li> <li>■ Кондиционер воздуха подключен к центральному пульту дистанционного управления? Свяжитесь с лицами, которые отвечают за управление кондиционером воздуха.</li> <li>■ На экране «» отображается на экране пульта дистанционного управления? Свяжитесь с лицами, которые отвечают за управление кондиционером воздуха.</li> </ul>
Невозможно установить таймер пульта дистанционного управления.	<ul style="list-style-type: none"> <li>■ Неверные настройки таймера? При возможности настройки таймера на экране пульта дистанционного управления появится  или .</li> </ul>
На дисплее пульта дистанционного управления отображается сообщение «Please wait (Пожалуйста, подождите)».	<ul style="list-style-type: none"> <li>■ Выполняются начальные настройки. Подождите, это займет около 3 минут.</li> </ul>
Код ошибки отображается на экране пульта дистанционного управления.	<ul style="list-style-type: none"> <li>■ Сработали защитные устройства для защиты кондиционера воздуха.</li> <li>■ Не предпринимайте попыток самостоятельно проводить ремонт оборудования. При сбое в работе немедленно отключите питания и обратитесь к дилеру. Обязательно предоставьте дилеру название модели, а также информацию, отображаемую на экране пульта дистанционного управления.</li> </ul>
Слышен звук слива воды или вращения двигателя.	<ul style="list-style-type: none"> <li>■ В момент остановки режима охлаждения начинает работать дренажный насос, который после слива останавливается. Подождите, это займет около 3 минут.</li> </ul>
Лопасты не вращаются, или внутренний блок не реагирует на сигнал беспроводного пульта дистанционного управления.	<ul style="list-style-type: none"> <li>■ Разъемы соединительного провода двигателя лопастей и приемника сигнала неправильно подключены. Обратитесь к монтажнику для проверки соединений. (Должны совпадать цвета разъемов соединительного провода.)</li> </ul>

## 6. Поиск неисправностей

Возникли проблемы в работе?	Решения для возможных проблем. (Блок работает нормально.)												
Уровень шума выше, чем указано в технических характеристиках.	<ul style="list-style-type: none"> <li>Уровень шума функционирования в помещении зависит от акустики определенного помещения, как показано в следующей таблице. Уровень шума будет выше указанных параметров, если они измеряются в безэховом помещении.</li> </ul> <table border="1"> <thead> <tr> <th></th> <th>Помещения с высоким звукопоглощением</th> <th>Обычные помещения</th> <th>Помещения с низким звукопоглощением</th> </tr> </thead> <tbody> <tr> <td>Примеры помещений</td> <td>Аппаратно-студийный блок, музыкальная комната и пр.</td> <td>Приемная, гостиничный холл и пр.</td> <td>Офис, гостиничный номер</td> </tr> <tr> <td>Уровень шума</td> <td>3-7 дБ</td> <td>6-10 дБ</td> <td>9-13 дБ</td> </tr> </tbody> </table>		Помещения с высоким звукопоглощением	Обычные помещения	Помещения с низким звукопоглощением	Примеры помещений	Аппаратно-студийный блок, музыкальная комната и пр.	Приемная, гостиничный холл и пр.	Офис, гостиничный номер	Уровень шума	3-7 дБ	6-10 дБ	9-13 дБ
	Помещения с высоким звукопоглощением	Обычные помещения	Помещения с низким звукопоглощением										
Примеры помещений	Аппаратно-студийный блок, музыкальная комната и пр.	Приемная, гостиничный холл и пр.	Офис, гостиничный номер										
Уровень шума	3-7 дБ	6-10 дБ	9-13 дБ										
На экране беспроводного пульта дистанционного управления ничего не отображается, экран погас, или внутренний блок не принимает сигналы, пока не поднести пульт дистанционного управления близко к приемнику.	<ul style="list-style-type: none"> <li>Разряжены аккумуляторные батарейки. Замените аккумуляторные батарейки и нажмите кнопку Reset (Сброс).</li> <li>Если проблема сохранилась после замены, проверьте соблюдение полюсов (+, -) установки аккумуляторных батареек.</li> </ul>												
После установки/замены аккумулятора для пульта дистанционного управления часть функций нельзя будет использовать.	<ul style="list-style-type: none"> <li>Убедитесь, что установка часов завершена. Если нет, выполните настройку часов.</li> </ul>												
Мигает индикатор работы возле приемника сигнала беспроводного пульта дистанционного управления на внутреннем блоке.	<ul style="list-style-type: none"> <li>Функция самодиагностики предусмотрена для защиты кондиционера воздуха.</li> <li>Не предпринимайте попыток самостоятельно проводить ремонт оборудования. При сбое в работе немедленно отключите питания и обратитесь к дилеру. Обязательно предоставьте дилеру название модели.</li> </ul>												
Не работает беспроводной пульт дистанционного управления (внутренний блок выдает 4 коротких звуковых сигнала).	<ul style="list-style-type: none"> <li>Переключите режим работы на автоматический режим работы АВТО (один параметр настройки) или АВТО (два параметра настройки). Для получения подробной информации см. Примечание (лист А5) или руководство по установке в приложении.</li> </ul>												
Если в мультисистемной модели один из внутренних блоков не используется, он нагревается, при этом может быть слышен звук, похожий на звук текущей воды.	<ul style="list-style-type: none"> <li>Небольшое количество хладагента продолжает подаваться во внутренний блок, даже если он в этот момент не работает.</li> </ul>												

## 7. Технические характеристики

Элемент	Модель	PEAD-(S)M35JA(L)(2)	PEAD-(S)M50JA(L)(2)	PEAD-(S)M60JA(L)(2)	PEAD-(S)M71JA(L)(2)
Источник питания		220-240V 50Hz			
Размеры	Высота/ширина/глубина мм	250/900/732	250/900/732	250/1100/732	250/1100/732
Масса нетто *( ): Тип JAL, JAL2	кг	25,0 (24,5)	26,5 (25,5)	29,5 (29,0)	29,5 (29,0)
Вентилятор	Сила потока воздуха (низкий, средний, высокий) м <sup>3</sup> /мин	10,0-12,0-14,0	12,0-14,5-17,0	14,5-18,0-21,0	14,5-18,0-23,0
	Внешнее статическое давление Па	35/50/70/100/150		40/50/70/100/150	
Уровень звукового давления (низкий, средний, высокий)	дБ (А)	24-29-32	27-33-35	26-32-35	26-32-37

Элемент	Модель	PEAD-(S)M100JA(L)(2)	PEAD-(S)M125JA(L)(2)	PEAD-(S)M140JA(L)(2)
Источник питания		220-240V 50Hz		
Размеры	Высота/ширина/глубина мм	250/1400/732	250/1400/732	250/1600/732
Масса нетто *( ): Тип JAL, JAL2	кг	37 (36)	38 (37)	42 (41)
Вентилятор	Сила потока воздуха (низкий, средний, высокий) м <sup>3</sup> /мин	23,0-28,0-32,0	28,0-34,0-37,0	29,5-35,5-40,0
	Внешнее статическое давление Па	40/50/70/100/150		
Уровень звукового давления (низкий, средний, высокий)	дБ (А)	31-36-39	35-39-41	34-38-41

## Зміст

1. Заходи безпеки .....	2	5. Догляд та чищення .....	9
2. Назви частин .....	3	6. Усунення несправностей .....	10
3. Експлуатація .....	6	7. Технічні характеристики .....	11
4. Таймер .....	9		

### Примітка



Мал. 1

Цей символ стосується лише країн ЄС.

Цей символ відповідає статті 14 Директиви 2012/19/ЄС «Інформація для користувачів» та Додатку IX до неї, та/або статті 20 Директиви 2006/66/ЄС «Інформація для кінцевих споживачів» та Додатку II до неї.

Ваш виріб MITSUBISHI ELECTRIC розроблений та виготовлений із високоякісних матеріалів та компонентів, які можна переробляти та/або використовувати повторно. Цей символ означає, що електричне та електронне обладнання, батареї та акумулятори після закінчення терміну їхньої експлуатації слід утилізувати окремо від побутових відходів. Якщо під символом надруковано хімічний символ (Мал. 1), цей хімічний символ означає, що батарея або акумулятор містять важкий метал у певній концентрації.

Позначення буде таким: Hg: ртуть (0,0005%), Cd: кадмій (0,002%), Pb: свинець (0,004%)

У країнах ЄС існують системи окремого збирання використаних електричних та електронних виробів, елементів живлення та акумуляторів.

Утилізуйте це обладнання, батареї та акумулятори належним чином у місцевому центрі збору та переробки відходів.

Допоможіть нам зберегти середовище, в якому ми живемо!

### Примітка:

Вираз «Провідний пульт дистанційного керування» у цьому посібнику з експлуатації стосується лише моделі PAR-41MAA. Інформацію про інший пульт дистанційного керування шукайте в посібнику з інструкціями, який додається в комплекті.

## 1. Заходи безпеки

- ▶ Перш ніж розпочати монтаж блока уважно прочитайте весь розділ «Заходи безпеки».
- ▶ Розділ «Заходи безпеки» містить важливі відомості про техніку безпеки. Їх слід обов'язково дотримуватися.
- ▶ Перед під'єднанням до системи отримайте відповідний дозвіл від служби електропостачання.

### ЗНАЧЕННЯ СИМВОЛІВ НА ПРИСТРОЇ

	УВАГА (Ризик займання)	Цей символ стосується лише холодоагенту R32. Тип використовуваного холодоагенту зазначений на заводській табличці на зовнішньому блоці. Холодоагент R32 є легкозаймистим. У разі витікання холодоагенту або його контакту з вогнем чи деталями, які генерують тепло, може утворюватися шкідливий газ і виникає ризик займання.
	Перш ніж користуватися пристроєм, уважно прочитайте ПОСІБНИК З ЕКСПЛУАТАЦІЇ.	
	Персонал із техобслуговування перед користуванням пристроєм має ретельно ознайомитися з ПОСІБНИКОМ З ЕКСПЛУАТАЦІЇ та ПОСІБНИКОМ З УСТАНОВЛЕННЯ.	
	Докладніші відомості доступні в ПОСІБНИКУ З ЕКСПЛУАТАЦІЇ, ПОСІБНИКУ З УСТАНОВЛЕННЯ тощо.	

### Використовувані в тексті символи

#### ⚠ Увага:

Містить опис заходів безпеки, яких слід дотримуватися, щоб запобігти травмуванню або смерті користувача.

#### ⚠ Обережно:

Містить опис заходів безпеки, яких слід дотримуватися, щоб запобігти пошкодженню пристрою.

### Використовувані на малюнках символи

⚡ : позначає компоненти, які необхідно заземлювати.

#### ⚠ Увага:

- Ці пристрої не доступні для широкої громадськості.
- Пристрій не має встановлювати користувач. Зверніться до дилера чи уповноваженої компанії щодо встановлення пристрою. Якщо пристрій не встановлено належним чином, може статися витік води, ураження електричним струмом чи займання.
- Не ставьте на зовнішній блок і не ставте на нього жодних предметів.
- Уникайте потрапляння води на блок і не торкайтеся блока мокрими руками. Може статися ураження електричним струмом.
- Не розпилюйте горючі гази поруч із блоком. Може виникнути пожежа.
- Не встановлюйте газові плити або інші пристрої з відкритим вогнем у місцях, де на них може потрапити повітря, що виходить із блока. Це може призвести до неповного згорання.
- Не знімайте передню панель чи захисну решітку вентилятора із зовнішнього блока, коли він працює.

- Якщо ви помітили незвичайний шум або вібрацію, припиніть роботу, вимкніть вимикач живлення та зверніться до дилера.
- Ніколи не вставляйте пальці, палички тощо у вхідні чи вихідні отвори.
- Якщо ви помітили незвичні запахи, припиніть використання блока, вимкніть вимикач живлення та зверніться до дилера. В іншому випадку пристрій може зламатися, може статися ураження електричним струмом чи виникнути пожежа.
- Цей кондиціонер НЕ призначено для використання дітьми або фізично слабкими людьми без нагляду.
- Діти повинні бути під наглядом і не гратися з кондиціонером.
- У разі видування або витікання охолоджувального газу зупиніть роботу кондиціонера, ретельно провітріть кімнату та зверніться до дилера.
- Під час встановлення, переміщення або обслуговування кондиціонера використовуйте лише холодоагент, вказаний на зовнішньому блоці, для наповнення трубопроводів холодоагенту. Не змішуйте різні типи холодоагентів і запобігайте затриманню повітря у трубопроводі.

## 1. Заходи безпеки

- Якщо повітря змішається з холодоагентом, у трубопроводі холодоагенту може виникнути високий тиск, що може призвести до вибуху чи інших небезпек.
- Використання будь-якого іншого холодоагенту, крім призначеного для системи, призведе до механічної відмови, несправності системи або поломки блока. У найгіршому випадку це може стати суттєвою перешкодою для безпечного функціонування пристрою.
- Це також може порушувати чинне законодавство.
- MITSUBISHI ELECTRIC CORPORATION не несе відповідальності за несправності або нещасні випадки, спричинені використанням неправильного типу холодоагенту.
- Цей внутрішній блок потрібно встановлювати у приміщенні, площа якого дорівнює або перевищує площу підлоги, вказану в посібнику з установа зовнішнього блока. Див. посібник з установа зовнішнього блока.
- Для пришивдення розморожування та чищення використовуйте лише рекомендовані виробником засоби.
- Цей внутрішній блок слід розташовувати в приміщенні, де немає постійно ввімкнених запалювальних пристроїв, зокрема відкритого полум'я, газових приладів або електричних обігрівачів.
- Не здійснюйте спроб проколоти або підпалити внутрішній блок або трубопровід холодоагенту.
- Зважайте, що холодоагент може не мати запаху.

### ⚠ Обережно:

- Не використовуйте гострих предметів для натиснення кнопок, оскільки можна пошкодити пульт дистанційного керування.
- У жодному разі не закривайте входні та вихідні отвори внутрішнього або зовнішнього блока.

### Утилізація пристрою

Зверніться до дилера, якщо потрібно утилізувати пристрій.

## 2. Назви частин

### ■ Внутрішній блок

	PEAD-(S)M·JA(L)(2)
Кроки вентилятора	3 кроки
Лопать	-
Жалюзі	-
Фільтр	Нормальний
Індикація очищення фільтра	-

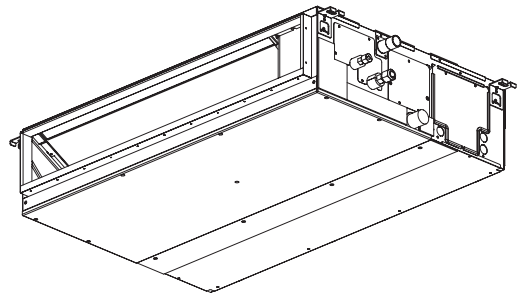

## 2. Назви частин

### ■ Провідний пульт дистанційного керування

#### Інтерфейс пульта

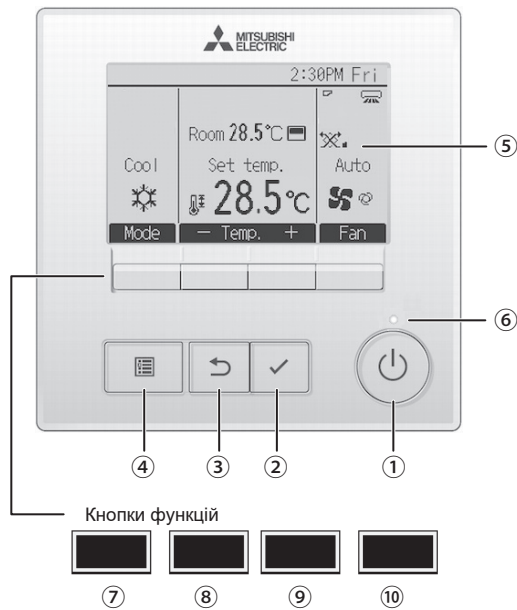

Функції кнопок залежать від вмісту екрана.  
Унизу РК-екрана відображається показник функцій кнопок з описом для кожного екрана.  
У разі централізованого керування системою показник функцій кнопок для заблокованих кнопок не відображається.

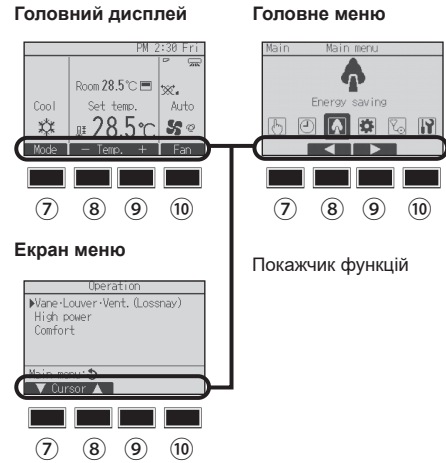

#### ① Кнопка [УВІМК./ВИМК.]

Увімкнення/вимкнення внутрішнього блоку.

#### ② Кнопка [ВИБРАТИ]

Збереження налаштування.

#### ③ Кнопка [НАЗАД]

Повернення до попереднього екрана.

#### ④ Кнопка [МЕНЮ]

Виклик головного меню.

#### ⑤ LCD-дисплей з підсвідкою

Відображення робочих налаштувань.

Коли підсвічування вимкнено, натискання будь-якої кнопки вмикає його, після чого дисплей буде підсвічуватися певний час залежно від відображуваного екрана.

Коли підсвічування вимкнено, натискання будь-якої кнопки вмикає його, але функція натисненої кнопки не виконується. (за винятком кнопки [УВІМК./ВИМК.]

#### ⑥ Лампа УВІМК./ВИМК.

Під час експлуатації виробу цей індикатор світиться зеленим світлом. Під час запуску пульта дистанційного керування та в разі виникнення помилки індикатор блимає.

#### ⑦ Кнопка функції [F1]

Головний дисплей: зміна режиму експлуатації.

Головне меню: переміщення курсора вниз.

#### ⑧ Кнопка функції [F2]

Головний дисплей: зменшення температури.

Головне меню: переміщення курсора вгору.

#### ⑨ Кнопка функції [F3]

Головний дисплей: підвищення температури.

Головне меню: повернення до попередньої сторінки.

#### ⑩ Кнопка функції [F4]

Головний дисплей: зміна швидкості вентилятора.

Головне меню: перехід до наступної сторінки.

## 2. Назви частин

### Дисплей

Головний дисплей може працювати у двох режимах: «Повний» та «Спрощений». За заводськими налаштуваннями встановлено режим «Повний». Щоб перейти до режиму «Спрощений», змініть налаштування на головному дисплеї. (Див. посібник з експлуатації що додається до пульта дистанційного керування).

#### <Повний режим>

\* Усі значки наведено лише як приклад.

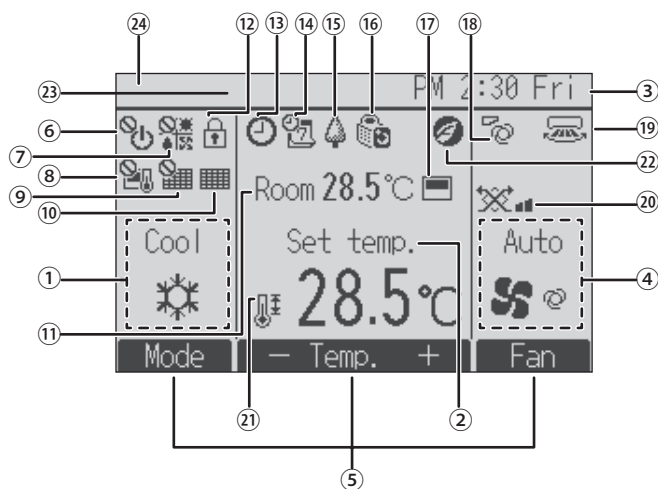

#### <Спрощений режим>

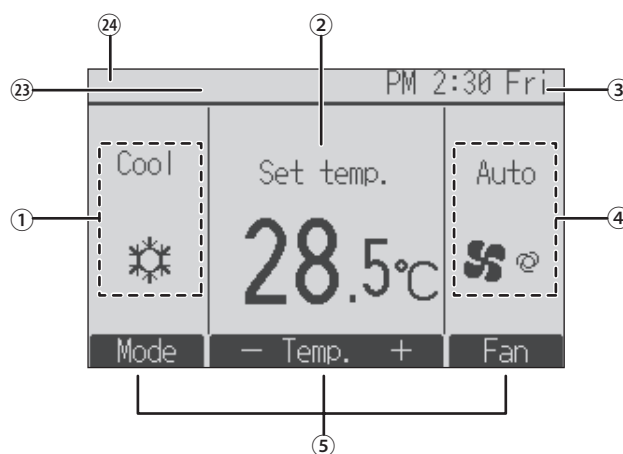

#### ① Режим експлуатації

У цьому місці відображається інформація про режим експлуатації внутрішнього блока.

#### ② Задана температура

У цьому місці відображається інформація про попередньо задану температуру.

#### ③ Годинник (див. посібник з установа.)

У цьому місці відображається інформація про поточний час.

#### ④ Швидкість вентилятора

У цьому місці відображається інформація про налаштування швидкості вентилятора.

#### ⑤ Показчик функцій кнопок

Тут відображаються функції відповідних кнопок.

#### ⑥

Відображається, якщо вибрано централізоване керування УВІМКНЕННЯМ/ВИМКНЕННЯМ.

#### ⑦

Відображається, якщо вибрано централізоване керування режимом експлуатації.

#### ⑧

Відображається, якщо вибрано централізоване керування попередньо заданою температурою.

#### ⑨

Відображається, якщо вибрано централізоване керування функцією скидання фільтра.

#### ⑩

Указує на потребу в технічному обслуговуванні фільтра.

#### ⑪ Температура приміщення (див. посібник з установа.)

У цьому місці відображається інформація про поточну температуру приміщення.

#### ⑫

Відображається, коли кнопки заблоковано.

#### ⑬

Відображається, коли активовано таймер увімкнення/вимкнення, функцію зниження температури в нічний час або таймер автоматичного вимкнення.

Відображається, якщо таймер вимикає централізована система керування.

#### ⑭

Відображається, якщо активовано таймер на тиждень.

#### ⑮

Відображається, якщо прилади працюють у режимі енергозбереження. (Не відображається на деяких моделях внутрішніх блоків)

#### ⑯

Відображається, якщо зовнішні блоки працюють у тихому режимі.

#### ⑰

Відображається, якщо активовано вбудований термістор на пульті дистанційного керування для контролю температури приміщення (⑪).

#### ⑱

Відображається, якщо активовано термістор на внутрішньому блоці для контролю температури приміщення.

#### ⑲

Позначає налаштування лопатей.

#### ⑳

Позначає налаштування жалюзі.

#### ㉑

Позначає налаштування вентиляції.

#### ㉒

Відображається, якщо задано обмеження діапазону попередньо заданої температури.

#### ㉓

Відображається, якщо система працює в режимі енергозбереження з використанням функції «3D i-See sensor».

#### ㉔ Централізоване керування

Відображається протягом певного періоду часу в разі експлуатації блока з централізованим керуванням.

#### ㉕ Індикатор попередньої помилки

У разі початкової помилки з'являється код помилки.

Більшість налаштувань (окрім УВІМКНЕННЯ/ВИМКНЕННЯ, режиму, швидкості вентилятора, температури) можна виконати з екрана меню.

### 3. Експлуатація

■ Інформацію щодо способів використання пульта дистанційного керування шукайте в посібнику з експлуатації, який додається до кожного пульта дистанційного керування.

#### 3.1. Увімкнення/вимкнення

##### 3.1.1. Для провідного пульта дистанційного керування

###### [УВІМК.]



Натисніть кнопку [УВІМК./ВИМК.]. Лампа УВІМК./ВИМК. загориться зеленим, і почнеться робота. Коли для «Світлодіодний індикатор» встановлено значення «Ні», лампа УВІМК./ВИМК. горіти не буде.

\* Докладніше див. в Посібнику з установлення провідного пульта дистанційного керування.

###### [ВИМК.]



Натисніть кнопку [УВІМК./ВИМК.] знову. Лампа УВІМК./ВИМК. погасне, і робота завершиться.

#### Примітка:

Навіть після натиснення кнопки УВІМК./ВИМК. відразу після завершення виконуваної операції, кондиціонер не запускатиметься приблизно протягом трьох хвилин. Це запобігає пошкодженню внутрішніх компонентів.

#### ■ Пам'ять робочого стану

	Налаштування пульта дистанційного керування
Режим експлуатації	Режим експлуатації до вимкнення живлення
Попередньо задана температура	Попередньо задана температура до вимкнення живлення
Швидкість вентилятора	Швидкість вентилятора до вимкнення живлення

#### ■ Регульований діапазон попередньо заданих температур

Режим експлуатації	Діапазон попередньо заданих температур
Охолодження/висушування	19–30 °C
Обігрівання	17–28 °C
Автоматичний	19–28 °C
Вентилятор/вентиляція	Не регулюється

#### 3.2. Вибір режиму

##### 3.2.1. Для провідного пульта дистанційного керування

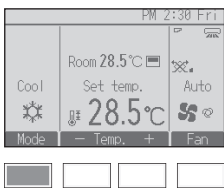

Із кожним натисненням кнопки [F1] вмикається наступний режим експлуатації. Виберіть потрібний режим експлуатації.

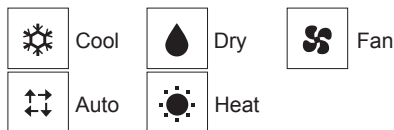

• Режими експлуатації, недоступні для підключених моделей внутрішніх блоків, на дисплеї не відображаються.

#### Що означає блимання значка режиму

Значок режиму блимає в тому випадку, якщо деякі внутрішні блоки тієї ж системи холодоагенту (підключені до одного зовнішнього блока) працюють в іншому режимі. У такому випадку решта блоків цієї групи можуть працювати в тільки в такому самому режимі.

### 3. Експлуатація

#### Автоматичний режим роботи

- Відповідно до заданої температури охолодження запускається, якщо температура приміщення занадто висока, а обігрівання – якщо температура приміщення занадто низька.
- В автоматичному режимі роботи, якщо температура приміщення змінюється і залишається на щонайменше 2 °C вищою за встановлену температуру протягом 15 хвилин, кондиціонер перейде в режим охолодження. Так само, якщо температура приміщення змінюється і залишається на щонайменше 2 °C нижчою за встановлену температуру протягом 15 хвилин, кондиціонер перейде в режим обігрівання.

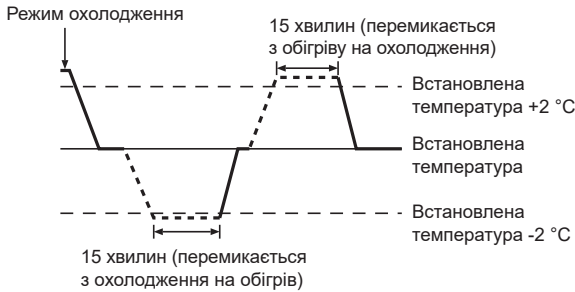

- Оскільки температура приміщення налаштовується автоматично для підтримання фіксованої ефективної температури, охолодження виконується з налаштуванням температури на кілька градусів вище, а обігрівання виконується з налаштуванням температури на кілька градусів нижче встановленої температури після досягнення потрібної температури (автоматичне енергозбереження).

#### 3.3. Налаштування температури

##### 3.3.1. Для провідного пульта дистанційного керування <Охолодження, Висушування, Обігрівання та Автоматичний>



За допомогою кнопки [F2] можна зменшити попередньо задану температуру, а за допомогою кнопки [F3] – збільшити її.

- Діапазон температур для різних режимів експлуатації див. у таблиці на стор. 6.
- У режимі вентилятора/вентиляції не можна попередньо задати діапазон температур.
- Попередньо задана температура відобразиться за шкалою Цельсія із кроком у 0,5 або 1 градус або за шкалою Фаренгейта, залежно від моделі внутрішнього блоку та налаштування режиму відображення на пульті дистанційного керування.

#### 3.4. Налаштування швидкості вентилятора

##### 3.4.1. Для провідного пульта дистанційного керування

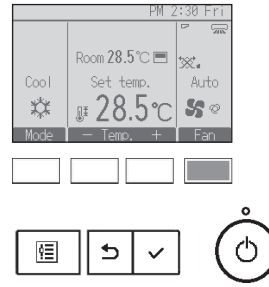

Натискайте кнопку [F4], щоб перемикати швидкості вентилятора у такій послідовності.

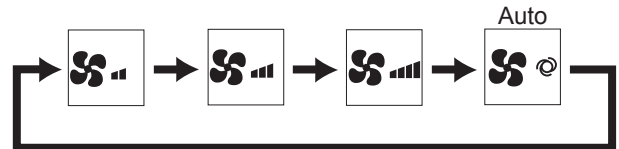



### 3. Експлуатація

#### 3.5. Вентиляція (для провідного пульта дистанційного керування)

##### 3.5.1. Навігація головним меню

###### <Виклик головного меню>



Натисніть кнопку [МЕНЮ].  
Відкриється головне меню.

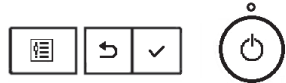

###### <Вибір елементів>

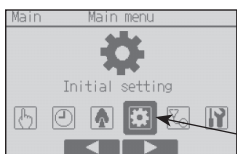

Натисніть кнопку [F2], щоб перемістити курсор ліворуч.  
Натисніть кнопку [F3], щоб перемістити курсор праворуч.

Курсор



##### 3.5.2. Лопать·Вентиляція (Lossnay)

###### <Виклик меню>



Виберіть «Operation (Експлуатація)» у головному меню та натисніть кнопку [ВИБРАТИ].

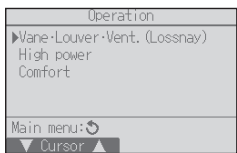

Виберіть «Vane·Louver·Vent. (Lossnay)» (Лопать·Жалюзі·Вентиляція) у меню експлуатації та натисніть кнопку [ВИБРАТИ].



###### <Налаштування режиму вентиляції>

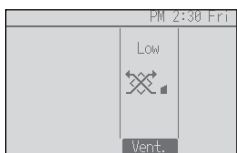

За кожного натиснення [F3] кнопки вмикається наступне налаштування режиму вентиляції.

\* Налаштування доступне лише за умови підключення блока LOSSNAY.



• Вентилятор у деяких моделях внутрішніх блоків може бути заблокований у разі підключення деяких моделей блоків вентиляції.

###### <Повернення до меню експлуатації>

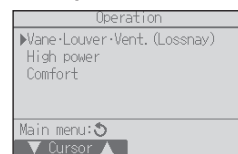

Натисніть кнопку [НАЗАД], щоб повернутися до меню експлуатації.



## 4. Таймер

- Функції таймера різні в кожного пульта дистанційного керування.
- Докладнішу інформацію щодо роботи пульта дистанційного керування шукайте у відповідному посібнику з експлуатації, що додається до кожного пульта дистанційного керування.

## 5. Догляд та чищення

### ► Чищення фільтрів

- Чистьте фільтри за допомогою пилососа. Якщо у вас немає пилососа, постукайте фільтрами до твердого предмета, щоб вибити бруд та пил.
- Якщо фільтри особливо брудні, промийте їх у теплій воді. Ретельно змийте будь-який мийний засіб і дайте фільтрам повністю висохнути, перш ніж встановити їх на місце.

#### ⚠ Обережно:

- Не сушіть фільтри під прямими сонячними променями або за допомогою джерела тепла, наприклад електричного обігрівача: це може призвести до деформації фільтрів.
- Не промивайте фільтри гарячою водою (вище 50 °C), оскільки це може призвести до деформації фільтрів.
- Завжди перевіряйте, чи встановлені повітряні фільтри. Використання пристрою без повітряних фільтрів може призвести до його несправності.

#### ⚠ Обережно:

- Перш ніж розпочати чищення, зупиніть роботу пристрою і вимкніть живлення.
- Внутрішні блоки оснащено фільтрами для забору пилу з повітря, що втягується. Чистьте фільтри, дотримуючись наведеної нижче процедури.

### ► Виймання фільтра

#### ⚠ Обережно:



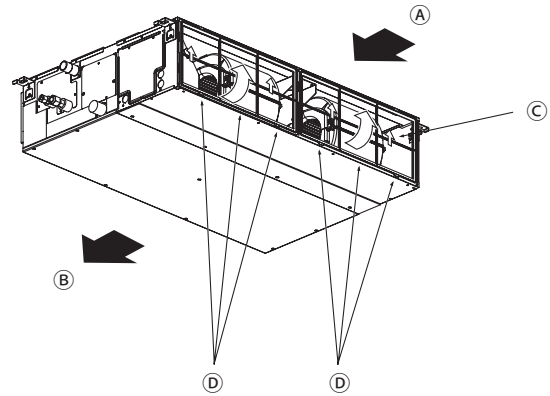



- Знімаючи фільтр, дотримуйтеся запобіжних заходів, щоб захистити очі від пилу. Крім того, якщо вам доведеться піднятися на табурет, щоб виконати роботу, будьте обережні, щоб не впасти.
- Знявши фільтр, не торкайтеся металевих деталей всередині внутрішнього блока, інакше можна травмуватись.



- Підніміть ручку фільтра і потягніть її.

Ⓐ Забір повітря    Ⓑ Вихідний отвір повітря    Ⓒ Фільтр  
Ⓓ Ручка

## 6. Усунення несправностей

Виникла проблема?	Ось вирішення. (Пристрій працює нормально).
Кондиціонер не обігриває чи не охолоджує належним чином.	<ul style="list-style-type: none"> <li>■ Почистьте фільтр. (Потік повітря зменшується, якщо фільтр забруднений чи засмічений).</li> <li>■ Перевірте налаштування температури і відрегулюйте встановлену температуру.</li> <li>■ Перевірте, чи достатньо вільного простору довкола зовнішнього блока. Чи не заблоковані отвори забору і виходу повітря внутрішнього блока?</li> <li>■ Чи не відчинені двері або вікно?</li> </ul>
Після запуску режиму обігрівання із внутрішнього блока не дме тепле повітря.	<ul style="list-style-type: none"> <li>■ Тепле повітря не буде дуги, допоки внутрішній блок достатньо не прогріється.</li> </ul>
У режимі обігрівання кондиціонер зупиняється до досягнення встановленої температури приміщення.	<ul style="list-style-type: none"> <li>■ Якщо температура на вулиці низька, а вологість висока, на зовнішньому блоці може утворитись іній. У такому випадку зовнішній блок виконає операцію розморожування. Нормальна робота має розпочатись приблизно через 10 хвилин.</li> </ul>
Під час роботи кондиціонера змінюється напрямок потоку повітря або неможливо налаштувати напрямок потоку повітря.	<ul style="list-style-type: none"> <li>■ У режимі обігрівання лопаті автоматично направляють потік повітря горизонтально, коли температура потоку повітря низька або в режимі розморожування.</li> </ul>
Після зміни напрямку потоку повітря лопаті завжди рухаються вгору і вниз повз встановлене положення, перш ніж остаточно зупинитися у потрібному положенні.	<ul style="list-style-type: none"> <li>■ У випадку зміни напрямку потоку повітря лопаті переміщуються у встановлене положення після виявлення базового положення.</li> </ul>
Чути звук води, що тече, або час від часу чути звук шипіння.	<ul style="list-style-type: none"> <li>■ Ці звуки можна почути, коли в кондиціонер надходить холодоагент або коли змінюється потік холодоагенту.</li> </ul>
Чути звук потрiскування або скрипу.	<ul style="list-style-type: none"> <li>■ Ці звуки можна почути, коли деталі притираються одна до одної через розширення та стиснення від зміни температури.</li> </ul>
У приміщенні неприємний запах.	<ul style="list-style-type: none"> <li>■ Внутрішній блок втягує повітря, яке містить гази, що ідуть зі стін, килимів та меблів, а також запахи, захоплені з одягу, тоді вивуває це повітря назад у приміщення.</li> </ul>
Із внутрішнього блока іде білий дим або пара.	<ul style="list-style-type: none"> <li>■ Таке може трапитись під час запуску пристрою, якщо температура і вологість у приміщенні високі.</li> <li>■ У режимі розморожування прохолодний потік повітря може мати вигляд пари.</li> </ul>
Із зовнішнього блока крапає вода або йде пара.	<ul style="list-style-type: none"> <li>■ У режимі охолодження у холодних трубах та на з'єднаннях може утворюватися конденсат і крапати вода.</li> <li>■ У режимі обігрівання на теплообміннику може утворюватися конденсат і крапати вода.</li> <li>■ У режимі розморожування конденсат, який зібрався на теплообміннику, випаровується і може йти пара.</li> </ul>
На дисплеї пульта дистанційного керування відображається індикація «  ».	<ul style="list-style-type: none"> <li>■ Під час центрального керування на дисплеї пульта дистанційного керування відображається індикація «», і роботу кондиціонера неможливо запустити або зупинити за допомогою пульта дистанційного керування.</li> </ul>
У випадку повторного запуску кондиціонера відразу після його зупинки, він не працюватиме навіть після натиснення кнопки УВІМК./ВИМК.	<ul style="list-style-type: none"> <li>■ Зачекайте приблизно три хвилини.</li> <li>■ (Роботу зупинено для захисту кондиціонера).</li> </ul>
Кондиціонер спрацьовує без натиснення кнопки УВІМК./ВИМК.	<ul style="list-style-type: none"> <li>■ Можливо, налаштовано таймер увімкнення? Натисніть кнопку УВІМК./ВИМК., щоб зупинити роботу кондиціонера.</li> <li>■ Можливо, кондиціонер під'єднаний до центрального пульта дистанційного керування? Зверніться до осіб, які контролюють кондиціонер.</li> <li>■ Чи відображається індикація «» на дисплеї пульта дистанційного керування? Зверніться до осіб, які контролюють кондиціонер.</li> <li>■ Чи встановлена функція автоматичного відновлення після відключення живлення? Натисніть кнопку УВІМК./ВИМК., щоб зупинити роботу кондиціонера.</li> </ul>
Кондиціонер зупиняється без натиснення кнопки УВІМК./ВИМК.	<ul style="list-style-type: none"> <li>■ Можливо, налаштовано таймер вимкнення? Натисніть кнопку УВІМК./ВИМК., щоб відновити роботу кондиціонера.</li> <li>■ Можливо, кондиціонер під'єднаний до центрального пульта дистанційного керування? Зверніться до осіб, які контролюють кондиціонер.</li> <li>■ Чи відображається індикація «» на дисплеї пульта дистанційного керування? Зверніться до осіб, які контролюють кондиціонер.</li> </ul>
Не вдається налаштувати таймер пульта дистанційного керування.	<ul style="list-style-type: none"> <li>■ Можливо, неправильні налаштування таймера? Якщо таймер можна налаштувати, на дисплеї пульта дистанційного керування відображається індикація «» або «».</li> </ul>
На дисплеї пульта дистанційного керування з'явиться напис «Please wait (Зачекайте)».	<ul style="list-style-type: none"> <li>■ Виконуються початкові налаштування. Зачекайте приблизно 3 хвилини.</li> </ul>
На дисплеї пульта дистанційного керування відображається код помилки.	<ul style="list-style-type: none"> <li>■ Для захисту кондиціонера спрацював захисний пристрій.</li> <li>■ Не намагайтеся відремонтувати це обладнання самостійно. негайно вимкніть перемикач живлення і зверніться до дилера. Будьте готові надати дилеру інформацію про назву моделі та інформацію, яка відображається на дисплеї пульта дистанційного керування.</li> </ul>
Чути звук зливу води або обертання двигуна.	<ul style="list-style-type: none"> <li>■ Після зупинки режиму охолодження дренажний насос ще трохи працює і тоді зупиняється. Зачекайте приблизно 3 хвилини.</li> </ul>
Лопаті не рухаються або внутрішній блок не відповідає на команди безпроводного пульта дистанційного керування.	<ul style="list-style-type: none"> <li>■ Можливо, неналежно під'єднані роз'єми кабелів двигуна лопатей та приймача сигналу. Майстер зі встановлення повинен перевірити з'єднання. (Кольори штекерного і гніздового роз'ємів мають збігатися).</li> </ul>

## 6. Усунення несправностей

Виникла проблема?	Ось вирішення. (Пристрій працює нормально).												
Шум гучніший, ніж вказано у технічних характеристиках.	<p>■ На рівень шуму пристрою у приміщенні впливає акустика конкретного приміщення, як показано в наведеній нижче таблиці, і шум може бути більшим, ніж вказано у характеристиках, які вимірювались у приміщенні без луни.</p> <table border="1"> <thead> <tr> <th></th> <th>Приміщення з високим рівнем поглинання звуку</th> <th>Звичайні приміщення</th> <th>Приміщення з низьким рівнем поглинання звуку</th> </tr> </thead> <tbody> <tr> <td>Приклади розміщення</td> <td>Студія мовлення, музична кімната тощо.</td> <td>Приймальня, вестибюль готелю тощо.</td> <td>Офіс, готельний номер</td> </tr> <tr> <td>Рівні шуму</td> <td>3–7 дБ</td> <td>6–10 дБ</td> <td>9–13 дБ</td> </tr> </tbody> </table>		Приміщення з високим рівнем поглинання звуку	Звичайні приміщення	Приміщення з низьким рівнем поглинання звуку	Приклади розміщення	Студія мовлення, музична кімната тощо.	Приймальня, вестибюль готелю тощо.	Офіс, готельний номер	Рівні шуму	3–7 дБ	6–10 дБ	9–13 дБ
	Приміщення з високим рівнем поглинання звуку	Звичайні приміщення	Приміщення з низьким рівнем поглинання звуку										
Приклади розміщення	Студія мовлення, музична кімната тощо.	Приймальня, вестибюль готелю тощо.	Офіс, готельний номер										
Рівні шуму	3–7 дБ	6–10 дБ	9–13 дБ										
Нічого не відображається на дисплеї безпроводного пульта дистанційного керування, зображення на дисплеї невиразне, сигнали не надходять на внутрішній блок, якщо пульт дистанційного керування не поблизу.	<p>■ Розряджені батареї. Замініть батареї і натисніть кнопку Reset (Скинути).</p> <p>■ Якщо нічого не відображається навіть після заміни батарей, перевірте, чи вони встановлені з дотриманням полярності (+, –).</p>												
Після встановлення/заміни акумулятора пульта дистанційного керування деякі функції буде неможливо використовувати.	<p>■ Переконайтесь, що налаштування годинника завершено. Якщо ні, налаштуйте годинник.</p>												
Індикатор роботи поблизу приймача для безпроводного пульта дистанційного керування на внутрішньому блоці блимає.	<p>■ Працює функція самодіагностики для захисту кондиціонера.</p> <p>■ Не намагайтеся відремонтувати це обладнання самостійно. негайно вимкніть перемикач живлення і зверніться до дилера. Підготуйте для дилера інформацію про назву моделі.</p>												
Не працює безпроводний пульт дистанційного керування (внутрішній блок подає звуковий сигнал 4 рази).	<p>■ Перемкніть налаштування автоматичного режиму в режим АВТО (з однією заданою точкою) або в режим АВТО (із двома заданими точками). Докладнішу інформацію шукайте на сторінці «Повідомлення» (аркуш А5) або в посібнику з установлення.</p>												
Один із внутрішніх блоків, що не використовується, нагрівається, при цьому може бути чути звук, схожий на звук потоку води.	<p>■ Невелика кількість холодоагенту продовжує надходити у внутрішній блок навіть у вимкненому стані.</p>												

## 7. Технічні характеристики

Пункт		Модель	PEAD-(S)M35JA(L)(2)	PEAD-(S)M50JA(L)(2)	PEAD-(S)M60JA(L)(2)	PEAD-(S)M71JA(L)(2)
Джерело живлення			220-240V 50Hz			
Розміри	Висота / Ширина / Глибина	мм	250/900/732	250/900/732	250/1100/732	250/1100/732
Маса нетто *( ): Тип JAL, JAL2		кг	25,0 (24,5)	26,5 (25,5)	29,5 (29,0)	29,5 (29,0)
Вентилятор	Швидкість потоку повітря (низька-середня-висока)	м <sup>3</sup> /хв	10,0-12,0-14,0	12,0-14,5-17,0	14,5-18,0-21,0	14,5-18,0-23,0
	Зовнішній статичний тиск	Па	35/50/70/100/150		40/50/70/100/150	
Рівень звукового тиску (низький-середній-високий)		дБ (А)	24-29-32	27-33-35	26-32-35	26-32-37

Пункт		Модель	PEAD-(S)M100JA(L)(2)	PEAD-(S)M125JA(L)(2)	PEAD-(S)M140JA(L)(2)
Джерело живлення			220-240V 50Hz		
Розміри	Висота / Ширина / Глибина	мм	250/1400/732	250/1400/732	250/1600/732
Маса нетто *( ): Тип JAL, JAL2		кг	37 (36)	38 (37)	42 (41)
Вентилятор	Швидкість потоку повітря (низька-середня-висока)	м <sup>3</sup> /хв	23,0-28,0-32,0	28,0-34,0-37,0	29,5-35,5-40,0
	Зовнішній статичний тиск	Па	40/50/70/100/150		
Рівень звукового тиску (низький-середній-високий)		дБ (А)	31-36-39	35-39-41	34-38-41

## Съдържание

1. Инструкции за безопасност.....	2	5. Поддръжка и почистване .....	9
2. Имена на части .....	3	6. Отстраняване на неизправности.....	10
3. Работа.....	6	7. Спецификации .....	11
4. Таймер.....	9		

### Забележка



Fig. 1

Този символ се отнася само за страните от Европейския съюз.

Този символ е в съответствие с Директива 2012/19/ЕС, член 14 „Информация за потребителите“ и приложение IX, и/или с Директива 2006/66/ЕО, член 20 „Информация за крайните потребители“ и приложение II.

Вашият уред MITSUBISHI ELECTRIC е проектиран и произведен с висококачествени материали и елементи, които могат да се рециклират и/или да се използват отново. Този символ означава, че електрическото и електронното оборудване, батерии и акумулатори, които не могат да се употребяват повече и „животът им е изтекъл“, трябва да се изхвърлят отделно от вашия битов отпадък. Ако химично обозначение е отпечатано под символа (Fig. 1), то означава, че батерията или акумулаторът съдържат тежък метал с определена концентрация.

Това ще бъде посочено по следния начин: Hg: живак (0,0005%), Cd: кадмий (0,002%), Pb: олово (0,004%)

В страните от Европейския съюз има системи за разделно събиране на употребявани електрически и електронни продукти, батерии и акумулатори.

Моля, изхвърлете това оборудване, батерии и акумулатори във вашето местно сметище за събиране/рециклиране на отпадъци.

Призоваваме ви да ни помогнете да запазим планетата чиста – тя е нашият дом!

### Забележка:

Фразата „Кабелен дистанционен контролер“ в това ръководство за експлоатация се отнася само за PAR-41MAA. Ако имате нужда от информация за друг дистанционен контролер, моля, вижте книгата с инструкции, включена в тази кутия.

## 1. Инструкции за безопасност

- ▶ Преди да монтирате тялото, се уверете, че сте прочели всички „Инструкции за безопасност“.
- ▶ „Инструкциите за безопасност“ предоставят много важни указания относно безопасността. Задължително ги следвайте.
- ▶ Моля, преди свързването към системата, уведомете или получите съгласие от снабдителните дружества.

## ЗНАЧЕНИЕ НА СИМВОЛИТЕ НА УСТРОЙСТВОТО

	<b>ПРЕДУПРЕЖДЕНИЕ</b> (Опасност от пожар)	Този символ се отнася само за охлаждащ агент R32. Типът на използвания охлаждащ агент е изписан на табелката на външното тяло. Охлаждащият агент R32 е запалим. Ако охлаждащият агент изтича или влиза в контакт с огън или части, които генерират топлина, той може да създаде вредни газове и да представлява риск от пожар.
	Преди работа прочетете внимателно РЪКОВОДСТВОТО ЗА ЕКСПЛОАТАЦИЯ.	
	Обслужващият персонал е задължен да прочете внимателно РЪКОВОДСТВОТО ЗА ЕКСПЛОАТАЦИЯ и РЪКОВОДСТВОТО ЗА МОНТАЖ преди работа.	
	Допълнителна информация е достъпна в РЪКОВОДСТВОТО ЗА ЕКСПЛОАТАЦИЯ, РЪКОВОДСТВОТО ЗА МОНТАЖ и други подобни.	

### Използвани в текста символи

#### ⚠ Предупреждение:

Описва предпазните мерки, които следва да се спазват, за да се предотврати опасността от нараняване или смърт на потребителя.

#### ⚠ Внимание:

Описва предпазните мерки, които трябва да се спазват, за да се предотврати повреда на тялото.

#### ⚠ Предупреждение:

- Тези уреди не са обществено достъпни.
- Тялото не трябва да се монтира от потребителя. Обърнете се към търговеца или оторизирана фирма за монтаж на тялото. Ако тялото е монтирано неправилно, това може да доведе до изтичане на вода, токов удар или пожар.
- Не стъпвайте и не поставяйте предмети върху тялото.
- Не разливайте вода върху тялото и не го докосвайте с мокри ръце. Може да възникне токов удар.
- Не пръскайте запалим газ близо до тялото. Може да възникне пожар.
- Не поставяйте газова печка или друг уред с открит пламък на място, където ще бъде изложен на въздуха, изпускан от тялото. Това може да причини непълно горене.
- Не отстранявайте предния панел или предпазителя на вентилатора от външното тяло, когато работи.

### Използвани в илюстрациите символи

⚡ : Обозначава част, която трябва да се заземи.

- Ако забележите прекалено необичаен шум или вибрация, спрете работата на уреда, изключете бутона за захранване и се свържете с вашия търговец.
- Никога не поставяйте пръсти, пръчки и др. в отворите за входящ и изходящ въздух.
- Ако усетите странна миризма, спрете да използвате уреда, изключете бутона за захранване и се обърнете към вашия търговец. В противен случай може да възникне повреда, токов удар или пожар.
- Този климатик НЕ е предназначен за използване от деца и хора с увреждания без надзор.
- Да не се позволява на малки деца да играят с климатика.
- Ако хладилният газ излиза или изтича, спрете работата на климатика, проветрете добре помещението и се свържете с вашия търговец.

# 1. Инструкции за безопасност

- При монтиране, преместване или обслужване на климатика използвайте само посочения изписан на външното тяло хладилен агент за зареждане на тръбите за хладилен агент. Не смесвайте охлаждащия агент с друг и не допускайте в тръбите да остане въздух.
  - Ако с охлаждащия агент се смеси въздух, това може да доведе до необичайно високо налягане в тръбите на охлаждащия агент, което да причини експлозия и други рискове.
  - Употребата на охлаждащ агент, различен от посочения за тази система, ще предизвика механични повреди, неизправност на системата и авария на тялото. В най-лошия случай това може сериозно да възпрепятства осигуряването на безопасността на продукта.
  - Може също да е в нарушение на приложимите закони.
  - MITSUBISHI ELECTRIC CORPORATION не може да носи отговорност за неизправности или злополуки в резултат на използването на грешен тип охлаждащ агент.
- Това вътрешно тяло трябва да бъде монтирано в помещение, чиято площ е равна на или по-голяма определената в ръководството за монтаж на външно тяло. Вижте ръководството за монтаж на външно тяло.
- Използвайте само средствата, препоръчани от производителя, за ускоряване на процеса на размразяване или за почистване.
- Това вътрешно тяло трябва да се съхранява в помещение, в което няма постоянно - работещ източник на запалване, например открит пламък, газов уред или електрически нагревател.
- Не пробивайте отвор и не изгаряйте вътрешното тяло или тръбите на охлаждащия агент.
- Имайте предвид, че охлаждащият агент може да е без мирис.

## ⚠ Внимание:

- Не използвайте остри предмети за натискане на бутоните, тъй като това може да повреди дистанционния контролер.
- Никога не блокирайте и не покривайте отворите за входящ и изходящ въздух на вътрешното и външното тяло.

## Изхвърляне на уреда

Когато трябва да изхвърлите уреда, се обърнете към вашия търговец.

# 2. Имена на части

## ■ Вътрешно тяло

	PEAD-(S)M-JA(L)(2)
Степени на вентилатора	3 степени
Дефлектор	-
Жалузи	-
Филтър	Нормално
Индикация за почистване на филтъра	-

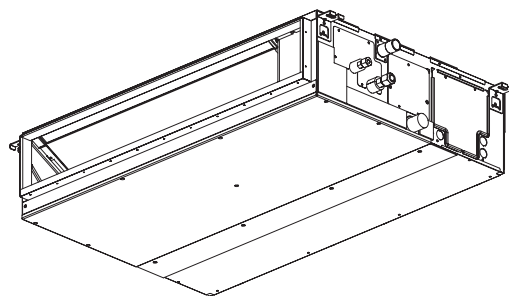

## 2. Имена на части

### ■ Кабелен дистанционен контролер

#### Интерфейс на управлението



Функциите на функционалните бутони се сменят в зависимост от екрана.

Вижте указаниято за функциите на бутоните, което се показва в долната част на LCD дисплея, за функциите, които те изпълняват в дадения екран.

Когато системата се управлява централно, указаниято за функциите на бутоната, което съответства на заключения бутон, няма да се показва.



#### ① Бутон [ВКЛ./ИЗКЛ.]

Натиснете за ВКЛЮЧВАНЕ/ИЗКЛЮЧВАНЕ на вътрешното тяло.

#### ② Бутон [ИЗБОР]

Натиснете, за да запазите настройката.

#### ③ Бутон [ВРЪЩАНЕ]

Натиснете, за да се върнете на предишния екран.

#### ④ Бутон [МЕНЮ]

Натиснете, за да се покаже „Main menu“ (Главно меню).

#### ⑤ LCD дисплей с подсветка

Тук се показват настройките за работа.

Когато подсветката е изключена, тя се включва отново при натискане на произволен бутон и остава да свети за определено време в зависимост от екрана.

Когато подсветката е изключена, тя се включва отново при натискане на произволен бутон и той не изпълнява функцията си. (с изключение на бутоната [ВКЛ./ИЗКЛ.]

#### ⑥ Светлинен индикатор ON/OFF (ВКЛ./ИЗКЛ.)

Светлинният индикатор свети в зелено, когато уредът работи. Мига, докато дистанционният контролер се стартира или когато има грешка.

#### ⑦ Функционален бутон [F1]

Главен дисплей: Натиснете за промяна на работния режим.

Главно меню: Натиснете, за да преместите курсора надолу.

#### ⑧ Функционален бутон [F2]

Главен дисплей: Натиснете за намаляване на температурата.

Главно меню: Натиснете, за да преместите курсора нагоре.

#### ⑨ Функционален бутон [F3]

Главен дисплей: Натиснете за увеличаване на температурата.

Главно меню: Натиснете, за да се върнете към предишната страница.

#### ⑩ Функционален бутон [F4]

Главен дисплей: Натиснете за промяна на скоростта на вентилатора.

Главно меню: Натиснете, за да преминете към следващата страница.

## 2. Имена на части

### Показание

Главният прозорец може да се показва в два различни режима: „Пълен“ и „Основен“. Фабричната настройка е „Пълен“. За да превключите към режим „Основен“, променете настройката в „Main display“ (Главен дисплей). (Вижте ръководството за експлоатация, доставено заедно с дистанционния контролер.)

#### <Пълен режим>

\* За целите на описанието са показани всички икони.

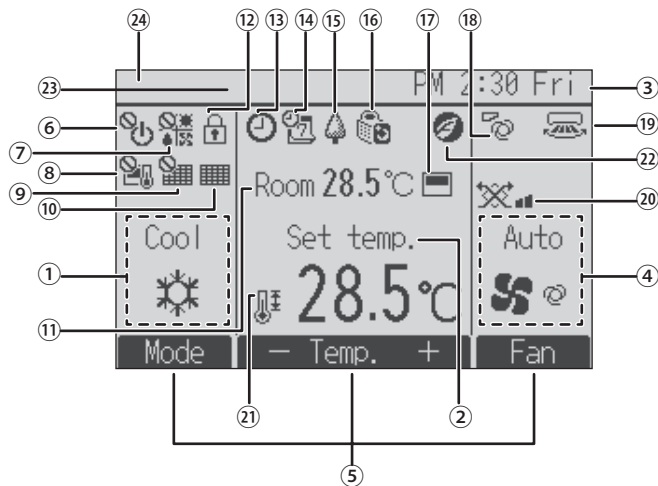

#### <Основен режим>

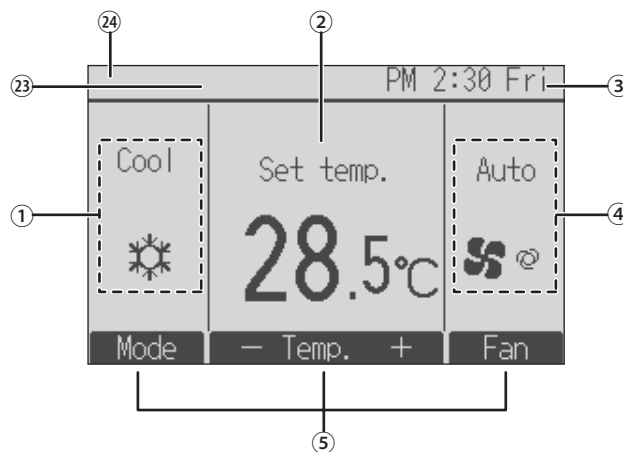

#### ① Работен режим

Тук се извежда режимът на работа на вътрешното тяло.

#### ② Предварително зададена температура

Тук се извежда предварително зададената температура.

#### ③ Часовник (Вижте Ръководството за монтаж.)

Тук се извежда текущото време.

#### ④ Скорост на вентилатора

Тук се извежда настройката на скоростта на вентилатора.

#### ⑤ Указание за функциите на бутоните

Тук се показват функциите на съответните бутони.



Показва се, когато функцията за ВКЛ./ИЗКЛ. се управлява централно.



Показва се, когато работният режим се управлява централно.



Показва се, когато предварително зададената температура се управлява централно.



Показва се, когато функцията за нулиране на филтъра се управлява централно.



Показва кога е необходимо да се извърши обслужване на филтъра.

#### ⑪ Температура в помещението (Вижте Ръководството за монтаж.)

Тук се извежда текущата температура в помещението.



Показва се, когато бутоните са заключени.



Показва се, когато е активирана функцията таймер за включване/изключване, понижаване през нощта или таймер за автоматично изключване.



се показва, когато таймерът е деактивиран от централната система за управление.



Показва се, когато е активиран седмичният таймер.



Показва се, когато телата работят в режим на пестене на енергия. (Не се показва при някои модели вътрешни тела.)



Показва се, когато външните тела работят в безшумен режим.



Показва се, когато вграденият термистор на дистанционния контролер е активиран и следи стайната температура ( ⑪ ).



се показва, когато термисторът на вътрешното тяло е активиран и следи стайната температура.



Показва настройката на дефлекторите.



Показва настройката на жалюзите.



Показва настройката на вентилацията.



Показва се, когато диапазонът на предварително зададената температура е ограничен.



Появява се, когато се изпълнява операция за пестене на енергия с помощта на функцията „3D i-See sensor“ (сензор 3D i-See).

#### ②③ Централно управляван

Показва се за определен период от време, когато се изпълнява централно управляван елемент.

#### ②④ Дисплей на предварителна грешка

Показва се код на грешка по време на предварителна грешка.

Повечето настройки (с изключение на ВКЛ./ИЗКЛ., режим, скорост на вентилатора, температура) могат да се направят от екрана меню.



## 3. Работа

■ За начина на работа вижте ръководството за експлоатация, доставено заедно с всяко всеки дистанционен контролер.

### 3.1. Включване и изключване

#### 3.1.1. За кабелен дистанционен контролер

[ВКЛ.]

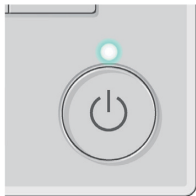

Натиснете бутона [ВКЛ./ИЗКЛ.]. Светлинният индикатор ВКЛ./ИЗКЛ. ще светне в зелено и работата ще започне. Когато за „LED lighting“ (Осветление от светодиоди) е зададено „No“ (Не), индикаторът за ВКЛ./ИЗКЛ. няма да светне.  
\* Вижте ръководството за монтаж на кабелното кабелния дистанционен контролер.

[ИЗКЛ.]



Натиснете отново бутона [ВКЛ./ИЗКЛ.]. Светлинният индикатор ВКЛ./ИЗКЛ. ще изгасне и работата ще спре.

#### Забележка:

Дори ако натиснете бутона ВКЛ./ИЗКЛ., веднага след изключване операцията е в ход, климатикът няма да се стартира за около три минути. По този начин се предотвратява повреда на вътрешните компоненти.

#### ■ Памет за състояние на работата

	Настройка на дистанционния контролер
Работен режим	Работен режим преди изключване на захранването
Предварително зададена температура	Предварително зададена температура преди изключване на захранването
Скорост на вентилатора	Скорост на вентилатора преди изключване на захранването

#### ■ Диапазон на възможните настройки на предварително зададена температура

Работен режим	Диапазон на предварително зададена температура
Охлаждане/Изушаване	19 – 30 °C
Отопление	17 – 28 °C
Автоматичен	19 – 28 °C
Вентилатор/Вентилация	Не може да се задава

### 3.2. Избор на режим

#### 3.2.1. За кабелен дистанционен контролер

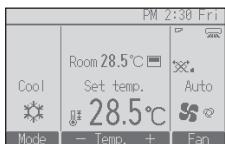

Всяко натискане на бутона [F1] преминава последователно през следните режими на работа. Изберете желанния работен режим.

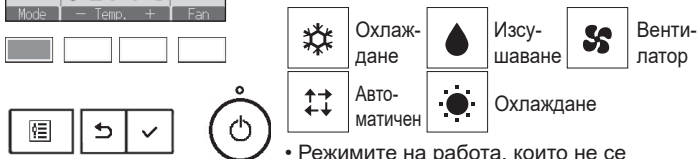

• Режимите на работа, които не се поддържат от свързаното вътрешно тяло, не се извеждат на дисплея.

#### Какво означава мигащата икона за режима

Иконата за режима ще мига, когато другите вътрешни тела в същата система на хладилния агент (свързани към същото външно тяло) вече работят в друг режим. В този случай останалата част от телата в същата група могат да работят само в същия режим.

### 3. Работа

#### Автоматичен работен режим

- В зависимост от зададената температура стартира режим на охлаждане, ако стайната температура е твърде висока, и режим на отопление, ако тя е твърде ниска.
- По време на автоматична работа, ако температурата в помещението се промени и остане с 2°C или повече над зададената температура за 15 минути, климатикът преминава в режим на охлаждане. По същия начин, ако температурата в помещението остане с 2°C или повече под зададената температура за 15 минути, климатикът преминава в режим на отопление.

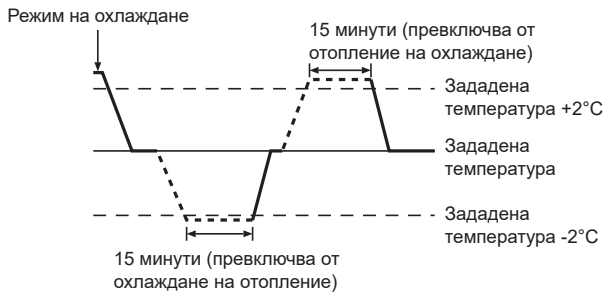

- Тъй като температурата в помещението се регулира автоматично, за да се поддържа фиксирана ефективна температура, охлаждането се извършва с няколко градуса по-топло, а работата при отопление се извършва с няколко градуса по-студено от зададената температура в помещението след достигане на температурата (автоматична икономия на енергия).

#### 3.3. Настройка на температурата

##### 3.3.1. За кабелен дистанционен контролер

<Охлаждане, Изсушаване, Отопление, Автоматичен>



Натиснете бутона [F2], за да намалите предварително зададената температура, или бутона [F3], за да я увеличите.

- Вижте таблицата на страница 6 за диапазона на възможните настройки на температурата за различните работни режими.
- Не може да се зададе диапазон от предварително зададени настройки за работния режим „Вентилатор/Вентилация“.
- Предварително зададената температура ще се показва в Целзий в стъпки от 0,5 или 1 градуса или във Фаренхайт, в зависимост от модела на вътрешното тяло и настройката на режим на дисплея на дистанционния контролер.

#### 3.4. Настройка на скоростта на вентилатора

##### 3.4.1. За кабелен дистанционен контролер

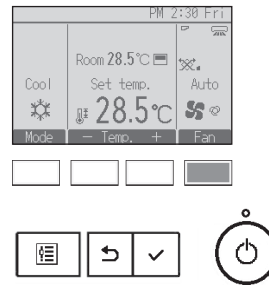

Натискайте бутона [F4], за да превъртате скоростите на вентилатора в следния ред.

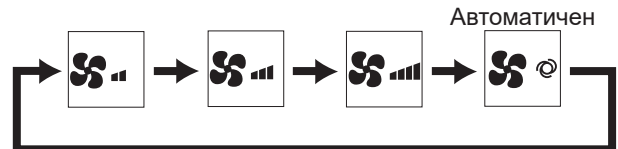

### 3. Работа

#### 3.5. Вентилация (за кабелен дистанционен контролер)

##### 3.5.1. Навигация в „Main menu“ (Главно меню)

###### <Достъп до „Main menu“ (Главно меню)>



Натиснете бутона [МЕНЮ].  
Ще се покаже „Main menu“ (Главно меню).

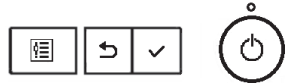

###### <Избор на елемент>

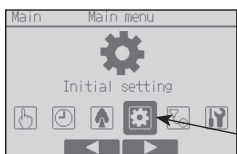

Натиснете [F2] за придвижване на курсора наляво.  
Натиснете [F3] за придвижване на курсора надясно.

Курсор



##### 3.5.2. Вент. жалюзи (Lossnay)

###### <Достъп до менюто>



Изберете „Operation“ от главното меню и натиснете бутон [ИЗБОР].

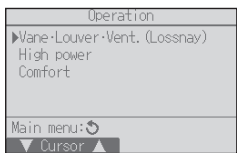

Изберете „Vane-Louver-Vent. (Lossnay)“ от Работното меню и натиснете бутон [ИЗБОР].



###### <Настройка на вентилацията>

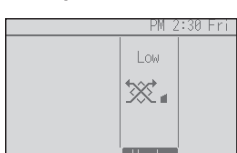

Всяко натискане на бутон [F3] преминава последователно през следните настройки на вентилатора.  
\* Регулируеми само при свързано тяло Lossnay.



• Вентилаторът на някои модели на вътрешните тела може да бъде взаимосвързан с някои модели на вентилационните устройства.

###### <Връщане към меню „Operation“>

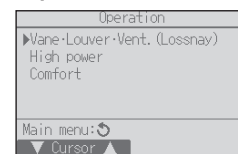

Натиснете бутона [ОБРАТНО], за да се върнете в меню Operation.



## 4. Таймер

- Функциите на таймера са различни при всеки дистанционен контролер.
- За подробности относно работата с дистанционния контролер вижте ръководството за експлоатация, доставено заедно със съответния дистанционен контролер.

## 5. Поддръжка и почистване

### ► Почистване на филтрите

- Почиствайте филтрите с прахосмукачка. Ако нямате прахосмукачка, потупайте филтрите в твърд предмет, за да изкарате мръсотията и прахта.
- Ако филтрите са силно замърсени, измийте ги с хладка вода. Уверете се, че сте изплакнали добре почистващия препарат, и оставете филтрите да изсъхнат напълно, преди да ги поставите обратно в уреда.

### ⚠ Внимание:

- Не подсушавайте филтрите на директна слънчева светлина или с помощта на източник на топлина, като например електрическа печка – това може да доведе тяхната деформация.
- Не мийте филтрите с гореща вода (над 50 °C), тъй като може да се деформират.
- Винаги се уверявайте се, че въздушните филтри са поставени на място. Използването на уреда без въздушни филтри може да доведе до неизправност.

### ⚠ Внимание:

- Преди да започнете с почистването, спрете работата и **ИЗКЛЮЧЕТЕ** захранването.
- Вътрешните тела са оборудвани с филтри за отстраняване на прахта от засмуквания въздух. Почистете филтрите, като следвайте процедурите по-долу.

### ► Отстраняване на филтъра

#### ⚠ Внимание:

- При изваждане на филтъра трябва да се вземат мерки за предпазване на очите от прах. Също така, ако трябва да се качите на табуретка, за да извършите това действие, трябва да внимавате да не паднете.
- Когато филтърът е изваден, не докосвайте металните части във вътрешното тяло, в противен случай може да се получат наранявания.

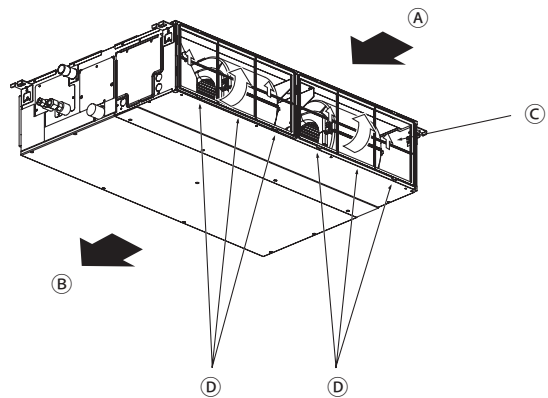

- Докато повдигате копчето на филтъра, го издърпайте.







Ⓐ Отвор за входящ въздух

Ⓑ Отвор за изходящ въздух

Ⓒ Филтър

Ⓓ Копче

## 6. Отстраняване на неизправности

Възникнал е проблем или неизправност?	Вижте по-долу какво е решението. (Уредът работи нормално.)
Климатикът не отоплява или не охлажда добре.	<ul style="list-style-type: none"> <li>■ Почистете филтъра. (Въздушният поток е намален, когато филтърът е замърсен или задръстен.)</li> <li>■ Проверете настройката на температурата и коригирайте зададената температура.</li> <li>■ Уверете се, че около външното тяло има достатъчно място. Отворите за входящ и изходящ въздух на вътрешното тяло запушени ли са?</li> <li>■ Има ли отворена врата или прозорец?</li> </ul>
Когато стартира режимът на отопление, топлият въздух започва да излиза от вътрешното тяло със забавяне.	<ul style="list-style-type: none"> <li>■ Топлият въздух не духа, докато вътрешното тяло не загрее достатъчно.</li> </ul>
В режима на отопление климатикът спира, преди да бъде достигната зададената стайна температура.	<ul style="list-style-type: none"> <li>■ Когато външната температура е ниска и влажността е висока, по външното тяло може да се образува скреж. Ако се случи това, външното тяло извършва операция по размразяване. След 10 минути трябва да започне нормална работа.</li> </ul>
Промените на посоката на въздушния поток по време на работа или посоката на въздушния поток не могат да бъдат зададени.	<ul style="list-style-type: none"> <li>■ По време на режим на отопление, хоризонталните жалузи автоматично се придвижват в хоризонтална посока за въздушния поток, когато температурата на въздушния поток е ниска или по време на режим на размразяване.</li> </ul>
Когато се промени посоката на въздушния поток, хоризонталните жалузи винаги се придвижват нагоре и надолу покрай зададеното положение, преди накрая да спрат в положението.	<ul style="list-style-type: none"> <li>■ Когато се промени посоката на въздушния поток, хоризонталните жалузи се придвижват в зададеното положение след като открият основното положение.</li> </ul>
Чува се движение на вода или понякога свистящ шум.	<ul style="list-style-type: none"> <li>■ Тези звуци могат да се чуят, когато хладилният агент циркулира в климатика или когато посоката на потока му се променя.</li> </ul>
Чува се скърцане или пукане.	<ul style="list-style-type: none"> <li>■ Тези звуци могат да се чуят, когато частите се трият помежду си поради разширяване и свиване вследствие на температурните промени.</li> </ul>
В стаята се усеща неприятна миризма.	<ul style="list-style-type: none"> <li>■ Вътрешното тяло засмуква въздух, който съдържа газове, изпуснати от стените, настилките и мебелите, както и миризми, просмукани в дрехите, след което издухва този въздух обратно в помещението.</li> </ul>
От вътрешното тяло излиза бяла мъгла или пара.	<ul style="list-style-type: none"> <li>■ Ако вътрешната температура и влажност са високи, това състояние може да възникне при стартиране на работата.</li> <li>■ В режима на размразяване може да духа студен въздух надолу, който да прилича на мъгла.</li> </ul>
От външното тяло излиза вода или пара.	<ul style="list-style-type: none"> <li>■ В режима на охлаждане може да се образува и да капе вода от студените тръби и връзки.</li> <li>■ В режима на отопление може да се образува и да капе вода от топлообменника.</li> <li>■ В режима на размразяване водата по топлообменника се изпарява и може да излиза водна пара.</li> </ul>
На дисплея на дистанционния контролер се показва „  “.	<ul style="list-style-type: none"> <li>■ При централно управление на дисплея на дистанционния контролер се показва „“ и работата на климатика не може да се стартира или спре с помощта на дистанционния контролер.</li> </ul>
При повторно стартиране на климатика скоро след спирането му той не работи, въпреки че е натиснат бутонът ON/OFF (ВКЛ./ИЗКЛ.).	<ul style="list-style-type: none"> <li>■ Изчакайте около три минути.</li> <li>■ (Работата е спряла за предпазване на климатика.)</li> </ul>
Климатикът работи без натискане на бутона ON/OFF (ВКЛ./ИЗКЛ.).	<ul style="list-style-type: none"> <li>■ Зададен ли е таймер за включване? Натиснете бутона ON/OFF (ВКЛ./ИЗКЛ.), за да спрете работата.</li> <li>■ Климатикът свързан ли е с централен дистанционен контролер? Обърнете се към съответните лица, които управляват климатика.</li> <li>■ На дисплея на дистанционния контролер показва ли се „“? Обърнете се към съответните лица, които управляват климатика.</li> <li>■ Зададена ли е функцията за автоматично възстановяване при прекъсване на захранването? Натиснете бутона ON/OFF (ВКЛ./ИЗКЛ.), за да спрете работата.</li> </ul>
Климатикът спира без натискане на бутона ON/OFF (ВКЛ./ИЗКЛ.).	<ul style="list-style-type: none"> <li>■ Зададен ли е таймер за изключване? Натиснете бутона ON/OFF (ВКЛ./ИЗКЛ.), за да стартирате отново работата.</li> <li>■ Климатикът свързан ли е с централен дистанционен контролер? Обърнете се към съответните лица, които управляват климатика.</li> <li>■ На дисплея на дистанционния контролер показва ли се „“? Обърнете се към съответните лица, които управляват климатика.</li> </ul>
Не може да се настрои работата на таймера на дистанционния контролер.	<ul style="list-style-type: none"> <li>■ Настройките на таймера невалидни ли са? Ако таймерът може да бъде настроен, на дисплея на дистанционния контролер се показва  или .</li> </ul>
На дисплея на дистанционния контролер се показва „Please wait“ (Моля, изчакайте).	<ul style="list-style-type: none"> <li>■ Извършват се първоначални настройки. Изчакайте около 3 минути.</li> </ul>
На дисплея на дистанционния контролер се показва код на грешка.	<ul style="list-style-type: none"> <li>■ Предпазните устройства са се задействали за защита на климатика.</li> <li>■ Не правете опити да ремонтирате оборудването сами. Изключете бутона за захранване незабавно и се обърнете към вашия търговец. Задължително предоставете на търговеца името на модела и информацията, която се показва на дисплея на дистанционния контролер.</li> </ul>
Чува се звук от източване на вода или звук от въртене на мотор.	<ul style="list-style-type: none"> <li>■ При спиране на режима на охлаждане помпата за източване работи и след това спира. Изчакайте около 3 минути.</li> </ul>

## 6. Отстраняване на неизправности

Възникнал е проблем или неизправност?	Вижте по-долу какво е решението. (Уредът работи нормално.)												
Хоризонталните жалюзи не се движат или вътрешното тяло не реагира на подаден сигнал от безжичния дистанционен контролер.	<ul style="list-style-type: none"> <li>Съединителните проводници на двигателя за вертикалните жалюзи и на приемника на сигнала може да не са свързани правилно. Накарайте техник да провери свързванията. (Цветовете на мъжките и женските секции на съединителите на съединителните проводници трябва да съвпадат.)</li> </ul>												
Шумът е по-силен от посоченото в спецификациите.	<ul style="list-style-type: none"> <li>Нивото на звука при работа на закрито се влияе от акустиката на конкретното помещение, както е показано в следната таблица и ще бъде по-високо от спецификацията на шума, измерена в помещение без ехо.</li> </ul> <table border="1"> <thead> <tr> <th></th> <th>Помещения с високо ниво на шумопоглъщане</th> <th>Нормални помещения</th> <th>Помещения с ниско ниво на шумопоглъщане</th> </tr> </thead> <tbody> <tr> <td>Примери за местоположения</td> <td>Телевизионно или радиостудио, музикално студио и др.</td> <td>Приемна, лоби на хотел и др.</td> <td>Офис, хотелска стая</td> </tr> <tr> <td>Нива на шума</td> <td>3 до 7 dB</td> <td>6 до 10 dB</td> <td>9 до 13 dB</td> </tr> </tbody> </table>		Помещения с високо ниво на шумопоглъщане	Нормални помещения	Помещения с ниско ниво на шумопоглъщане	Примери за местоположения	Телевизионно или радиостудио, музикално студио и др.	Приемна, лоби на хотел и др.	Офис, хотелска стая	Нива на шума	3 до 7 dB	6 до 10 dB	9 до 13 dB
	Помещения с високо ниво на шумопоглъщане	Нормални помещения	Помещения с ниско ниво на шумопоглъщане										
Примери за местоположения	Телевизионно или радиостудио, музикално студио и др.	Приемна, лоби на хотел и др.	Офис, хотелска стая										
Нива на шума	3 до 7 dB	6 до 10 dB	9 до 13 dB										
Нищо не се показва на дисплея на безжичния дистанционен контролер, дисплеят е блед или сигналите не се получават от вътрешното тяло, освен ако дистанционният контролер не е наблизо.	<ul style="list-style-type: none"> <li>Батериите са изтощени. Сменете батериите и натиснете бутона „Reset“ (Нулиране).</li> <li>Ако нищо не се показва дори след смяна на батериите, се уверете, че батериите са поставени в правилна посока (+, -).</li> </ul>												
След поставянето/замяната на батериите на дистанционния контролер част от функциите не може да се използват.	<ul style="list-style-type: none"> <li>Моля, проверете дали настройката на часа е завършена. Ако настройката на часа не е завършена, моля, завършете я.</li> </ul>												
Работната лампа в близост до приемника на безжичния дистанционен контролер на вътрешното тяло мига.	<ul style="list-style-type: none"> <li>Функцията за самодиагностика се е задействала за защита на климатика.</li> <li>Не правете опити да ремонтирате оборудването сами. Изключете бутона за захранване незабавно и се обърнете към вашия търговец. Задължително предоставете на търговеца името на модела.</li> </ul>												
Безжичният дистанционен контролер не работи (вътрешното тяло издава звук 4 пъти).	<ul style="list-style-type: none"> <li>Превключете настройката на автоматичния режим в режим Автоматичен (единична контролна точка) или режим Автоматичен (двойна контролна точка). За подробности вижте включената Бележка (лист А5) или ръководството за монтаж.</li> </ul>												
Вътрешното тяло, което не работи, се загрева и от него се чува звук, наподобяващ течаща вода.	<ul style="list-style-type: none"> <li>Малко количество хладилен агент продължава да тече през вътрешното тяло дори когато то не работи.</li> </ul>												

## 7. Спецификации

Елемент	Модел	PEAD-(S)M35JA(L)(2)	PEAD-(S)M50JA(L)(2)	PEAD-(S)M60JA(L)(2)	PEAD-(S)M71JA(L)(2)
Захранващ източник		220-240V 50Hz			
Размер	Височина / Ширина / Дълбочина	250/900/732	250/900/732	250/1100/732	250/1100/732
Нетно тегло *( ): JAL, JAL2 тип	kg	25,0 (24,5)	26,5 (25,5)	29,5 (29,0)	29,5 (29,0)
Вентилатор	Сила на въздушния поток (Ниска-Средна-Висока)	10,0-12,0-14,0	12,0-14,5-17,0	14,5-18,0-21,0	14,5-18,0-23,0
	Външно статично налягане	35/50/70/100/150		40/50/70/100/150	
Ниво на звуковото налягане (Ниско-Средно-Високо)	dB(A)	24-29-32	27-33-35	26-32-35	26-32-37

Елемент	Модел	PEAD-(S)M100JA(L)(2)	PEAD-(S)M125JA(L)(2)	PEAD-(S)M140JA(L)(2)
Захранващ източник		220-240V 50Hz		
Размер	Височина / Ширина / Дълбочина	250/1400/732	250/1400/732	250/1600/732
Нетно тегло *( ): JAL, JAL2 тип	kg	37 (36)	38 (37)	42 (41)
Вентилатор	Сила на въздушния поток (Ниска-Средна-Висока)	23,0-28,0-32,0	28,0-34,0-37,0	29,5-35,5-40,0
	Външно статично налягане	40/50/70/100/150		
Ниво на звуковото налягане (Ниско-Средно-Високо)	dB(A)	31-36-39	35-39-41	34-38-41

## Spis treści

1. Środki bezpieczeństwa.....	2	5. Czyszczenie i konserwacja.....	9
2. Nazwy części.....	3	6. Wykrywanie usterek.....	10
3. Działanie.....	6	7. Dane techniczne.....	11
4. Timer.....	9		



Uwaga

Rys. 1

Ten symbol dotyczy tylko krajów UE.

Jest zgodny z dyrektywą 2012/19/UE Artykuł 14 Informacja dla użytkowników i Aneks II i/lub dyrektywą 2006/66/WE Artykuł 20 Informacja dla użytkowników końcowych i Aneks II.

Ten produkt MITSUBISHI ELECTRIC jest zaprojektowany i wykonany z materiałów i podzespołów wysokiej jakości, które można poddać recyklingowi i/lub użyć ponownie. Ten symbol oznacza, że sprzęt elektryczny i elektroniczny, baterie i akumulatory należy utylizować oddzielnie od zwykłych odpadów domowych. Jeśli poniżej symbolu znajduje się symbol chemiczny (Rys. 1), oznacza to, że bateria lub akumulatora zawierają określone stężenie metali ciężkich.

Ich zawartość będzie podana w następujący sposób: Hg: rtęć (0,0005%), Cd: kadm (0,002%), Pb: ołów (0,004%)

W Unii Europejskiej stosuje się osobne systemy zbiórki używanego sprzętu elektrycznego i elektronicznego oraz baterii/akumulatorów.

Proszę przekazać takie urządzenia, baterie i akumulatory do lokalnego centrum recyklingu/zbiórki odpadów.

Pomóż nam chronić środowisko, w którym żyjemy!

Uwaga:

Określenie „Pilot z przewodem” używane w tej instrukcji obsługi dotyczy tylko modelu PAR-41MAA. Więcej informacji na temat innego pilota można znaleźć w instrukcji dołączonej do opakowania.

## 1. Środki bezpieczeństwa

- ▶ Przed instalacją urządzenia należy zapoznać się ze wszystkimi „Środki bezpieczeństwa”.
- ▶ „Środki bezpieczeństwa” zawierają bardzo ważne informacje dotyczące bezpieczeństwa. Należy ich przestrzegać.
- ▶ Podłączenie do systemu należy zgłosić instytucji doprowadzającej zasilanie albo uzyskać na to jej zgodę.

### ZNACZENIE SYMBOLI NA URZĄDZENIU

	OSTRZEŻENIE (Ryzyko pożaru)	Ten symbol dotyczy tylko chłodziwa R32. Rodzaj stosowanego chłodziwa jest podany na tabliczce znamionowej jednostki zewnętrznej. Chłodziwo R32 jest palne. Jeśli chłodziwo wycieknie albo będzie mieć styczność z ogniem lub częściami generującymi ciepło, mogą powstać szkodliwe opary oraz ryzyko pożaru.
		Przed przystąpieniem do obsługi urządzenia należy uważnie przeczytać INSTRUKCJĘ OBSŁUGI.
		Pracownicy serwisowi są zobowiązani do uważnego przeczytania INSTRUKCJI OBSŁUGI oraz PODRĘCZNIKA INSTALACJI przed przystąpieniem do obsługi urządzenia.
		Dalsze informacje znajdują się w INSTRUKCJI OBSŁUGI, PODRĘCZNIKU INSTALACJI itp.

### Symbole używane w tekście

Ostrzeżenie:

Opisanych środków ostrożności należy przestrzegać, aby uniknąć zagrożeń i ryzyka uszkodzenia ciała lub śmierci użytkownika.

Przestroga:

Opisanych środków ostrożności należy przestrzegać, aby uniknąć uszkodzenia urządzenia.

Ostrzeżenie:

- Te urządzenia nie są dostępne dla ogółu.
- Urządzenia nie może instalować użytkownik. O instalację urządzenia należy poprosić sprzedawcę lub firmę posiadającą odpowiednie uprawnienia. Nieprawidłowa instalacja urządzenia może doprowadzić do wycieku wody, porażenia prądem lub pożaru.
- Nie stawać na urządzeniu ani nie umieszczać na nim żadnych urządzeń.
- Nie przyskać urządzenia wodą ani nie dotykać go mokrymi dłońmi. Może to spowodować porażenie prądem.
- Nie rozpryskiwać palnych gazów w pobliżu urządzenia. Grozi pożarem.
- Nie umieszczać grzejnika gazowego ani żadnego urządzenia z otwartym płomieniem w miejscu, gdzie może mieć kontakt z powietrzem wydmuchiwanym z urządzenia. Może dojść do niepełnego spalania.
- Nie zdejmować przedniego panelu ani osłony wentylatora jednostki zewnętrznej podczas pracy.
- Jeśli urządzenie zacznie wydawać nienaturalne dźwięki albo drgania, należy wstrzymać pracę urządzenia, wyłączyć zasilanie i skontaktować się z dystrybutorem.

### Symbole używane na ilustracjach

: Oznacza część wymagającą uziemienia.

- Nie wkładać palców, patyków itp. do wlotów ani wylotów urządzenia.
- W przypadku zauważenia dziwnych zapachów należy wstrzymać pracę urządzenia, wyłączyć zasilanie i skontaktować się z dystrybutorem. Niezastosowanie się do tego zalecenia grozi uszkodzeniem urządzenia, porażeniem prądem albo pożarem.
- Klimatyzator NIE jest przeznaczony do używania przez dzieci lub osoby niepełnosprawne bez nadzoru.
- Należy dopilnować, aby dzieci nie bawiły się urządzeniem.
- Jeśli gaz chłodzący wybucha albo wycieka, należy wstrzymać pracę klimatyzatora, dokładnie wywietrzyć pomieszczenie i skontaktować się z dystrybutorem.
- Przy instalacji, relokacji lub serwisowaniu klimatyzatora do uzupełniania stosować tylko chłodziwo wskazane na obudowie jednostki zewnętrznej. Nie mieszać chłodziw różnych producentów ani nie dopuścić do zalegania powietrza w przewodach.
  - Zmieszanie chłodziwa z powietrzem może doprowadzić do powstania nienaturalnie wysokiego ciśnienia w przewodach, wybuchu i innych zagrożeń.

## 1. Środki bezpieczeństwa

- Użycie chłodziwa innego niż zalecane dla układu spowoduje uszkodzenie mechaniczne, awarię układu albo urządzenia. W najgorszym przypadku może poważnie naruszyć bezpieczeństwo produktu.
  - Może także stanowić naruszenie obowiązującego prawa.
  - MITSUBISHI ELECTRIC CORPORATION nie ponosi odpowiedzialności za niewłaściwe działanie albo wypadki wynikające z użycia niewłaściwego chłodziwa.
  - **Jednostkę wewnętrzną należy instalować w pomieszczeniu o powierzchni równej lub większej od wskazanej w podręczniku instalacji jednostki zewnętrznej. Patrz podręcznik instalacji jednostki zewnętrznej.**
- Do przyspieszenia rozmrażania albo czyszczenia używać tylko metod zalecanych przez producenta.
  - Ta jednostka wewnętrzna powinna być przechowywana w pomieszczeniu, w którym nie pracują urządzenia ze stałym zapłonem, emitujące otwarty płomień, urządzenia gazowe czy grzejniki elektryczne.
  - Nie dziurawić ani nie palić tej jednostki wewnętrznej ani przewodów z chłodziwem.
  - Należy pamiętać, że chłodziwo jest bezwonne.

### ⚠ Przewaga:

- Nie wciskać przycisków ostrymi przedmiotami gdyż mogą uszkodzić pilot.
- Nie zastawiać ani nie zakrywać wlotów i wylotów jednostek wewnętrznych i zewnętrznych.

### Utylizacja urządzenia

W przypadku konieczności utylizacji urządzenia skontaktować się z dystrybutorem.

## 2. Nazwy części

### ■ Jednostka wewnętrzna

	PEAD-(S)M·JA(L)(2)
Stopnie wentylatora	3-stopniowy
Łopatką	–
Żaluzje	–
Filtr	Normalny
Wskazanie czyszczenia filtra	–

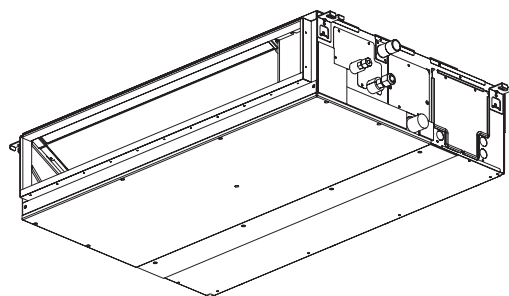



## 2. Nazwy części

### ■ Pilot z przewodem

#### Interfejs pilota

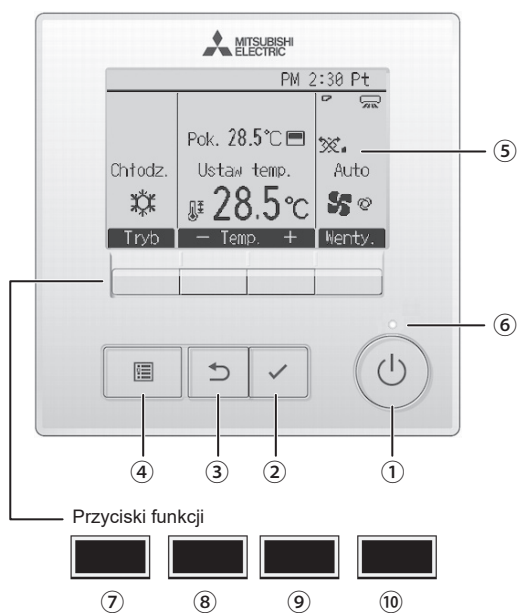

Działanie przycisków funkcyjnych jest różne w zależności od ekranu.

Objaśnienie działania przycisków na danym ekranie pojawia się na dole wyświetlacza.

Jeśli system jest sterowany centralnie, przewodnik po funkcjach przycisków, które odpowiadają zablokowanym przyciskom, nie pojawi się.

#### Ekran główny

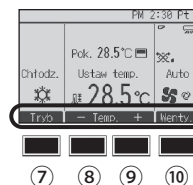

#### Menu główne



#### Ekran menu



Objaśnienie działania przycisków

#### ① Przycisk [WŁ/WYŁ]

Wcisnąć, aby włączyć/wyłączyć jednostkę wewnętrzną.

#### ② Przycisk [WYBIERZ]

Wcisnąć, aby zachować ustawienie.

#### ③ Przycisk [POWRÓT]

Wcisnąć, aby przejść do poprzedniego ekranu.

#### ④ Przycisk [MENU]

Wcisnąć, aby wyświetlić menu główne.

#### ⑤ Podświetlany wyświetlacz LCD

Zostaną wyświetlone ustawienia operacji.

Gdy podświetlenie jest wyłączone, można je włączyć naciśnięciem dowolnego przycisku. Podświetlenie pozostanie włączone przez pewien czas w zależności od typu ekranu.

Gdy podświetlenie jest wyłączone, naciśnięcie dowolnego przycisku włącza podświetlenie bez wykonania żadnej innej funkcji. (z wyjątkiem przycisku [WŁ/WYŁ])

#### ⑥ Lampka WŁ/WYŁ

Podczas pracy urządzenia lampka świeci na zielono. Podczas uruchamiania lub gdy wystąpi błąd, lampka miga.

#### ⑦ Przycisk funkcyjny [F1]

Ekran główny: Wcisnąć przycisk, aby zmienić tryb pracy.

Menu główne: Wcisnąć, aby przesunąć kursor w prawo.

#### ⑧ Przycisk funkcyjny [F2]

Ekran główny: Wcisnąć, aby zmniejszyć temperaturę.

Menu główne: Wcisnąć, aby przesunąć kursor do góry.

#### ⑨ Przycisk funkcyjny [F3]

Ekran główny: Wcisnąć, aby zwiększyć temperaturę.

Menu główne: Wcisnąć, aby przejść do poprzedniej strony.

#### ⑩ Przycisk funkcyjny [F4]

Ekran główny: Wcisnąć, aby zmienić szybkość wentylatora.

Menu główne: Wcisnąć, aby przejść do następnej strony.

## 2. Nazwy części

### Wyświetlacz

Ekran główny może być wyświetlany w dwóch różnych trybach: „Full” (Pełny) i „Basic” (Podstawowy). Fabryczne ustawienie domyślne to „Full”. Aby przełączyć się na tryb „Basic”, należy zmienić ustawienie w ustawieniach ekranu głównego. (Patrz instrukcja obsługi dołączona do pilota).

<Tryb pełny>

\* Ikony pokazane są w celach demonstracyjnych.

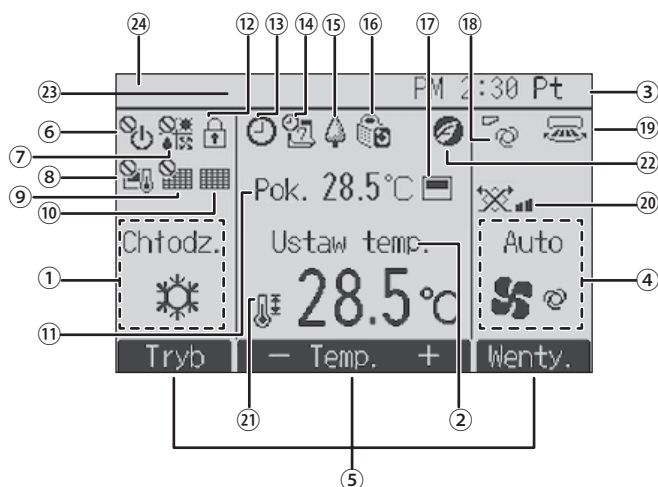

<Tryb podstawowy>

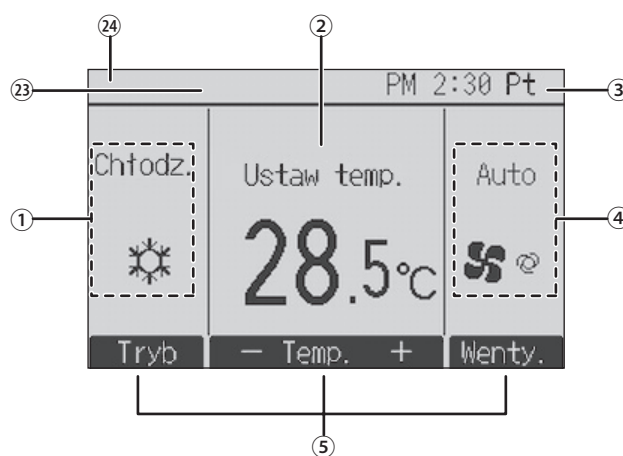

#### 1 Tryb działania

Tutaj wyświetlany jest tryb działania jednostki wewnętrznej.

#### 2 Zadana temperatura

Tutaj wyświetlana jest zadana temperatura.

#### 3 Zegar (Patrz podręcznik instalacji).

Wyświetlany jest tu aktualny czas.

#### 4 Prędkość wentylatora

Tutaj ustawia się prędkość wentylatora.

#### 5 Przewodnik po funkcjach przycisków

Tutaj wyświetlane są funkcje poszczególnych przycisków.



Pojawia się, gdy operacja Wł/Wył jest sterowana centralnie.



Pojawia się, gdy tryb działania jest sterowany centralnie.



Pojawia się, gdy zadana temperatura są sterowane centralnie.



Pojawia się, gdy funkcja zerowania filtra jest sterowana centralnie.



Pojawia się, gdy wymagana jest konserwacja filtra.

#### 11 Temperatura pomieszczenia (Patrz podręcznik instalacji).

Tutaj wyświetlana jest bieżąca temperatura pomieszczenia.



Pojawia się, gdy przyciski są zablokowane.



Pojawia się, gdy włączona jest funkcja programatora wł./wył., nastawy nocnej albo programatora automatycznego wyłączenia.

14 pojawia się, jeśli programator zostanie wyłączony przez centralny system sterowania.



Pojawia się, gdy włączony jest programator tygodniowy.



Pojawia się podczas pracy w trybie energooszczędnym. (Nie wyświetli się w przypadku niektórych modeli jednostek wewnętrznych)



Pojawia się podczas pracy jednostki zewnętrznej w trybie cichym.



Pojawia się, gdy włączona jest funkcja monitorowania temperatury pomieszczenia przez termistor wbudowany w pilota ( 11 ).

18 pojawia się, gdy włączona jest funkcja monitorowania temperatury pomieszczenia przez termistor wbudowany w jednostkę wewnętrzną.



Wskazuje ustawienie łopatek.



Wskazuje ustawienie żaluzji.



Wskazuje ustawienia nawiewu.



Pojawia się, gdy zadany zakres temperatury jest ograniczony.



Pojawia się, gdy włączona jest opcja oszczędzania energii przy wykorzystaniu funkcji „3D i-See sensor”.

#### 23 Sterowanie centralne

Pojawia się przez określony czas podczas obsługi elementu sterowanego centralnie.

#### 24 Symbol wstępnego błędu

W razie wystąpienia wstępnego błędu jest wyświetlany kod błędu.

Większość ustawień (z wyjątkiem WŁ/WYŁ, trybu, prędkości wentylatora, temperatury) można wprowadzić na ekranie Menu.

### 3. Działanie

■ Opis obsługi znajduje się w instrukcji obsługi dołączonej do pilota.

#### 3.1. Włączanie/Wyłączanie

##### 3.1.1. Dotyczy pilota z przewodem

**[WŁ]**



Nacisnąć przycisk [WŁ/WYŁ].  
Lampka zasilania zaświeci się na zielono, urządzenie zacznie pracę.  
Kiedy opcja "Podświetlenie LED" jest ustawiona w pozycji "Nie", kontrolka Wł./Wył. nie będzie świecić.  
\* Patrz instrukcja montażu przewodowego pilota zdalnego sterowania.

**[WYŁ]**



Nacisnąć przycisk [WŁ/WYŁ] ponownie.  
Lampka zasilania zgaśnie, urządzenie zakończy pracę.

**Uwaga:**

Mimo wciśnięcia przycisku ON/OFF natychmiast po zatrzymaniu pracy urządzenia, klimatyzator nie uruchomi się przez około 3 minuty. Ma to zapobiec uszkodzeniu wewnętrznych podzespołów.

■ Stan działania w pamięci

	Ustawienie pilota
Tryb działania	Tryb działania przed włączeniem zasilania
Zadana temperatura	Zadana temperatura przed włączeniem zasilania
Prędkość wentylatora	Prędkość wentylatora przed włączeniem zasilania

■ Dostępny zadany zakres temperatury

Tryb działania	Zakres zadanych ustawień temperatury
Chłodzenie/Suszenie	19 – 30°C
Grzanie	17 – 28°C
Auto	19 – 28°C
Wentylator/Wentylacja	Nieustawiane

#### 3.2. Wybór trybu

##### 3.2.1. Dotyczy pilota z przewodem

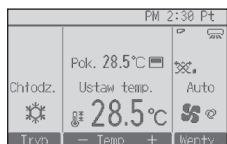

Każde naciśnięcie przycisków [F1] wyświetla kolejno następujące tryby działania. Wybrać odpowiedni tryb działania.

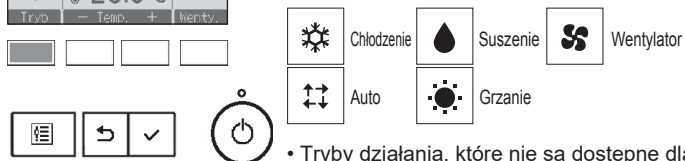

• Tryby działania, które nie są dostępne dla podłączonej jednostki wewnętrznej, nie zostaną wyświetlone.

**Co oznacza migająca ikona trybu**  
Ikona trybu miga, gdy inna jednostka wewnętrzna w tym samym układzie chłodzenia (przyłączona do tej samej jednostki zewnętrznej) działa w innym trybie. W takim wypadku pozostałe jednostki w grupie mogą być używane jedynie w tym samym trybie.

### 3. Działanie

#### Praca automatyczna

- Zgodnie z zadaną temperaturą proces chłodzenia rozpoczyna się, gdy temperatura w pomieszczeniu jest zbyt wysoka, zaś proces grzania, gdy temperatura jest zbyt niska.
- W trybie pracy automatycznej, jeśli temperatura pomieszczenia wzrośnie o 2°C lub więcej w stosunku do nastawy i utrzyma na tym poziomie przez 15 minut, klimatyzator przełączy się w tryb chłodzenia. Analogicznie, jeśli temperatura pomieszczenia spadnie o 2°C lub więcej w stosunku do nastawy i utrzyma na tym poziomie przez 15 minut, klimatyzator przełączy się w tryb chłodzenia.

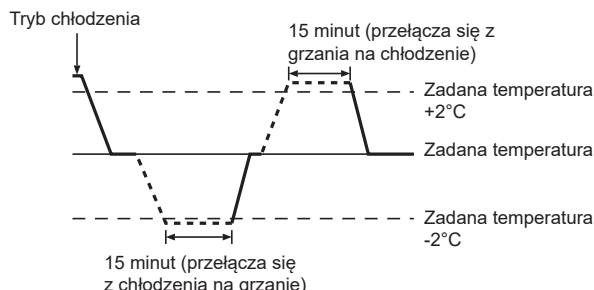

- Ponieważ temperatura pomieszczenia jest regulowana automatycznie w celu utrzymania zadanej temperatury, chłodzenie następuje przy kilku stopniach więcej, a grzanie przy kilku stopniach mniej niż zadana temperatura (automatyczna operacja oszczędzająca energię).

### 3.3. Ustawienie temperatury

#### 3.3.1. Dotyczy pilota z przewodem

<Chłodzenie, Suszenie, Grzanie i Auto>

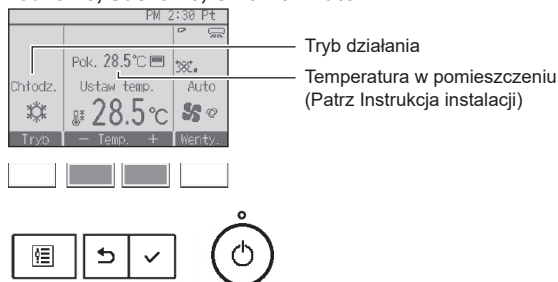

Nacisnąć przycisk [F2] aby zmniejszyć zadaną temperaturę lub nacisnąć przycisk [F3], aby ją zwiększyć.

- Dostępne zakresy temperatury w różnych trybach działania są przedstawione w tabeli na stronie 6.
- Nie można ustawiać zadanego zakresu temperatury dla działania Wentylatora/Wentylacji.
- Zadana temperatura będzie wyświetlana w stopniach Celsjusza w odstępach co 0,5 stopnia lub co 1 stopień bądź w stopniach Fahrenheita, w zależności od modelu jednostki wewnętrznej oraz ustawionej na pilocie trybu wyświetlacza.

### 3.4. Nastawa prędkości wentylatora

#### 3.4.1. Dotyczy pilota z przewodem

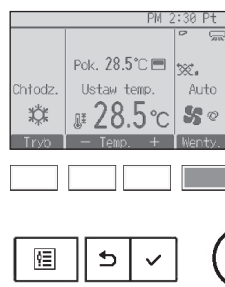

Wcisnąć przycisk [F4], aby wyświetlić kolejno prędkości wentylatora.

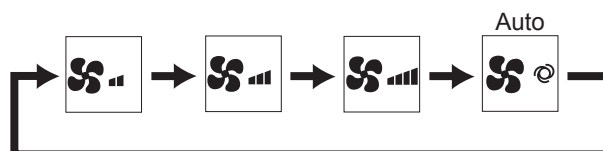

### 3. Działanie

#### 3.5. Wentylacja (do pilot z przewodem)

##### 3.5.1. Poruszanie się po menu głównym

###### <Dostęp do menu głównego>



Wcisnąć przycisk [MENU].  
Pojawi się menu główne.



###### <Wybór pozycji>



Naciśnij [F2], aby przesunąć kursor w lewo.  
Naciśnij [F3], aby przesunąć kursor w prawo.

Kursor



##### 3.5.2. Łopaska Wentylacja (Lossnay)

###### <Dostęp do menu>



Z menu głównego wybierz „Działanie” i naciśnij przycisk [WYBIERZ].

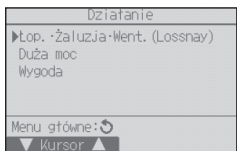

Wybierz „Łop. •Żaluzja•Went. (Lossnay)” z menu Działanie i naciśnij przycisk [WYBIERZ].



###### <Ustawienia wentylacji>

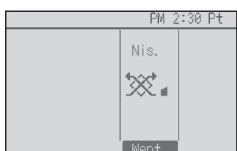

Każde naciśnięcie przycisków [F3] wyświetla kolejno następujące ustawienia wentylacji.

\* Ustawienie jest możliwe, gdy przyłączona jest jednostka LOSSNAY.



• Wentylator w niektórych modelach jednostek wewnętrznych może być sprzężony z niektórymi modelami jednostek wentylacyjnych.

###### <Powrót do menu Działanie>

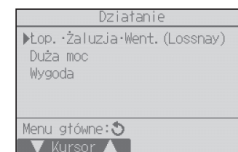

Wcisnij przycisk [POWRÓT], aby wrócić do menu Działanie.



## 4. Timer

- W każdym pilocie dostępne są inne funkcje timera.
- Szczegółowe informacje na temat obsługi pilota można znaleźć w instrukcji obsługi konkretnego pilota.

## 5. Czyszczenie i konserwacja

### ► Czyszczenie filtrów

- Filtry czyścić odkurzaczem. Jeśli odkurzacz nie jest dostępny, postukać filtrem o twardą powierzchnię, aby wysypać zabrudzenia i pył.
- Szczególnie mocno zabrudzone filtry można przepłukać w letniej wodzie. Dokładnie splukać środek myjący i pozostawić filtry do całkowitego wyschnięcia przed ponowną instalacją w urządzeniu.

### ⚠ Przewaga:

- Nie suszyć filtrów bezpośrednio na słońcu albo urządzeniem grzewczym, np. grzejnikiem elektrycznym, gdyż może dojść do ich skurczenia.
- Nie myć filtrów w gorącej wodzie (powyżej 50°C), ponieważ mogą się skurczyć.
- W urządzeniu filtry powietrza muszą być zawsze zainstalowane. Jego obsługa bez filtrów może doprowadzić do uszkodzenia.

### ⚠ Przewaga:

- Przed przystąpieniem do czyszczenia, wyłączyć urządzenie i zasilanie.
- Jednostki wewnętrzne posiadają filtry zatrzymujące zanieczyszczenia w zassanym powietrzu. Oczyszczyć filtry, postępując zgodnie z poniższą procedurą.

### ► Demontaż filtra

#### ⚠ Przewaga:



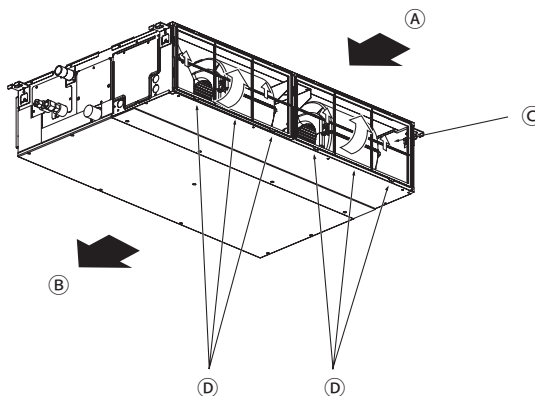



- Podczas demontażu filtra należy chronić oczy przed zapyleniem. Aby zdemontować filtr, należy wspiąć się na stółek, dlatego należy uważać, żeby nie spaść.
- Po demontażu filtra nie dotykać części metalowych wewnątrz jednostki wewnętrznej.



- Podnosząc gałkę filtra, należy ją pociągnąć.

Ⓐ Wlot powietrza Ⓑ Wylot powietrza Ⓒ Filtr Ⓓ Gałka

## 6. Wykrywanie usterek

Jakiś problem?	Oto rozwiązanie. (Urządzenie działa normalnie).
Klimatyzator źle chłodzi albo grzeje.	<ul style="list-style-type: none"> <li>■ Oczyszczyć filtr. (Przepływ powietrza jest ograniczony, gdy filtr jest brudny lub zatkany).</li> <li>■ Sprawdzić ustawienie temperatury i wyregulować.</li> <li>■ Sprawdzić, czy wokół jednostki zewnętrznej jest dość wolnego miejsca. Czy wlot lub wylot powietrza jednostki wewnętrznej nie jest zablokowany?</li> <li>■ Czy drzwi albo okno są otwarte?</li> </ul>
Gdy rozpoczyna się grzanie, jednostka wewnętrzna z opóźnieniem nawiewa ciepłe powietrze.	<ul style="list-style-type: none"> <li>■ Ciepłe powietrze nie jest nawiewane, dopóki jednostka wewnętrzna dobrze się nie rozgrzeje.</li> </ul>
W trybie grzania klimatyzator wyłącza się przed osiągnięciem zadanej temperatury.	<ul style="list-style-type: none"> <li>■ Przy niskiej temperaturze na zewnątrz i dużej wilgotności na jednostce zewnętrznej może powstawać szron. Wówczas włącza się tryb odmrażania jednostki zewnętrznej. Urządzenie powinno się uruchomić po około 10 minutach.</li> </ul>
Kierunek przepływu powietrza zmienia się podczas pracy albo nie można go ustawić.	<ul style="list-style-type: none"> <li>■ W trybie grzania łopatki poruszają się automatycznie w kierunku poziomym, gdy temperatura przepływającego powietrza jest niska albo w trybie odmrażania.</li> </ul>
Przy zmianie kierunku przepływu powietrza łopatki zaczynają poruszać się w górę i w dół do czasu zatrzymania w ustalonym położeniu.	<ul style="list-style-type: none"> <li>■ Przy zmianie kierunku przepływu powietrza łopatki przesuwają się w zadane położenie po wykryciu położenia podstawowego.</li> </ul>
Może być słyszalny odgłos przepływającej wody albo syk.	<ul style="list-style-type: none"> <li>■ Te odgłosy związane są z przepływem chłodziwa w klimatyzatorze albo przy zmianie przepływu chłodziwa.</li> </ul>
Może być słyszalny odgłos pękania albo trzaski.	<ul style="list-style-type: none"> <li>■ Te odgłosy wydają części, które trą o siebie w wyniku skurczenia i rozszerzania materiałów spowodowanego zmianami temperatury.</li> </ul>
W pomieszczeniu panuje nieprzyjemny zapach.	<ul style="list-style-type: none"> <li>■ Jednostka wewnętrzna zasysa powietrze z oparami pochodzącymi z mebli, wykładzin, ścian oraz brzydkim zapachem ubrań, a następnie wydmuchuje je z powrotem do pomieszczenia.</li> </ul>
Jednostka wewnętrzna wypuszcza parę.	<ul style="list-style-type: none"> <li>■ Taka sytuacja może mieć miejsce po uruchomieniu urządzenia w pomieszczeniu, gdzie panuje wysoka temperatura i wilgotność.</li> <li>■ Podczas odmrażania może być nadmuchiwanie zimne powietrze sprawiające wrażenie pary.</li> </ul>
Jednostka zewnętrzna wypuszcza wodę lub parę.	<ul style="list-style-type: none"> <li>■ W trybie chłodzenia w rurach i złączach może wytwarzać się woda i z nich kapać.</li> <li>■ W trybie grzania w wymienniku ciepła może wytwarzać się woda i z niego kapać.</li> <li>■ W trybie odmrażania woda na wymienniku ciepła paruje i powstają opary wodne.</li> </ul>
Na wyświetlaczu pilota pojawia się komunikat „  ”.	<ul style="list-style-type: none"> <li>■ Podczas sterowania centralnego na wyświetlaczu pilota pojawia się komunikat „” i nie można uruchomić klimatyzatora ani sterować nim za pomocą pilota.</li> </ul>
W przypadku zrestartowania klimatyzatora wkrótce po wyłączeniu urządzenie nie działa mimo wciśnięcia przycisku WŁ/WYŁ.	<ul style="list-style-type: none"> <li>■ Odczekać około 3 minuty.</li> <li>■ (Dla bezpieczeństwa klimatyzator zostaje wyłączony).</li> </ul>
Klimatyzator pracuje, mimo że przycisk WŁ/WYŁ nie został wciśnięty.	<ul style="list-style-type: none"> <li>■ Czy ustawiony jest timer? Wcisnąć przycisk WŁ/WYŁ, aby zatrzymać urządzenie.</li> <li>■ Czy klimatyzator jest podłączony do pilota centralnego? Zasięgnąć informacji u innych osób obsługujących klimatyzator.</li> <li>■ Czy na wyświetlaczu pilota pojawia się komunikat „”? Zasięgnąć informacji u innych osób obsługujących klimatyzator.</li> <li>■ Czy ustawiono funkcję automatycznego uruchomienia po awarii zasilania? Wcisnąć przycisk WŁ/WYŁ, aby zatrzymać urządzenie.</li> </ul>
Klimatyzator wyłącza się, mimo że przycisk WŁ/WYŁ nie został wciśnięty.	<ul style="list-style-type: none"> <li>■ Czy ustawiony jest timer wyłączenia? Wcisnąć przycisk WŁ/WYŁ, aby zrestartować urządzenie.</li> <li>■ Czy klimatyzator jest podłączony do pilota centralnego? Zasięgnąć informacji u innych osób obsługujących klimatyzator.</li> <li>■ Czy na wyświetlaczu pilota pojawia się komunikat „”? Zasięgnąć informacji u innych osób obsługujących klimatyzator.</li> </ul>
Nie można ustawić timera pilota.	<ul style="list-style-type: none"> <li>■ Czy ustawienia timera są nieprawidłowe? Jeśli można ustawić timer  albo na wyświetlaczu pilota pojawia się .</li> </ul>
Na ekranie pilota pojawia się komunikat “Please Wait” (Czekaj).	<ul style="list-style-type: none"> <li>■ Wykonywane są ustawienia wstępne. Odczekać około 3 minuty.</li> </ul>
Na wyświetlaczu pilota pojawia się komunikat o błędzie.	<ul style="list-style-type: none"> <li>■ Włączyły się zabezpieczenia klimatyzatora.</li> <li>■ Nie podejmować prób samodzielnej naprawy urządzenia. Natychmiast wyłączyć zasilanie i skontaktować się z dystrybutorem. Dystrybutorowi podać nazwę modelu i treść komunikatu, który pojawił się na wyświetlaczu pilota.</li> </ul>
Słychać odgłos spuszczonej wody albo pracującego silnika.	<ul style="list-style-type: none"> <li>■ Po zakończeniu chłodzenia, uruchamia się, a następnie zatrzymuje pompa spustowa. Odczekać około 3 minuty.</li> </ul>
Łopatki nie ruszają się albo jednostka wewnętrzna nie reaguje prawidłowo na sygnały z pilota bezprzewodowego.	<ul style="list-style-type: none"> <li>■ Złącza przewodów silnika łopatek i odbiornika sygnałów mogą być nieprawidłowo podłączone. Wezwać instalatora celem sprawdzenia połączeń. (Kolory męskich i żeńskich odcinków połączeń kablowych muszą do siebie pasować.)</li> </ul>

## 6. Wykrywanie usterek

Jakiś problem?	Oto rozwiązanie. (Urządzenie działa normalnie.)												
Urządzenie emituje większy hałas niż określony w specyfikacji.	<p>■ Na natężenie dźwięku urządzenia wewnętrznego wpływa akustyka danego pomieszczenia – zob. poniższa tabela – i zwykle jest ono wyższe niż określone w specyfikacjach, zmierzone w wytłumionym pomieszczeniu testowym.</p> <table border="1"> <thead> <tr> <th></th> <th>Pomieszczenia o dużym pochłanianiu dźwięku</th> <th>Pomieszczenia normalne</th> <th>Pomieszczenia o małym pochłanianiu dźwięku</th> </tr> </thead> <tbody> <tr> <td>Przykładowe lokalizacje</td> <td>Studio radiowe, studio nagraniowe itp.</td> <td>Recepcja, hol hotelu itp.</td> <td>Biuro, pokój hotelowy</td> </tr> <tr> <td>Natężenie hałasu</td> <td>od 3 do 7 dB</td> <td>od 6 do 10 dB</td> <td>od 9 do 13 dB</td> </tr> </tbody> </table>		Pomieszczenia o dużym pochłanianiu dźwięku	Pomieszczenia normalne	Pomieszczenia o małym pochłanianiu dźwięku	Przykładowe lokalizacje	Studio radiowe, studio nagraniowe itp.	Recepcja, hol hotelu itp.	Biuro, pokój hotelowy	Natężenie hałasu	od 3 do 7 dB	od 6 do 10 dB	od 9 do 13 dB
	Pomieszczenia o dużym pochłanianiu dźwięku	Pomieszczenia normalne	Pomieszczenia o małym pochłanianiu dźwięku										
Przykładowe lokalizacje	Studio radiowe, studio nagraniowe itp.	Recepcja, hol hotelu itp.	Biuro, pokój hotelowy										
Natężenie hałasu	od 3 do 7 dB	od 6 do 10 dB	od 9 do 13 dB										
Brak reakcji wyświetlacza pilot bezprzewodowy, wyświetlacz jest wygaszony albo jednostka wewnętrzna nie odbiera sygnałów z pilota z większej odległości.	<p>■ Niski stan naładowania baterii. Wymienić baterie i wcisnąć przycisk Reset.</p> <p>■ Jeśli mimo wymiany baterii nic się nie zmienia, sprawdzić czy baterie są założone we właściwym kierunku (+, -).</p>												
Po włożeniu/wymianie baterii pilota, część funkcji będzie niedostępna.	<p>■ Należy sprawdzić, czy został ustawiony zegar. Jeśli zegar nie został ustawiony, należy go ustawić.</p>												
Lampka przy odbiorniku sygnałów z pilota bezprzewodowego na jednostce wewnętrznej miga.	<p>■ Włączyła się funkcja autodiagnostyki klimatyzatora.</p> <p>■ Nie podejmować prób samodzielnej naprawy urządzenia. Natychmiast wyłączyć zasilanie i skontaktować się z dystrybutorem. Koniecznie podać dystrybutorowi nazwę modelu.</p>												
Pilot bezprzewodowy nie działa (jednostka wewnętrzna pika 4-krotnie).	<p>■ Przełączyć ustawienie trybu automatycznego na AUTO (jedna nastawa) albo AUTO (dwie nastawy). Szczegółowe informacje można znaleźć w dołączonej notatce (kartka A5) albo w podręczniku instalacji.</p>												
Wyłączona jednostka wewnętrzna nagrzewa się i generuje dźwięk podobny do płynącej wody.	<p>■ Niewielka ilość czynnika chłodniczego nadal dopływa do jednostki wewnętrznej, choć urządzenie nie działa.</p>												

## 7. Dane techniczne

Pozycja	Model	PEAD-(S)M35JA(L)(2)	PEAD-(S)M50JA(L)(2)	PEAD-(S)M60JA(L)(2)	PEAD-(S)M71JA(L)(2)	
Zasilanie		220-240V 50Hz				
Wymiar Wysokość / szerokość / głębokość	mm	250/900/732	250/900/732	250/1100/732	250/1100/732	
Masa netto *( ): Typ JAL, JAL2	kg	25,0 (24,5)	26,5 (25,5)	29,5 (29,0)	29,5 (29,0)	
Wentylator	Prędkość przepływu (mała – średnia – duża)	m <sup>3</sup> /min	10,0-12,0-14,0	12,0-14,5-17,0	14,5-18,0-21,0	14,5-18,0-23,0
	Zewnętrzne ciśnienie statyczne	Pa	35/50/70/100/150		40/50/70/100/150	
Natężenie dźwięku (małe – średnie – duże)	dB(A)	24-29-32	27-33-35	26-32-35	26-32-37	

Pozycja	Model	PEAD-(S)M100JA(L)(2)	PEAD-(S)M125JA(L)(2)	PEAD-(S)M140JA(L)(2)	
Zasilanie		220-240V 50Hz			
Wymiar Wysokość / szerokość / głębokość	mm	250/1400/732	250/1400/732	250/1600/732	
Masa netto *( ): Typ JAL, JAL2	kg	37 (36)	38 (37)	42 (41)	
Wentylator	Prędkość przepływu (mała – średnia – duża)	m <sup>3</sup> /min	23,0-28,0-32,0	28,0-34,0-37,0	29,5-35,5-40,0
	Zewnętrzne ciśnienie statyczne	Pa	40/50/70/100/150		
Natężenie dźwięku (małe – średnie – duże)	dB(A)	31-36-39	35-39-41	34-38-41	



# Innholdsfortegnelse

1. Sikkerhetsforanstaltninger.....	2	5. Stell og rengjøring .....	9
2. Delenavn .....	3	6. Feilsøking .....	10
3. Drift .....	6	7. Spesifikasjoner .....	11
4. Tidtaker.....	9		

## Merk



Figur 1

Dette symbolmerket gjelder kun for EU-land.

Dette symbolmerket er i henhold til direktivet 2012/19/EU, Artikkel 14, Informasjon til brukere og Vedlegg IX og/eller til direktiv 2006/66/EF, Artikkel 20, Informasjon til sluttbrukere og Vedlegg II.

MITSUBISHI ELECTRIC-produktet ditt er designet og produsert med materialer og komponenter av høy kvalitet som kan resirkuleres og/eller gjenbrukes. Dette symbolet betyr at elektrisk og elektronisk utstyr, batterier og akkumulatører, når de er gått ut på dato, skal kasseres separat fra husholdningsavfallet. Hvis det er trykket et kjemisk symbol under symbolet (figur 1), betyr dette kjemiske symbolet at batteriet eller akkumulatoren inneholder tungmetall med en bestemt konsentrasjon.

Dette angis som følger: Hg: kvikksølv (0,0005 %), Cd: kadmium (0,002 %), Pb: bly (0,004 %)

I EU finnes det separate innsamlingsystemer for brukte elektriske og elektroniske produkter, batterier og akkumulatører.

Kasser dette utstyret, batteriene og akkumulatorene ved den lokale samfunnsavfallsinnsamlingen/resirkuleringscenteret.

Vær så snill, hjelp oss med å bevare miljøet vi lever i!

## Merk:

Uttrykket "Kablet ekstern styreenhet" i dette instruksjonsheftet refererer bare til PAR-41MAA. Hvis du trenger informasjon for den andre eksterne styreenheten, se instruksjonshåndboken som følger med denne boksen.

## 1. Sikkerhetsforanstaltninger

- ▶ Før du installerer enheten, må du lese alle "Sikkerhetsforanstaltninger".
- ▶ "Sikkerhetsforanstaltninger" gir svært viktige punkter om sikkerhet. Sikre at du følger dem.
- ▶ Rapporter til eller få samtykke fra leverandøren før tilkobling til systemet.

## BETYDNINGER AV SYMBOLER PÅ ENHETEN

	ADVARSEL (Brannfare)	Dette symbolet gjelder kun for R32 kjølemiddel. Kjølemiddeltypen som brukes, er skrevet på merkeskiltet på utendørsenheten. R32 kjølemiddel er brannfarlig. Hvis kjølemiddelet lekker, eller kommer i kontakt med brann eller deler som genererer varme, kan det skape skadelig gass og utgjøre fare for brann.
	Les INSTRUKSJONSHEFTET nøye før bruk.	
	Servicepersonell er pålagt å lese INSTRUKSJONSHEFTET og INSTALLASJONSHÅNDBOKEN nøye før bruk.	
	Ytterligere informasjon er tilgjengelig i INSTRUKSJONSHEFTET, INSTALLASJONSHÅNDBOKEN og lignende.	

## Symboler benyttet i teksten

### ⚠ Advarsel:

Beskriver forholdsregler som skal følges for å unngå fare for skade eller død hos brukeren.

### ⚠ Forsiktig:

Beskriver forholdsregler som skal følges for å unngå skade på enheten.

### ⚠ Advarsel:

- Disse apparatene er ikke tilgjengelige for allmennheten.
- Enheten skal ikke installeres av brukeren. Be forhandleren eller et autorisert selskap om å installere enheten. Hvis enheten installeres på feil måte, kan det føre til vannlekkasje, elektrisk støt eller brann.
- Du skal ikke stå på eller sette noe oppå enheten.
- Du skal ikke sprute vann over enheten og ikke berøre apparatet med våte hender. Det kan føre til elektrisk støt.
- Du skal ikke spraye brennbar gass i nærheten av enheten. Det kan føre til brann.
- Du skal ikke plassere en gassvarmer eller annet åpen flammeapparat hvor det vil bli eksponert for luft sluppet ut fra enheten. Det kan føre til ufullstendig forbrenning.
- Du skal ikke fjerne frontpanelet eller viftedekselet fra utendørsenheten når den er i gang.
- Når du merker eksepsjonelt unormal støy eller vibrasjoner, skal du stanse driften, slå av strømbryteren og ta kontakt med forhandleren.
- Du skal aldri stikke fingre, pinner etc. inn i innløpene eller utløpene.

## Symboler benyttet i illustrasjonene

⚠ : Indikerer en del som må være jordnet.

- Hvis du oppdager merkelige lukter, skal du stanse bruken av enheten, slå av strømbryteren og ta kontakt med forhandleren. Ellers kan det føre til et sammenbrudd, elektrisk støt eller brann.
- Dette klimaanlegget er IKKE beregnet for bruk av barn eller funksjonshemmede personer uten tilsyn.
- Unge barn skal være under tilsyn for å forsikre at de ikke leker med klimaanlegget.
- Hvis kjølegassen blåser ut eller lekker, stans driften av klimaanlegget, ventiler rommet godt og ta kontakt med forhandleren.
- Når du installerer, flytter eller betjener klimaanlegget, må du bare bruke det angitte kjølemiddelet som er skrevet på utendørsenheten til å lade kjølemiddellinjene. Ikke bland kjølemiddelet med noe annet kjølemiddel, og la ikke luft forbli i linjene.
  - Hvis luft blandes med kjølemiddelet, kan det føre til unormalt høyt trykk i kjølemiddelet, noe som medfører eksplosjon og andre farer.
  - Bruk av annet kjølemiddel enn det som er spesifisert for systemet, vil forårsake mekanisk svikt, systemfeil eller enhetssvikt. I verste fall kan dette føre til en alvorlig hindring for å sikre produktsikkerhet.
  - Det kan også være i strid med gjeldende lover.

# 1. Sikkerhetsforanstaltninger

- MITSUBISHI ELECTRIC CORPORATION kan ikke holdes ansvarlig for feil eller ulykker som følge av bruk av feil type kjølemiddel.
- Denne innendørsenheten skal installeres i et rom som er lik eller større enn gulvområdet som er angitt i installasjonshåndboken for utendørsenheten. Se installasjonshåndboken for utendørsenheten.
- Bruk kun midler som anbefales av produsenten for å fremskynde avrimingsprosessen eller å rengjøre.
- Denne innendørsenheten skal oppbevares i et rom som ikke har kontinuerlig tenningsanordning som åpen ild, gassapparat eller elektrisk varmeapparat.
- Ikke riv hull på eller brenn denne innendørsenheten eller disse kjølemiddellinjene.
- Vær oppmerksom på at kjølemiddelet kan være luktfritt.

## ⚠ Forsiktig:

- Du skal ikke bruke skarpe gjenstander til å trykke på knappene, da dette kan skade den eksterne styreenheten.
- Du skal aldri blokkere eller dekke innendørs- eller utendørsenhetens innløp eller utløp.

## Kassering av enheten

Ta kontakt med forhandleren ved kassering av enheten.

# 2. Delenavn

## ■ Innendørsenhet

	PEAD-(S)M·JA(L)(2)
Viftetrinn	3 trinn
Retningsskinne	-
Spjeld	-
Filter	Normal
Indikasjon på filterrengjøring	-

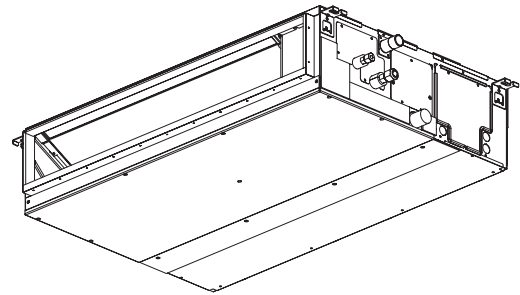

## 2. Delenavn

### ■ Kablet ekstern styreenhet

#### Styreenhet-grensesnitt

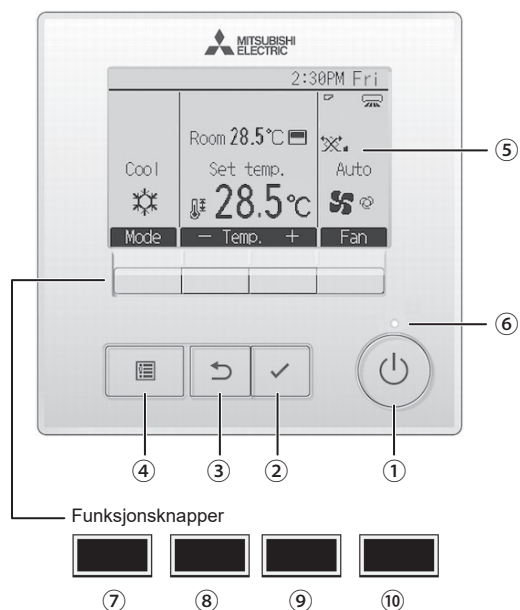

Funksjonsknappenes funksjon endres avhengig av skjermen. Se veiledningen for funksjonsknappene som vises nederst på LCD-displayet for de funksjonene som gjelder for hver skjerm. Når systemet er sentralstyrt, vil knappens funksjonsveiledning som tilsvarer den låste knappen, ikke vises.

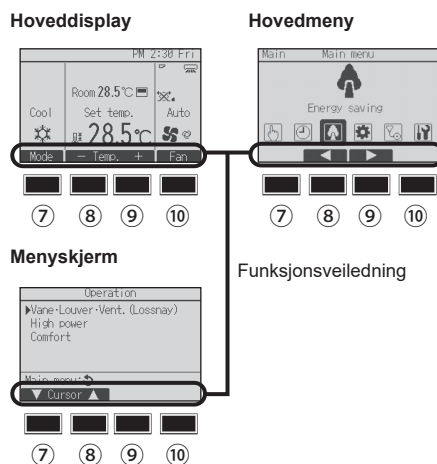

#### ① [PÅ/AV]-knapp

Trykk for å slå innendørsenheten PÅ/AV.

#### ② [VELG]-knapp

Trykk for å lagre innstillingen.

#### ③ [TILBAKE]-knapp

Trykk for å gå tilbake til forrige skjerm.

#### ④ [MENY]-knapp

Trykk for å få opp hovedmenyen.

#### ⑤ Bakgrunnsbelyst LCD

Driftsinnstillinger vil vises.

Når belysningen er slått av, vil et trykk på en vilkårlig knapp slå på belysningen og den vil være belyst i en viss tid, avhengig av skjermen.

Når belysningen er slått av, vil et trykk på enhver knapp slå på belysningen og den utfører ikke funksjonen sin. (unntatt for [PÅ/AV]-knappen)

#### ⑥ PÅ/AV-lampe

Denne lampen lyser grønt mens enheten er i drift. Den blinker mens den eksterne styreenheten starter opp eller hvis det er en feil.

#### ⑦ Funksjon-knapp [F1]

Hoveddisplay: Trykk for å endre driftsmodusen.

Hovedmeny: Trykk for å flytte markøren ned.

#### ⑧ Funksjon-knapp [F2]

Hoveddisplay: Trykk for å redusere temperaturen.

Hovedmeny: Trykk for å flytte markøren opp.

#### ⑨ Funksjon-knapp [F3]

Hoveddisplay: Trykk for å øke temperaturen.

Hovedmeny: Trykk for å gå til forrige side.

#### ⑩ Funksjon-knapp [F4]

Hoveddisplay: Trykk for å endre viftehastigheten.

Hovedmeny: Trykk for å gå til neste side.

## 2. Delenavn

### Display

Hoveddisplayet kan vises i to forskjellige modi: "Full" og "Basic" (Grunnleggende). Innstillingen fra fabrikk er "Full". For å bytte til "Basic" (Grunnleggende)-modusen, kan du endre innstillingen på Hoveddisplay. (Se instruksjonheftet som følger med den eksterne styreenheten.)

#### <Full modus>

\* Alle ikonene vises for å gi en forklaring.

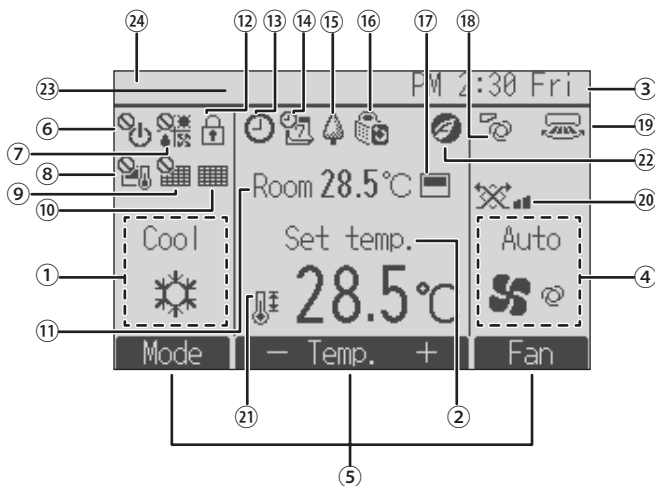

#### <Grunnleggende modus>

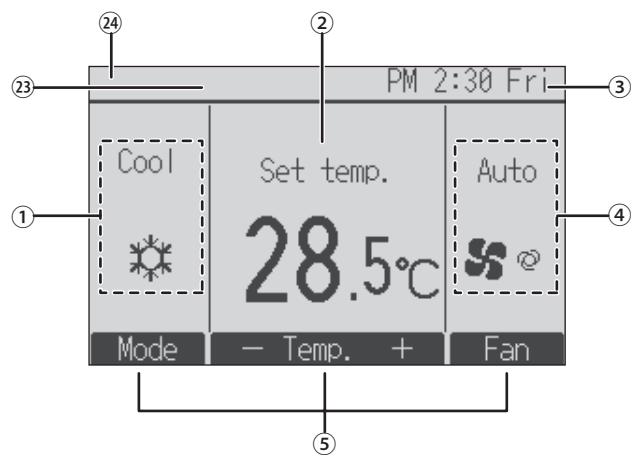

#### ① Drift-modus

Her vises innendørsenhetens driftsmodus.

#### ② Forhåndsinnstilt temperatur

Forhåndsinnstilt temperatur vises her.

#### ③ Klokke (Se installasjonshåndboken.)

Her vises den aktuelle tiden.

#### ④ Viftehastighet

Her vises innstillingen for viftehastigheten.

#### ⑤ Veiledning for knappfunksjoner

Funksjonene til de korresponderende knappene vises her.



Vises når PÅ/AV-driften er sentralstyrt.



Vises når driftsmodusen er sentralstyrt.



Vises når den forhåndsinnstilte temperaturen er sentralstyrt.



Vises når filterets tilbakestillingsfunksjon er sentralstyrt.



Indikerer når filteret er i behov av vedlikehold.

#### ⑪ Romtemperatur (Se installasjonshåndboken.)

Her vises aktuell romtemperatur.



Vises når knappene er låst.



Vises når funksjonen På/Av-tidaker, Tilbakestilling for natt eller Automatisk av-tidaker er aktivert.

vises når tidtakeren er deaktivert av sentralstyringssystemet.



Vises når Ukentlig tidtaker er aktivert.



Vises mens utendørsenhetene drives i strømsparing-modus. (Vil ikke vises på enkelte innendørsenhetsmodeller)



Vises mens utendørsenhetene drives i stille-modus.



Vises når den innebygde termistoren på eksterne styreenhet er aktivert for å overvåke romtemperaturen ( ⑪ ).

vises når termistoren på innendørsenheten er aktivert for å overvåke romtemperaturen.



Indikerer innstillingen av luftreningsskinnen.



Indikerer innstillingen av spjeldet.



Indikerer innstillingen av ventilasjonen.



Vises når det forhåndsinnstilte temperaturområdet er begrenset.



Oppstår når en energibesparende handling utføres med bruk av en "3D i-See sensor"-funksjon.

#### ⑳ Sentralt kontrollert

Vises i en viss tidsperiode når et sentralt kontrollert element betjenes.

#### ㉑ Visning av foreløpig feil

Det vises en feilkode under den foreløpige feilen.

De fleste innstillingene (unntatt PÅ/AV, modus, viftehastighet, innstilt temperatur) kan gjøres fra menykjermen.

### 3. Drift

■ Se instruksjonsheftet som følger med hver eksterne styreenhet for driftsmetode.

#### 3.1. Slå PÅ/AV

##### 3.1.1. For kablet eksterne styreenhet

[PÅ]

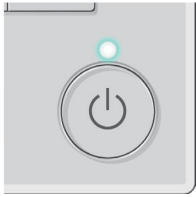

Trykk på [PÅ/AV]-knappen. PÅ/AV-lampen tennes grønn, og operasjonen starter. Når "LED-belysning" er stilt til Ingen, tennes ikke PÅ/AV-lampen.  
\* Se installeringshåndboken for kablet fjernkontroll.

[AV]



Trykk på [PÅ/AV]-knappen igjen. PÅ/AV-lampen slukker, og operasjonen stopper.

#### Merk:

Selv om du trykker på ON/OFF-knappen umiddelbart etter at operasjonen er avsluttet, vil klimaanlegget ikke starte på omtrent tre minutter. Dette er for å forhindre at de interne komponentene blir skadet.

#### ■ Driftsstatusminne

	Innstilling av eksterne styreenhet
Drift-modus	Drift-modus før strømmen ble slått av
Forhåndsinnstilt temperatur	Forhåndsinnstilt temperatur før strømmen ble slått av
Viftehastighet	Viftehastighet før strømmen ble slått av

#### ■ Innstillbart forhåndsinnstilt temperaturområde

Drift-modus	Forhåndsinnstilt temperaturområde
Avkjøling / Tørr	19–30 °C
Oppvarming	17–28 °C
Auto	19–28 °C
Vifte/Ventilasjon	Kan ikke stilles inn

### 3.2. Modusvalg

#### 3.2.1. For kablet eksterne styreenhet

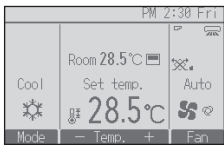

Hver gang du trykker på [F1]-knappen går du gjennom følgende driftsmoduser. Velg ønsket driftsmodus.

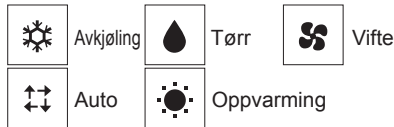

• Driftsmoduser som ikke er tilgjengelige for den tilkoblede innendørsenhetmodellen, vil ikke vises på displayet.

#### Betydningen av det blinkende modus-ikonet

Modus-ikonet blinker når andre innendørsenheter i samme kjølesystem (koblet til samme utendørsenhet) allerede drives i en annen modus. I dette tilfellet kan de gjenværende enhetene i samme gruppe kun drives i samme modus.

### 3. Drift

#### Automatisk drift

- Ifølge en innstilt temperatur starter avkjølingsoperasjonen hvis romtemperaturen er for varm og oppvarmingen starter hvis romtemperaturen er for kald.
- Ved automatisk drift, om romtemperaturen endres og forblir 2 °C eller mer over innstilt temperatur i 15 minutter, bytter klimaanlegget til avkjøling-modus. På samme måte, hvis romtemperaturen forblir 2 °C eller mer under innstilt temperatur i 15 minutter, bytter klimaanlegget til oppvarming-modus.

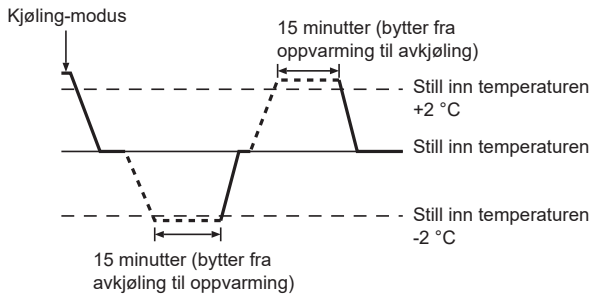

- Fordi romtemperaturen justeres automatisk for å opprettholde en fast effektiv temperatur, utføres avkjølingsoperasjonen noen få grader varmere og oppvarmingsoperasjonen utføres noen grader kjøligere enn den innstilte romtemperaturen når temperaturen er nådd (automatisk energibesparende drift).

### 3.3. Temperaturinnstilling

#### 3.3.1. For kablet ekstern styreenhet

<Avkjøling, Tørr, Oppvarming og Auto>

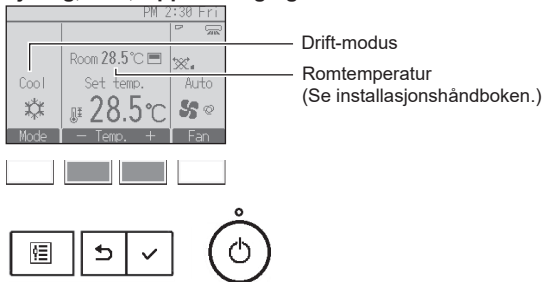

Trykk på [F2]-knappen for å redusere den forhåndsinnstilte temperaturen, og trykk på [F3]-knappen for å øke den.

- Se tabellen på side 6 for det innstillbare temperaturområdet for ulike driftsmodi.
- Forhåndsinnstilt temperaturområde kan ikke stilles inn for vifte-/ventileringssoperasjon.
- Forhåndsinnstilt temperatur vises enten i celsius i trinn på 0,5 eller 1 grader, eller i fahrenheit, avhengig av innendørsmodellen og displaymodusinnstillingen på den eksterne styreenheten.

### 3.4. Viftehastighetsinnstilling

#### 3.4.1. For kablet ekstern styreenhet

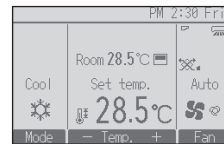

Trykk på [F4]-knappen for å gå gjennom viftehastighetene i følgende rekkefølge.

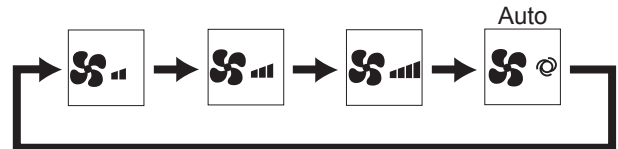

### 3. Drift

#### 3.5. Ventilasjon (For kablet ekstern styreenhet)

##### 3.5.1. Navigere gjennom hovedmenyen

###### <Åpne hovedmenyen>



Trykk på [MENY]-knappen.  
Hovedmenyen vises.



###### <Elementvalg>

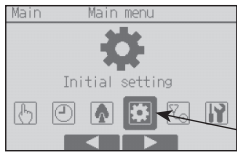

Trykk på [F2] for å flytte markøren til venstre.  
Trykk på [F3] for å flytte markøren til høyre.

Markør



##### 3.5.2. Retningsskinne-Vent. (Lossnay)

###### <Åpne menyen>



Velg "Operation" fra hovedmenyen og trykk på [VELG]-knappen.

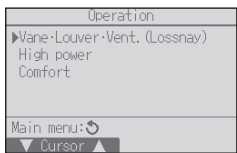

Velg "Vane-Louver-Vent. (Lossnay)" fra Operation-menyen og trykk på [VELG]-knappen.



###### <Vent. innstilling>

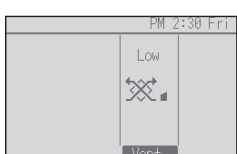

Hver gang du trykker på [F3]-knappen går du gjennom følgende ventilasjonsmoduser.

\* Kan bare stilles inn når LOSSNAY-enheten er tilkoblet.



• Viften på noen modeller av innendørsenheter kan være sperret sammen med visse modeller av ventilasjonsenheter.

###### <Gå tilbake til Operation-menyen>

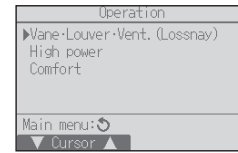

Trykk på [TILBAKE]-knappen for å gå tilbake til Operation-menyen.



## 4. Tidtaker

- Tidtakerfunksjonene er forskjellige for hver ekstern styreenhet.
- For detaljer om hvordan du betjener den eksterne styreenheten, se det tilhørende instruksjonsheftet som følger med hver ekstern styreenhet.

## 5. Stell og rengjøring

### ► Rengjøring av filterne

- Rengjør filterne med en støvsuger. Hvis du ikke har støvsuger, banker du filterne mot et solidt objekt for å banke av smuss og støv.
- Hvis filterne er spesielt skitne, vask dem i lunkent vann. Vær nøye med å skylle av eventuelt vaskemiddel og la filterne tørke helt før du setter dem tilbake i enheten.

### ⚠ Forsiktig:

- Ikke tørk filterne i direkte sollys eller ved hjelp av en varmekilde, som for eksempel et elektrisk varmeapparat: dette kan føre til at de krymper.
- Ikke vask filterne i varmt vann (over 50 °C), da dette kan krympe dem.
- Kontroller at luftfilterne alltid er installert. Betjening av enheten uten luftfilter kan føre til feil.

### ⚠ Forsiktig:

- Før du starter rengjøringen, skal du stanse driften og slå AV strømforsyningen.
- Innendørsenheter er utstyrt med filtre for å fjerne støvet som suges inn med luften. Rengjør filterne i henhold til prosedyrene oppgitt nedenfor.

### ► Utskifting av filterne

#### ⚠ Forsiktig:

- For å fjerne filteret, må det tas forholdsregler for å beskytte øynene mot støv. Også, hvis du har til hensikt å klatre opp på en krakk for å utføre jobben, må du være forsiktig for ikke å falle.
- Når filteret er fjernet, må du ikke berøre metalldelene inne i innendørsenheten, ellers kan det oppstå skade.

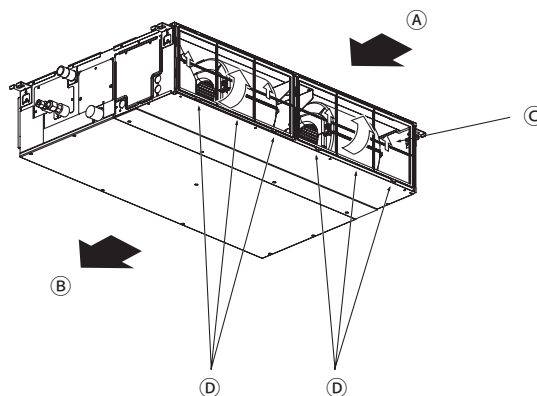







- Når du løfter filterknotten, trekker du i den.

Ⓐ Luftinnløp Ⓑ Luftavløp Ⓒ Filter Ⓓ Knott



## 6. Feilsøking

Har du problemer?	Her er løsningen. (Enheten fungerer normalt.)
Klimaanlegget varmer ikke opp eller avkjøler bra.	<ul style="list-style-type: none"> <li>■ Rengjør filteret. (Luftstrømmen reduseres når filteret er skittent eller tilstoppet.)</li> <li>■ Kontroller temperaturjusteringen og juster innstilt temperatur.</li> <li>■ Pass på at det er god plass rundt utendørsenheten. Er innendørsenhets luftinntak eller -uttak blokkert?</li> <li>■ Har en dør eller et vindu blitt åpnet?</li> </ul>
Når oppvarmingen starter, blåses ikke varm luft raskt fra innendørsenheten.	<ul style="list-style-type: none"> <li>■ Varmluft blåser ikke før innendørsenheten er tilstrekkelig oppvarmet.</li> </ul>
Under oppvarming-modus stopper klimaanlegget før innstilt romtemperatur er nådd.	<ul style="list-style-type: none"> <li>■ Når utetemperaturen er lav og luftfuktigheten er høy, kan det oppstå frost på utendørsenheten. Hvis dette skjer, utfører utendørsenheten en avrimingsoperasjon. Normal drift bør starte etter ca. ti minutter.</li> </ul>
Endringer av luftstrømretningen under drift eller selv luftstrømretningen kan ikke stilles inn.	<ul style="list-style-type: none"> <li>■ Under oppvarming-modus beveger retningskinnene seg automatisk til den horisontale luftstrømretningen når luftstrømtemperaturen er lav eller under avriming-modus.</li> </ul>
Når luftstrømretningen endres, beveger retningskinnene seg alltid opp og ned forbi den innstilte posisjonen, før de endelig stopper på posisjonen.	<ul style="list-style-type: none"> <li>■ Når luftstrømretningen endres, beveger retningskinnene seg til innstillingsposisjonen etter å ha funnet baseposisjonen.</li> </ul>
En rennende vannlyd eller sporadisk hissende lyd høres.	<ul style="list-style-type: none"> <li>■ Disse lydene kan høres når kjølemiddelet strømmer i klimaanlegget eller når kjølemiddelstrømmen endres.</li> </ul>
En knekkende eller knirkende lyd høres.	<ul style="list-style-type: none"> <li>■ Disse lydene kan høres når deler gnis mot hverandre på grunn av utvidelse og sammentrekning fra temperaturendringer.</li> </ul>
Rommet har en ubehagelig lukt.	<ul style="list-style-type: none"> <li>■ Innendørsenheten trekker inn luft som inneholder gasser produsert fra vegger, tepper og møbler samt luktene fanget i klær, og blåser deretter luften tilbake i rommet.</li> </ul>
En hvit tåke eller damp slippes ut av innendørsenheten.	<ul style="list-style-type: none"> <li>■ Hvis innetemperaturen og fuktigheten er høy, kan denne tilstanden oppstå når driften starter.</li> <li>■ Under avriming-modus kan kjølig luftstrøm blåse ned og virke som en tåke.</li> </ul>
Vann eller damp slippes ut av utendørsenheten.	<ul style="list-style-type: none"> <li>■ Under avkjøling-modus kan det dannes vann som drypper fra de kjølerørene og -koblingene.</li> <li>■ Under oppvarming-modus kan det dannes vann som drypper fra varmeveksleren.</li> <li>■ Under avriming-modus fordampes vann på varmeveksleren og det kan utledes vanndamp.</li> </ul>
"  " vises på displayet på den eksterne styreenheten.	<ul style="list-style-type: none"> <li>■ Under sentralkontrollen vises "" i displayet på den eksterne styreenheten, og klimaanlegget kan ikke startes eller stoppes ved hjelp av den eksterne styreenheten.</li> </ul>
Når klimaanlegget starter på nytt kort tid etter at det er stoppet, fungerer det ikke selv om PÅ/AV-knappen er trykket.	<ul style="list-style-type: none"> <li>■ Vent ca. tre minutter.</li> <li>■ (Driften er stoppet for å beskytte klimaanlegget.)</li> </ul>
Klimaanlegget fungerer uten at PÅ/AV-knappen trykkes.	<ul style="list-style-type: none"> <li>■ Er på-tidtageren satt? Trykk på [PÅ/AV]-knappen for å stoppe driften.</li> <li>■ Er klimaanlegget koblet til en sentral ekstern styreenhet? Kontakt de berørte personene som kontrollerer klimaanlegget.</li> <li>■ Vises "" på displayet på den eksterne styreenheten? Kontakt de berørte personene som kontrollerer klimaanlegget.</li> <li>■ Har automatisk gjenopprettingsfunksjon etter strømbrytning blitt stilt inn? Trykk på [PÅ/AV]-knappen for å stoppe driften.</li> </ul>
Klimaanlegget stopper uten at PÅ/AV-knappen trykkes.	<ul style="list-style-type: none"> <li>■ Er av-tidtageren satt? Trykk på [PÅ/AV]-knappen for å starte driften på nytt.</li> <li>■ Er klimaanlegget koblet til en sentral ekstern styreenhet? Kontakt de berørte personene som kontrollerer klimaanlegget.</li> <li>■ Vises "" på displayet på den eksterne styreenheten? Kontakt de berørte personene som kontrollerer klimaanlegget.</li> </ul>
Den eksterne styreenhetens tidtaker for drift kan ikke stilles inn.	<ul style="list-style-type: none"> <li>■ Er tidtaker-innstillingene ugyldige? Hvis tidtakeren kan stilles inn,  eller  vises på displayet på den eksterne styreenheten.</li> </ul>
"Please Wait" (vent litt) vises på skjermen på fjernkontrollen.	<ul style="list-style-type: none"> <li>■ De innledende innstillingene blir utført. Vent i ca. tre minutter.</li> </ul>
Det vises en feilkode på displayet på den eksterne styreenheten.	<ul style="list-style-type: none"> <li>■ Verneinnretningene har vært aktivert for å beskytte klimaanlegget.</li> <li>■ Du skal ikke gjøre noe forsøk på å reparere dette utstyret på egen hånd. Slå av strømbryteren umiddelbart og ta kontakt med forhandleren. Pass på å oppgi til forhandleren modellnavnet og informasjonen som ble vist på displayet på den eksterne styreenheten.</li> </ul>
Drenering av vann eller motorrotasjonslyd høres.	<ul style="list-style-type: none"> <li>■ Når avkjølingsoperasjonen stopper, går dreneringspumpen og stopper deretter. Vent i ca. tre minutter.</li> </ul>
Retningskinnene beveger seg ikke, eller innendørsenheten svarer ikke på inndata fra den trådløse eksterne styreenheten.	<ul style="list-style-type: none"> <li>■ Leddkoblingen til retningskinnemotoren og signalmottakeren er kanskje ikke riktig tilkoblet. La en installatør kontrollere tilkoblingene. (Fargene på de mannlige og kvinnelige delene av leddekoblingene må samsvare.)</li> </ul>

## 6. Feilsøking

Har du problemer?	Her er løsningen. (Enheten fungerer normalt.)												
Støyen er høyere enn spesifikasjonene.	<ul style="list-style-type: none"> <li>Lydnivået for innendørsbruk påvirkes av akustikken til det aktuelle rommet, som vist i tabellen nedenfor, og vil være høyere enn støyspesifikasjonen som ble målt i et ekkofritt rom.</li> </ul> <table border="1"> <thead> <tr> <th></th> <th>Høyt lydabsorberende rom</th> <th>Normale rom</th> <th>Lavt lydabsorberende rom</th> </tr> </thead> <tbody> <tr> <td>Stedeksempler</td> <td>Kringkastingsstudio, musikkrom, etc.</td> <td>Resepsjonsrom, hotellets lobby, etc.</td> <td>Kontor, hotellrom</td> </tr> <tr> <td>Støynivåer</td> <td>3 til 7 dB</td> <td>6 til 10 dB</td> <td>9 til 13 dB</td> </tr> </tbody> </table>		Høyt lydabsorberende rom	Normale rom	Lavt lydabsorberende rom	Stedeksempler	Kringkastingsstudio, musikkrom, etc.	Resepsjonsrom, hotellets lobby, etc.	Kontor, hotellrom	Støynivåer	3 til 7 dB	6 til 10 dB	9 til 13 dB
	Høyt lydabsorberende rom	Normale rom	Lavt lydabsorberende rom										
Stedeksempler	Kringkastingsstudio, musikkrom, etc.	Resepsjonsrom, hotellets lobby, etc.	Kontor, hotellrom										
Støynivåer	3 til 7 dB	6 til 10 dB	9 til 13 dB										
Ingenting vises i den trådløse eksterne styreenheten, displayet er svakt, eller signaler mottas ikke av innendørsenheden med mindre den eksterne styreenheten er nær.	<ul style="list-style-type: none"> <li>Batteriene er svake. Skift ut batteriene og trykk på Tilbakestill-knappen.</li> <li>Hvis ingenting vises selv etter at batteriene er skiftet ut, må du kontrollere at batteriene er satt i riktig retning (+, -).</li> </ul>												
Etter at du har satt inn nye batterier i fjernkontrollen, fungerer ikke alle funksjonene.	<ul style="list-style-type: none"> <li>Sjekk at klokken har blitt stilt. Hvis klokken ikke har blitt stilt, må du gjøre dette.</li> </ul>												
Driftslampen nær mottakeren til den trådløse eksterne styreenheten på innendørsenheden blinker.	<ul style="list-style-type: none"> <li>Selvdiagnostiseringsfunksjonen har vært aktivert for å beskytte klimaanlegget.</li> <li>Du skal ikke gjøre noe forsøk på å reparere dette utstyret på egen hånd. Slå av strømbryteren umiddelbart og ta kontakt med forhandleren. Pass på å oppgi til forhandleren modellnavnet.</li> </ul>												
Den trådløse eksterne styreenheten virker ikke (innendørsenheden piper fire ganger).	<ul style="list-style-type: none"> <li>Bytt automatisk modusinnstilling til AUTO (enkelt settpunkt)-modus eller AUTO (dobbel settpunkt)-modus. For detaljer, se det medfølgende notatet (A5-ark) eller installasjonshåndboken.</li> </ul>												
Inneenheten som ikke er i bruk blir varm og det høres en lyd som ligner på rennende vann enheten.	<ul style="list-style-type: none"> <li>En liten mengde kjølemiddel fortsetter å strømme inn i inneenheten selv om den ikke er i drift.</li> </ul>												

## 7. Spesifikasjoner

Artikkel	Modell	PEAD-(S)M35JA(L)(2)	PEAD-(S)M50JA(L)(2)	PEAD-(S)M60JA(L)(2)	PEAD-(S)M71JA(L)(2)
Strømkilde		220-240V 50Hz			
Mål Høyde/bredde/dybde	mm	250/900/732	250/900/732	250/1100/732	250/1100/732
Nettvekt *( ): Type JAL, JAL2	kg	25,0 (24,5)	26,5 (25,5)	29,5 (29,0)	29,5 (29,0)
Vifte	Luftstrømhastighet (Lav-Middels-Høy) m <sup>3</sup> /min	10,0-12,0-14,0	12,0-14,5-17,0	14,5-18,0-21,0	14,5-18,0-23,0
	Eksternt statisk trykk Pa	35/50/70/100/150		40/50/70/100/150	
Lydtrykknivå (Lav-Middels-Høy)	dB(A)	24-29-32	27-33-35	26-32-35	26-32-37

Artikkel	Modell	PEAD-(S)M100JA(L)(2)	PEAD-(S)M125JA(L)(2)	PEAD-(S)M140JA(L)(2)
Strømkilde		220-240V 50Hz		
Mål Høyde/bredde/dybde	mm	250/1400/732	250/1400/732	250/1600/732
Nettvekt *( ): Type JAL, JAL2	kg	37 (36)	38 (37)	42 (41)
Vifte	Luftstrømhastighet (Lav-Middels-Høy) m <sup>3</sup> /min	23,0-28,0-32,0	28,0-34,0-37,0	29,5-35,5-40,0
	Eksternt statisk trykk Pa	40/50/70/100/150		
Lydtrykknivå (Lav-Middels-Høy)	dB(A)	31-36-39	35-39-41	34-38-41

# Sisältö

1. Turvallisuusvaroitimet.....	2	5. Huolto ja puhdistus.....	9
2. Osien nimet.....	3	6. Vianmääritys.....	10
3. Käyttö.....	6	7. Tekniset tiedot.....	11
4. Ajastin.....	9		

## Huomautus



Fig. 1

Tämä kuvake koskee vain EU-maita.

Tämä kuvake on direktiivin 2012/19/EU artiklan 14 (tietoa käyttäjille) ja liitteen IX mukainen ja/tai direktiivin 2006/66/EY artiklan 20 (tietoa loppukäyttäjille) ja liitteen II mukainen.

mitsubishi electric -tuotteesi on valmistettu korkealaatuisista materiaaleista ja osista, jotka voidaan helposti kierrättää ja/tai käyttää uudelleen. Tämä kuvake tarkoittaa sitä, että sähkö- ja elektroniikkalaitteet, paristot ja akut tulee niiden käyttöön lopussa hävittää erillään kodin jätteistä. Jos kuvakkeen alla on kemiallinen kuvake (Fig. 1), tämä kemiallinen kuvake tarkoittaa sitä, että paristo tai akku sisältää raskasmetallia tietyssä väkevyydessä.

Tämä ilmoitetaan seuraavasti: Hg: elohopea (0,0005 %), Cd: kadmium (0,002 %), Pb: lyijy (0,004 %)

Euroopan unionin sisällä on erillisiä keräysjärjestelmiä käytettyjä sähkö- ja elektroniikkatuotteita sekä paristoja ja akkuja varten.

Hävitä tämä laite sekä paristot ja akut asianmukaisesti paikallisessa jätteenkeräys ja -hävityskeskuksessa.

Auta meitä suojelemaan elinympäristöämme!

## Huomautus:

Tämän käyttöoppaan ilmaisu ”Langallinen kaukosäädin” viittaa vain tuotteeseen PAR-41MAA. Jos tarvitset tietoja muista kauko-ohjaimista, tarkasta tiedot tähän pakkaukseen sisältyneestä oppaasta.

## 1. Turvallisuusvaroitimet

- Lue ”Turvallisuusvaroitimet” ennen yksikön asentamista.
- ”Turvallisuusvaroitimet”-osiassa on erittäin tärkeitä turvallisuutta koskevia tietoja. Noudata niitä tarkasti.
- Ilmoita asennuksesta sähköjärjestelmän vastuushenkilölle ja hanki häneltä asiaankuuluva valtuutus ennen järjestelmän kytkemistä.

## YKSIKÖN SYMBOLIEN MERKITYKSET

	VAROITUS (tulipalovaara)	Tämä symboli koskee vain R32-kylmäainetta. Käytetyn kylmäaineen tyyppi on merkitty ulkoyksikön nimikilpeen. R32-kylmäaine on syttyvää. Jos kylmäainetta vuotaa tai joutuu kosketuksiin tulen tai lämpöä tuottavien osien kanssa, se saattaa muodostaa haitallisia kaasuja ja aiheuttaa tulipalovaaran.
	Lue KÄYTTÖOPAS huolellisesti ennen laitteen käyttöä.	
	Huoltohenkilöstön on luettava KÄYTTÖOPAS ja ASENNUSOPAS huolellisesti ennen laitteen käyttöä.	
	Lisätietoja on mm. KÄYTTÖOPPAASSA ja ASENNUSOPPAASSA.	

### Tekstissä käytetyt symbolit

#### ⚠ Varoitus:

Tämän varoituksen avulla esitellään varoimenpiteet, joita tulee noudattaa käyttäjän loukkaantumisen tai hengenvaaran estämiseksi.

#### ⚠ Huomio:

Tämän huomautuksen avulla esitellään varoimenpiteet, joita tulee noudattaa laitteen vahingoittumisen estämiseksi.

#### ⚠ Varoitus:

- Laitteet eivät ole suuren yleisön käytettävissä.
- Käyttäjä ei saa asentaa yksikköä. Pyydä jälleenmyyjää tai valtuutettua yritystä asentamaan yksikkö. Jos yksikkö on asennettu väärin, seurauksena voi olla vesivuoto, sähköisku tai tulipalo.
- Älä seiso yksikön päällä tai aseta sen päälle esineitä.
- Älä läikytä vettä yksikön päälle äläkä kosketa yksikköä märin käsin. Seurauksena voi olla sähköisku.
- Älä suihkuta paloherkkää kaasua yksikön läheisyydessä. Seurauksena saattaa olla tulipalo.
- Älä aseta kaasulämmitintä tai muuta avointa liekkiä käyttävää laitetta paikkaan, jossa se altistuu laitteesta poistuvalla ilmalla. Seurauksena saattaa olla epätavallinen palaminen.
- Älä irrota etupaneelia tai tuuletettimen suojusta ulkoyksiköstä silloin, kun yksikkö on käynnissä.
- Kun huomaat merkittävän epätavallista ääntä tai värinää, pysäytä laitteen toiminta, sammuta virtakytkin ja ota yhteyttä jälleenmyyjään.

### Kuvissa käytetyt symbolit

ⓘ : Ilmoittaa osan, joka on maadoitettava.

- Älä koskaan laita sormia, tikkuja tai muita esineitä ilmanottoaukkoihin tai ulostuloaukkoihin.
- Jos havaitset utoja hajuja, sammuta virtakytkin ja ota yhteyttä jälleenmyyjään. Mikäli näin ei toimita, seurauksena saattaa olla laitteen toimintavika, sähköisku tai tulipalo.
- Tätä ilmastointiyksikköä EI ole tarkoitettu lasten tai toimintarajoitteisten henkilöiden käytettäväksi ilman valvontaa.
- Pieniä lapsia on valvottava, jotta he eivät pääse leikkimään ilmastointilaitteen kanssa.
- Jos kylmäaineen kaasu vuotaa tai poistuu, pysäytä ilmastointilaitteen toiminta, tuuleta huone huolellisesti ja ota yhteyttä jälleenmyyjään.
- Lisää kylmäainelinjastoon vain ulkoyksikköön merkittyä kylmäainetta, kun ilmanvaihtolaite asennetaan, sen paikkaa siirretään tai sitä huolletaan. Älä käytä kylmäainetta sekaisin eri kylmäaineiden kanssa äläkä anna linjastoon jäädä ilmaa.
  - Kylmäaineeseen sekoittuva ilma voi aiheuttaa epänormaalin suuren paineen kylmäainelinjastossa, mikä voi johtaa räjähdysvaaraan ja muihin vaaroihin.

# 1. Turvallisuusvaroitimet

- Muun kuin järjestelmälle määritetyn kylmäaineen käyttö aiheuttaa mekaanisia vikoja, järjestelmän toimintahäiriötä tai yksikön rikkoutumisen. Pahimmassa tapauksessa se voi tehdä tuotteesta vaarallisen.
- Se voi olla myös sovellettavien lakien vastaista.
- MITSUBISHI ELECTRIC CORPORATION ei ole vastuussa toimintahäiriöistä tai tapaturmista, jotka johtuvat väärentyypin kylmäaineen käytöstä.
- **Tämä sisäyksikkö tulee asentaa huonetilaan, jonka lattiapinta-ala on vähintään yhtä suuri kuin ulkoyksikön asennusoppaassa on määritetty. Katso ulkoyksikön asennusopas.**
- **Käytä vain valmistajan suosittelemia menetelmiä huurteenpoistoprosessiin nopeuttamiseen tai laitteen puhdistamiseen.**
- **Tämä sisäyksikkö on varastoitava huonetilaan, jossa ei ole jatkuvatoimista syttymislähdettä, kuten avotulta, kaasulaitetta tai sähkölämmittintä.**
- **Älä puhkaise tai polta tätä sisäyksikköä tai kylmäaineputkia.**
- **Huomaa, että kylmäaine voi olla hajutonta.**

## ⚠ Huomio:

- **Älä käytä terävää esinettä painikkeiden painamiseen, sillä se saattaa vahingoittaa kaukosäädintä.**
- **Älä koskaan peitä tai estä sisä- tai ulkoyksikön ilmanottoaukkoja tai ulostuloaukkoja.**

## Yksikön hävittäminen

Kun haluat hävittää yksikön, ota yhteyttä jälleenmyyjään.

# 2. Osien nimet

## ■ Sisäyksikkö

	PEAD-(S)M·JA(L)(2)
Puhaltimen nopeuksia	3 nopeutta
Siiveke	–
Tuuletusaukko	–
Suodatin	Normaali
Suodattimen puhdistuksen merkkivalo	–

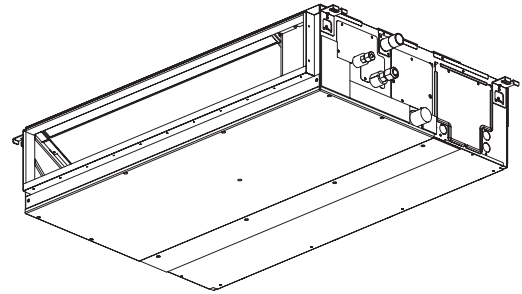

## 2. Osien nimet

### ■ Langallinen kaukosäädin

#### Ohjaimen käyttöliittymä

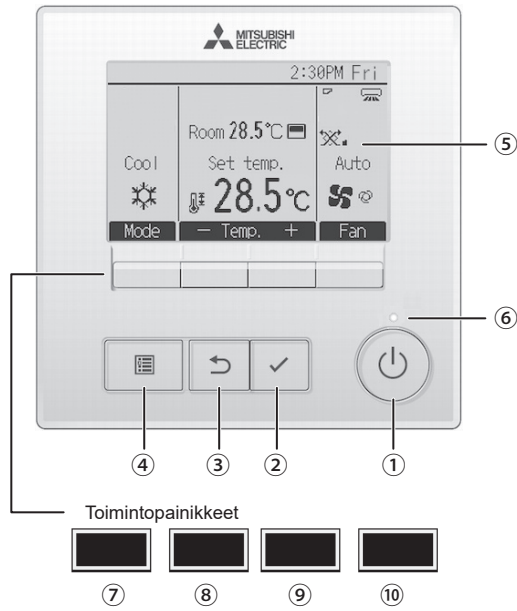

Toimintopainikkeiden toiminnot vaihtuvat näytön mukaan. Katso lisätietoja painiketoiminto-oppaasta, joka näkyy nestekidenäytön alalaidassa niille painikkeille, jotka ovat käytettävissä kyseisessä näkymässä.

Kun järjestelmää ohjataan keskitetysti, lukitun painikkeen painiketoiminto-opas ei tule näkyviin.

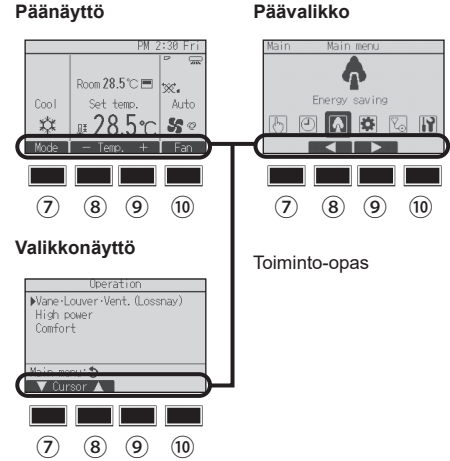

#### ① [ON/OFF]-painike

Paina ON/OFF sisäyksikön käynnistämiseksi.

#### ② [VALITSE]-painike

Paina asetuksen tallentamiseksi.

#### ③ [PALAA]-painike

Paina palataksesi edelliseen näyttöön.

#### ④ [VALIKKO]-painike

Paina päävalikon näkyviin tuomiseksi.

#### ⑤ Taustavalaistu nestekidenäyttö

Käyttöasetukset tulevat näkyviin.

Kun taustavalo ei pala, minkä tahansa painikkeen painaminen syyttää taustavalon, joka palaa käytettävän näytön mukaan määräytyvän ajan.

Kun taustavalo ei pala, minkä tahansa painikkeen painaminen syyttää taustavalon. Painetulle painikkeelle määrättyä toimintoa ei tällöin suoriteta. (poikkeuksena [ON/OFF]-painike)

#### ⑥ ON/OFF-merkkivalo

Tämä merkkivalo palaa vihreänä, kun yksikkö on käynnissä. Se vilkkuu, kun kaukosäädin käynnistyy tai mikäli on tapahtunut virhe.

#### ⑦ Toimintopainike [F1]

Päänäyttö: Paina käyttötilan vaihtamiseksi.

Päävalikko: Käytä kohdistimen siirtämiseen alaspäin.

#### ⑧ Toimintopainike [F2]

Päänäyttö: Paina lämpötilan laskemiseksi.

Päävalikko: Käytä kohdistimen siirtämiseen ylöspäin.

#### ⑨ Toimintopainike [F3]

Päänäyttö: Paina lämpötilan nostamiseksi.

Päävalikko: Käytä edelliselle sivulle palaamiseen.

#### ⑩ Toimintopainike [F4]

Päänäyttö: Paina tuulettimen nopeuden muuttamiseksi.

Päävalikko: Käytä seuraavalle sivulle siirtymiseen.

## 2. Osien nimet

### Näyttö

Päänäytöllä on kaksi erilaista tilaa: "Full" (Täysi) ja "Basic" (Perustaso). Tehdasasetus on "Full" (Täysi). Jos haluat vaihtaa "Basic" (Perustaso) -tilaan, muuta asetus päänäytön asetuksista. (Katso kaukosäätimen mukana toimitettua käyttöopasta.)

<Full (Täysi) -tila>

\* Kaikki kuvakkeet ovat näkyvissä selitystä varten.

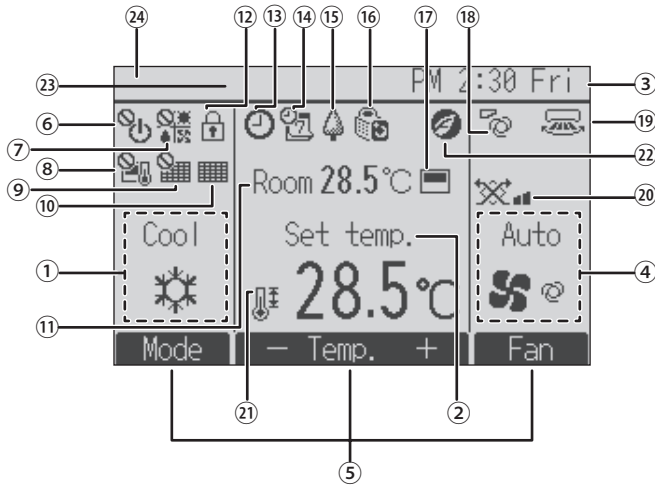

<Basic (Perus) -tila>

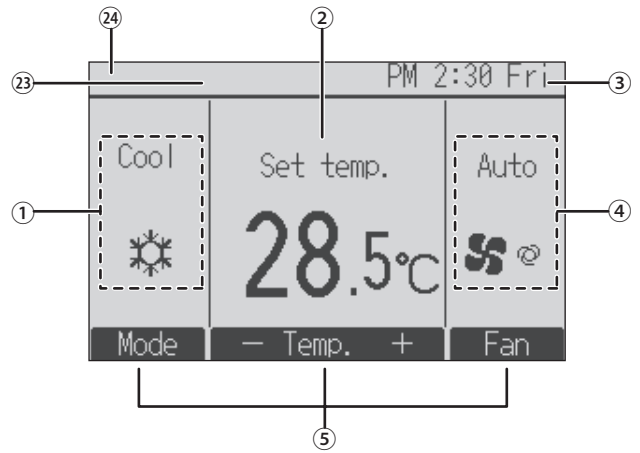

#### ① Käyttötila

Sisäyksikön käyttötila näkyy tässä.

#### ② Esiasetettu lämpötila

Esiasetettu lämpötila näkyy tässä.

#### ③ Kello (katso asennusopas)

Nykyinen kellonaika näkyy tässä.

#### ④ Tuulettimen nopeus

Puhaltimen nopeusasetus näkyy tässä.

#### ⑤ Painikkeiden toiminto-opas

Painikkeet ja niiden toiminnot näkyvät tässä.



Tulee näkyviin, kun käynnistys- ja sammutustoimintoa hallitaan keskitetysti.



Tulee näkyviin, kun käyttötilaa hallitaan keskitetysti.



Tulee näkyviin, kun esiasetettua lämpötilaa hallitaan keskitetysti.



Tulee näkyviin, kun suodattimen nollaustoimintoa hallitaan keskitetysti.



Ilmaisee, kun suodatin tarvitsee kunnossapitotoimia.

#### ⑪ Huonelämpötila (katso asennusopas)

Nykyinen huonelämpötila näkyy tässä.



Tulee näkyviin, kun painikkeet on lukittu.



Tulee näkyviin, kun ON/OFF-ajastin, yöviivästys tai automaattisen sammutuksen ajastin on käytössä.

tulee näkyviin, kun keskitetty hallintajärjestelmä on poistanut ajastimen käytöstä.



Tulee näkyviin, kun viikoittainen ajastin on käytössä.



Tulee näkyviin, kun yksiköitä käytetään energiansäästötilassa. (Ei esiinny kaikissa sisäyksikkömalleissa)



Tulee näkyviin, kun ulkoyksiköitä käytetään hiljaisessa tilassa.



Tulee näkyviin, kun kaukosäätimen termistori aktivoidaan valvomaan huoneen lämpötilaa ( ⑪ ).



tulee näkyviin, kun sisäyksikön termistori aktivoidaan valvomaan huoneen lämpötilaa.



Ilmaisee siivekeasetusta.



Ilmaisee tuuletusaukkoasetusta.



Ilmaisee tuuletusasetusta.



Tulee näkyviin, kun esiasetettu lämpötilaväli on rajoitettu.



Tulee esiin, kun energiaa säästetään käyttämällä toimintoa "3D i-See sensor" (3D i-See -tunnistin).

#### ⑳ Keskitetysti hallittu

Tulee esiin tietyksi ajaksi, kun käytetään keskitetysti hallittua kohdetta.

#### ㉑ Alustava virheen näyttö

Virhekoodi esitetään alustavan virheen yhteydessä.

Useimmat asetukset (pois lukien ON/OFF, toimintatila, puhaltimen nopeus ja lämpötila) voidaan tehdä valikkonäytössä.

## 3. Käyttö

■ Jos haluat lisätietoja käyttötavoista, katso kaukosäätimen mukana toimitettua käyttöopasta.

### 3.1. Virran käynnistäminen ja sammuttaminen

#### 3.1.1. Langallinen kaukosäädin

##### [PÄÄLLE]



Paina [ON/OFF]-painiketta. ON/OFF-merkkivalo palaa vihreänä, ja laite käynnistyy. Kun "LED lighting" (LED-valo) -asetuksena on "No" (Ei), ON/OFF-merkkivalo ei syty. \* Katso lisätietoja langallisen kaukosäätimen asennusoppaasta.

##### [POIS]



Paina uudelleen [ON/OFF]-painiketta. ON/OFF-merkkivalo sammuu, ja toiminta lakkaa.

#### Huomautus:

Vaikka painaisitkin ON/OFF-painiketta välittömästi sen jälkeen, kun käynnissä oleva toiminto on sammutettu, ilmastointilaite käynnistyy vasta noin 3 minuutin kuluttua. Tämän tarkoituksena on estää sisäisten osien vahingoittuminen.

#### ■ Käyttötilan muisti

	Kaukosäätimen asetus
Käyttötila	Käyttötila ennen virran sammuttamista
Esiasetettu lämpötila	Esiasetettu lämpötila ennen virran sammuttamista
Tuulettimen nopeus	Tuulettimen nopeus ennen virran sammuttamista

#### ■ Asetettavissa ole esiasetettu lämpötilaväli

Käyttötila	Esiasetettu lämpötilaväli
Viileä/Kuiva	19 – 30 °C
Lämpö	17 – 28 °C
Automaattinen	19 – 28 °C
Tuuletin/ilmanvaihto	Ei asetettavissa

### 3.2. Tilan valinta

#### 3.2.1. Langallinen kaukosäädin

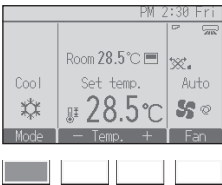

Kukin [F1]-näppäimen painallus vaihtaa käyttötilaa seuraavien tilojen välillä. Valitse haluamasi käyttötila.

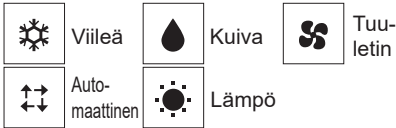

• Näytössä eivät näy ne käyttötilat, jotka eivät ole käytettävissä kytketyssä sisätilayksikömallissa.

#### Mitä vilkkuva tilakuvake tarkoittaa

Tilakuvake vilkkuu, kun muut saman kylmäainejärjestelmän (yhdistetty samaan ulkoyksikköön) sisäyksiköt ovat jo käynnissä toisessa tilassa. Tällöin saman ryhmän muita yksiköitä voidaan käyttää vain samassa tilassa.

### 3. Käyttö

#### Automaattinen käyttö

- Asetetun lämpötilan mukaisesti jäähdystoiminto käynnistyy, mikäli huoneen lämpötila on liian kuuma, ja lämmitystoiminto käynnistyy, mikäli huoneen lämpötila on liian kylmä.
- Jos huonelämpötila nousee vähintään 2 °C asetettua lämpötilaa suuremmaksi automaattisen käytön aikana ja lämpötila pysyy tällä tasolla 15 minuutin ajan, ilmanvaihtolaite siirtyy jäähdystilaan. Vastaavasti, jos huonelämpötila laskee vähintään 2 °C asetettua lämpötilaa pienemmäksi 15 minuutin ajaksi, ilmanvaihtolaite siirtyy lämmitystilaan.

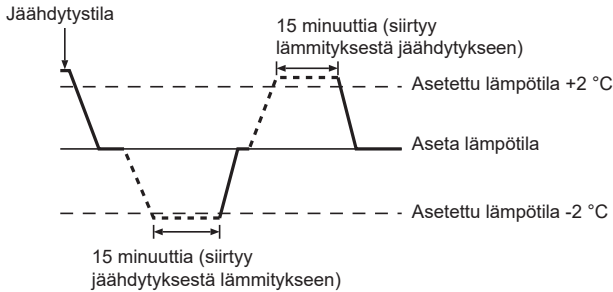

- Koska huonelämpötilaa säädellään automaattisesti niin, että lämpötila pysyy asetuksen mukaisena, jäähdytys tapahtuu muutaman asteen asetettua lämpötilaa suuremmalla lämmöllä ja lämmitys muutaman asteen pienemmällä lämmöllä, kun asetettu lämpötila on sammutettu (automaattinen energiansäästötoiminto).

#### 3.3. Lämpötila-asetus

##### 3.3.1. Langallinen kaukosäädin

<Cool, Dry, Heat ja Auto>

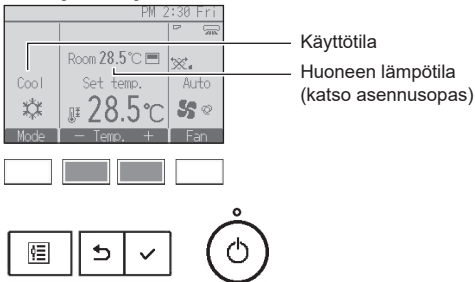

Paina [F2]-painiketta pienentääksesi esiasetettua lämpötilaa ja paina [F3]-painiketta lisätäksesi sitä.

- Katso sivulla 6 olevasta taulukosta lämpötilavälit, jotka voidaan asettaa eri käyttötiloille.
- Esiasetettua lämpötilaväliä ei voida määrittää Tuuletin/ilmanvaihtotoiminnolle.
- Esiasetettu lämpötila näkyy sisätilyksikön mallin ja kauko-ohjaimen näyttötila-asetuksen mukaan joko celsiusasteina 0,5 tai 1 asteen tarkkuudella tai fahrenheitasteina.

#### 3.4. Tuulettimen nopeusasetus

##### 3.4.1. Langallinen kaukosäädin

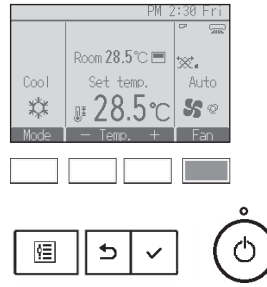

Paina [F4]-painiketta käydäksesi läpi tuulettimen nopeudet seuraavassa järjestyksessä.

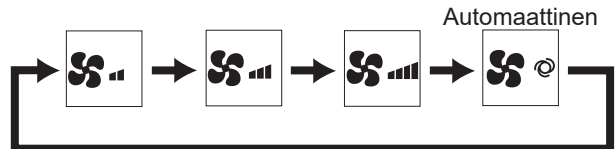



## 3. Käyttö

### 3.5. Ilmanvaihto (langallinen kauko-ohjain)

#### 3.5.1. Päävalikon selaaminen

##### <Päävalikon avaaminen>



Paina [VALIKKO]-näppäintä.  
Päävalikko tulee näkyviin.

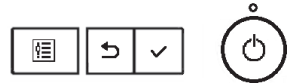

##### <Kohteen valinta>

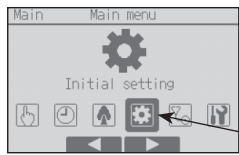

Siirrä kohdistinta vasemmalle  
painamalla [F2]-painiketta.  
Siirrä kohdistinta oikealle painamalla  
[F3]-painiketta.

Kohdistin



#### 3.5.2. Siiveke-Ilmanvaihto (Lossnay)

##### <Valikon avaaminen>



Valitse päävalikosta "Operation" ja  
paina [VALITSE]-näppäintä.

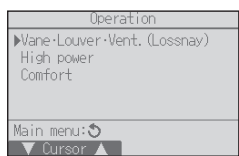

Valitse Operation-valikosta  
"Vane-Louver-Vent. (Lossnay)" ja paina  
[VALITSE]-näppäintä.



##### <Ilmanvaihtoasetus>

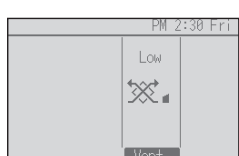

Kukin [F3]-näppäimen painallus vaihtaa  
seuraavien ilmanvaihtoasetusten välillä.  
\* Tämän asetuksen voi tehdä vain, kun  
LOSSNAY-yksikkö on kytkettynä.

Off Pois    Low Alhainen    High Korkea



• Joissakin sisätilayksiköiden malleissa  
puhaltimen toiminnan voi yhdistää  
ilmanvaihtoyksiköiden tiettyjen mallien  
toimintaan.

##### <Operation-valikkoon palaaminen>

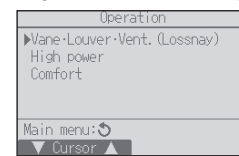

Palaa Operation-valikkoon painamalla  
[PALAA]-näppäintä.



## 4. Ajastin

- Ajastintoiminnot vaihtelevat kaukosäätimen mukaan.
- Jos haluat lisäohjeita kaukosäätimen käyttöön liittyen, katso kaukosäätimen mukana toimitettua käyttöopasta.

## 5. Huolto ja puhdistus

### ► Suodattimien puhdistaminen

- Puhdista suodattimet imurin avulla. Jos imuria ei ole käytettävissä, napauta suodattimia kiinteällä esineellä niin, että lika ja pöly irtoavat suodattimista.
- Jos suodattimet ovat poikkeuksellisen likaisia, pese ne haaleassa vedessä. Huuhtelee huolellisesti mahdolliset pesuaineet ja anna suodattimien kuivua täysin, ennen kuin asetat ne takaisin yksikköön.

#### ⚠ Huomio:

- Älä kuivata suodattimia suorassa auringonpaisteessa tai lämmönlähteen, kuten sähköisen lämmittimen, avulla; tämä saattaa johtaa niiden vääntymiseen.
- Älä pese suodattimia kuumassa vedessä (yli 50 °C), sillä tämä saattaa aiheuttaa niiden vääntymisen.
- Tarkista, että ilmansuodattimet ovat aina asennettuina. Yksikön käyttäminen ilman ilmansuodattimia saattaa aiheuttaa toimintahäiriön.

#### ⚠ Huomio:

- Ennen kuin aloitat puhdistuksen, pysäytä toiminta ja sammuta virtalähde.
- Sisäyksiköissä on suodattimia, jotka poistavat pölyhiukkaset ilmaistusta ilmasta. Puhdista suodattimet seuraavien ohjeiden mukaisesti.

### ► Suodattimen poistaminen

#### ⚠ Huomio:



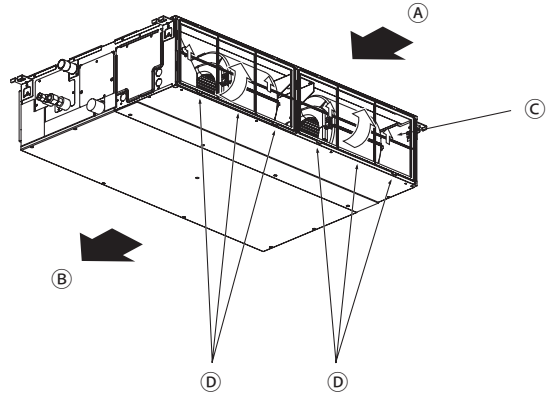



- Kun poistat suodattimen, suojaa silmäsi pölyltä. Jos joudut kiipeämään tuolin tai vastaavan päälle, varo, ettet putoa.
- Kun suodatin on irti, älä koske sisäyksikön sisällä oleviin metalliosiin, sillä se voi johtaa henkilövahinkoihin.



- Vedä suodattimen nupista samalla, kun nostat sitä.

Ⓐ Ilmanotto Ⓑ Ilmanpoisto Ⓒ Suodatin Ⓓ Nuppi

## 6. Vianmääritys

Onko sinulla ongelmia?	Tässä on ratkaisu. (Yksikkö toimii normaalisti.)
Ilmastointilaitte ei lämpene tai jäähyä tarpeeksi.	<ul style="list-style-type: none"> <li>■ Puhdista suodatin. (Ilmavirta vähenee, kun suodatin on likainen tai tukossa.)</li> <li>■ Tarkista lämpötilasäätö ja säädä asetettua lämpötilaa.</li> <li>■ Tarkista, että ulkoyksikön ympärillä on runsaasti tilaa. Onko sisäyksikön ilmanottoaukko tai ulostuloaukko tukittu?</li> <li>■ Onko ovi tai ikkuna jäänyt auki?</li> </ul>
Kun lämmitystoiminto käynnistyy, lämmintä ilmaa ei tule pian ulos sisäyksiköstä.	<ul style="list-style-type: none"> <li>■ Lämmintä ilmaa ei tule ulos, ennen kuin sisäyksikkö on lämmennyt tarpeeksi.</li> </ul>
Lämmitystilan aikana ilmastointiyksikkö lakkaa toimimasta, ennen kuin huoneelle määritetty lämpötila on saavutettu.	<ul style="list-style-type: none"> <li>■ Kun ulkoilman lämpötila on matala ja kosteusaste korkea, ulkoyksikköön saattaa muodostua huurretta. Jos näin käy, ulkoyksikkö suorittaa huurteenpoiston. Normaalin toiminnan tulee alkaa noin 10 minuutin kuluttua.</li> </ul>
Ilmavirtauksen suunta vaihtuu käytön aikana tai ilmavirtauksen suuntaa ei voida asettaa.	<ul style="list-style-type: none"> <li>■ Lämmitystilassa siivekkeet siirtyvät automaattisesti vaakasuuntaisen ilmavirtauksen asentoon, kun ilmavirtaus on alhainen tai kun huurteenpoistotila on käynnissä.</li> </ul>
Kun ilmavirtauksen suunta vaihtuu, siivekkeet liikkuvat aina ylös ja alas asetetun asennon ohi ennen kuin ne asettuvat tähän asentoon.	<ul style="list-style-type: none"> <li>■ Kun ilmavirtauksen suuntaa muutetaan, siivekkeet siirtyvät asetettuun asentoon perusasennon tunnistuksen jälkeen.</li> </ul>
Kuuluu virtaavan veden ääni tai satunnainen sähinä.	<ul style="list-style-type: none"> <li>■ Nämä äänet saattavat kuulua silloin, kun kylmäaine liikkuu ilmanvaihtolaitteessa tai kun kylmäaineen virtaustapa muuttuu.</li> </ul>
Kuuluu räsähtävä tai naiseva ääni.	<ul style="list-style-type: none"> <li>■ Nämä äänet saattavat kuulua silloin, kun osat hankautuvat toisiaan vasten lämpötilan aiheuttamien laajentumisten ja kutistumisten johdosta.</li> </ul>
Huoneessa on epämiellyttävä haju.	<ul style="list-style-type: none"> <li>■ Sisäyksikkö vetää sisäänsä ilmaa, jossa on seinistä, matoista ja huonekaluista peräisin olevia kaasuja sekä kankaista peräisin olevia hajuja, ja puhaltaa sitten tämän ilman takaisin huoneeseen.</li> </ul>
Sisäyksiköstä tulee ulos valkoista utua tai höyryä.	<ul style="list-style-type: none"> <li>■ Jos sisätilan lämpötila on ja kosteusaste ovat korkeita, näin saattaa käydä laitteen käytön alkaessa.</li> <li>■ Huurteenpoistotilassa viileä ilmavirta saattaa painua alaspäin ja näyttää udulta.</li> </ul>
Ulkoyksiköstä tulee ulos vettä tai höyryä.	<ul style="list-style-type: none"> <li>■ Jäähdytystilan aikana vettä saattaa muodostua ja tippua jäähdytysputkista ja -liitännöistä.</li> <li>■ Lämmitystilan aikana vettä saattaa muodostua ja tippua lämmönvaihtimesta.</li> <li>■ Huurteenpoistotilan aikana lämmönvaihtimen vesi saattaa höyrystyä ja vesihöyryä saattaa päästä ilmaan.</li> </ul>
"  " näkyy kaukosäätimen näytössä.	<ul style="list-style-type: none"> <li>■ Keskitetyn ohjauksen aikana "" näkyy kaukosäätimen näytössä eikä ilmastointilaitetta voida käynnistää tai pysäyttää kaukosäätimen avulla.</li> </ul>
Kun ilmastointilaitte käynnistetään uudelleen sen jälkeen, kun se on pysäytetty, laite ei ala toimia, vaikka sen ON/OFF-painiketta painetaan.	<ul style="list-style-type: none"> <li>■ Odota noin kolme minuuttia.</li> <li>■ (Käyttö on keskeytynyt ilmastointilaitteen suojaamiseksi.)</li> </ul>
Ilmastointilaitte toimii ilman, että ON/OFF-painiketta on painettu.	<ul style="list-style-type: none"> <li>■ Onko ON-ajastin asetettu? Lopeta käyttö painamalla ON/OFF-painiketta.</li> <li>■ Onko ilmastointilaitte yhdistetty keskitettyyn kaukosäätimeen? Pyydä lisätietoja henkilöiltä, jotka ohjaavat ilmastointilaitetta.</li> <li>■ Näkyykö kaukosäätimen näytössä "" ? Pyydä lisätietoja henkilöiltä, jotka ohjaavat ilmastointilaitetta.</li> <li>■ Onko sähkökatkon jälkeisen automaattisen palautumisen toiminto määritetty? Lopeta käyttö painamalla ON/OFF-painiketta.</li> </ul>
Ilmastointilaitte lakkaa toimimasta ilman, että ON/OFF-painiketta on painettu.	<ul style="list-style-type: none"> <li>■ Onko sammutusajastin ajastettu? Käynnistä käyttö uudelleen painamalla ON/OFF-painiketta.</li> <li>■ Onko ilmastointilaitte yhdistetty keskitettyyn kaukosäätimeen? Pyydä lisätietoja henkilöiltä, jotka ohjaavat ilmastointilaitetta.</li> <li>■ Näkyykö kaukosäätimen näytössä "" ? Pyydä lisätietoja henkilöiltä, jotka ohjaavat ilmastointilaitetta.</li> </ul>
Kaukosäätimen ajastintoimintoa ei voida määrittää.	<ul style="list-style-type: none"> <li>■ Ovatko ajastimen asetukset virheellisiä? Jos ajastin voidaan asettaa, kaukosäätimen näyttöön tulee näkyviin  tai .</li> </ul>
"Please wait" (Odota) näkyy kaukosäätimen näytössä.	<ul style="list-style-type: none"> <li>■ Alkuasetusten suorittaminen on käynnissä. Odota noin 3 minuuttia.</li> </ul>
Virhekoodi näkyy kaukosäätimen näytössä.	<ul style="list-style-type: none"> <li>■ Suojauslaitteet ovat olleet käynnissä ilmastointilaitteen suojaamiseksi.</li> <li>■ Älä yritä korjata tätä laitetta omin päin. Sammuta virtakytkin välittömästi ja ota yhteyttä jälleenmyyjään. Muista ilmoittaa jälleenmyyjälle laitemallin nimi ja tiedot, jotka näkyvät kaukosäätimen näytössä.</li> </ul>
Tyhjenevän veden tai pyörivän moottorin ääni kuuluu.	<ul style="list-style-type: none"> <li>■ Kun jäähdytystoiminto lakkaa, vedenpoistopumppu toimii ja pysähtyy sen jälkeen. Odota noin 3 minuuttia.</li> </ul>
Siivekkeet eivät liiku tai sisäyksikkö ei reagoi langattomaan kauko-ohjaimen.	<ul style="list-style-type: none"> <li>■ Siivekemoottorin kytkentäjohtojen liittimiä ja signaalivastaanotinta ei ole ehkä kytketty oikein. Pyydä asentajaa tarkistamaan kytkennät. (Kytkenäjohtojen liittimien uros- ja naaraspäiden värien on täsmättävä.)</li> </ul>

## 6. Vianmääritys

Onko sinulla ongelmia?	Tässä on ratkaisu. (Yksikkö toimii normaalisti.)												
Melu on kovempaa kuin mitä teknisissä tiedoissa on mainittu.	<p>■ Huonetilan akustiikka vaikuttaa käyttöäänien voimakkuuteen seuraavan taulukon mukaisesti, jolloin äänet saattavat olla kovemmat kuin teknisissä tiedoissa ilmoitetut arvot, jotka on mitattu kaiuttomassa huoneessa.</p> <table border="1"> <thead> <tr> <th></th> <th>Korkea ääni äänieristävät huoneet</th> <th>Normaalit huoneet</th> <th>Matala ääni äänieristävät huoneet</th> </tr> </thead> <tbody> <tr> <td>Sijainti esimerkit</td> <td>Lähetysstudio, musiikkihuone jne.</td> <td>Vastaanottohuone, hotellin aula jne.</td> <td>Toimisto, hotellihuone</td> </tr> <tr> <td>Melutasot</td> <td>3–7 dB</td> <td>6–10 dB</td> <td>9–13 dB</td> </tr> </tbody> </table>		Korkea ääni äänieristävät huoneet	Normaalit huoneet	Matala ääni äänieristävät huoneet	Sijainti esimerkit	Lähetysstudio, musiikkihuone jne.	Vastaanottohuone, hotellin aula jne.	Toimisto, hotellihuone	Melutasot	3–7 dB	6–10 dB	9–13 dB
	Korkea ääni äänieristävät huoneet	Normaalit huoneet	Matala ääni äänieristävät huoneet										
Sijainti esimerkit	Lähetysstudio, musiikkihuone jne.	Vastaanottohuone, hotellin aula jne.	Toimisto, hotellihuone										
Melutasot	3–7 dB	6–10 dB	9–13 dB										
Langattoman kaukosäätimen näytössä ei näy mitään, näyttö on haalea tai sisäyksikkö ei vastaanota signaaleja, ellei kaukosäädin ole aivan sen lähetyvillä.	<p>■ Paristojen jännite on alhainen. Vaihda paristot ja painaa nollauspainiketta.</p> <p>■ Jos mitään ei tule näkyviin senkään jälkeen, kun paristot on vaihdettu, tarkista, että paristot on asennettu oikein päin (+, -).</p>												
Kun kauko-ohjaimen paristo on asennettu/vaihdettu, osa toiminnoista ei ole käytössä.	<p>■ Tarkista, että kellon asetus on valmis. Jos kellon asetus ei ole valmis, suorita se loppuun.</p>												
Sisäyksikön langattoman kauko-ohjaimen vastaanottimen lähellä sijaitseva toiminnan merkkivalo vilkkuu.	<p>■ Itsediagnostiikkatoiminto on ollut käytössä ilmanvaihtolaitteen suojaamiseksi.</p> <p>■ Älä yritä korjata tätä laitetta omin päin. Sammuta virtakytkin välittömästi ja ota yhteyttä jälleenmyyjään. Muista ilmoittaa jälleenmyyjälle laitemallin nimi.</p>												
Langaton kauko-ohjain ei toimi (sisäyksiköstä kuuluu 4 äänimerkkiä).	<p>■ Vaihda automaattisen käyttötilan asetukseksi AUTO (yksi asetuspiste)- tai AUTO (kaksi asetuspistettä) -tilaan. Lisätietoja on tiedotearkissa (A5-arkki) ja asennusoppaassa.</p>												
Sisäyksikkö, jota ei käytetä, lämpenee, ja yksiköstä kuuluu ääni, joka muistuttaa virtaavan veden ääntä.	<p>■ Pieni määrä kylmäainetta virtaa edelleen sisäyksikköön, vaikka se ei olisikaan käytössä.</p>												

## 7. Tekniset tiedot

Kohta	Malli	PEAD-(S)M35JA(L)(2)	PEAD-(S)M50JA(L)(2)	PEAD-(S)M60JA(L)(2)	PEAD-(S)M71JA(L)(2)
Virtalähde		220-240V 50Hz			
Mitat	Korkeus / Leveys / Syvyys	250/900/732	250/900/732	250/1100/732	250/1100/732
Nettopaino *( ): JAL, JAL2 tyyppi	kg	25,0 (24,5)	26,5 (25,5)	29,5 (29,0)	29,5 (29,0)
Tuuletin	Ilmanvirta (Alhainen Keskitaso Korkea)	10,0-12,0-14,0	12,0-14,5-17,0	14,5-18,0-21,0	14,5-18,0-23,0
	Ulkoinen staattinen paine	35/50/70/100/150		40/50/70/100/150	
Äänenpainetaso (Alhainen Keskitaso Korkea)	dB(A)	24-29-32	27-33-35	26-32-35	26-32-37

Kohta	Malli	PEAD-(S)M100JA(L)(2)	PEAD-(S)M125JA(L)(2)	PEAD-(S)M140JA(L)(2)
Virtalähde		220-240V 50Hz		
Mitat	Korkeus / Leveys / Syvyys	250/1400/732	250/1400/732	250/1600/732
Nettopaino *( ): JAL, JAL2 tyyppi	kg	37 (36)	38 (37)	42 (41)
Tuuletin	Ilmanvirta (Alhainen Keskitaso Korkea)	23,0-28,0-32,0	28,0-34,0-37,0	29,5-35,5-40,0
	Ulkoinen staattinen paine	40/50/70/100/150		
Äänenpainetaso (Alhainen Keskitaso Korkea)	dB(A)	31-36-39	35-39-41	34-38-41

# Obsah

1. Bezpečnostní opatření.....	2	5. Čištění a údržba .....	9
2. Názvy součástí .....	3	6. Řešení problémů .....	10
3. Provoz .....	6	7. Specifikace .....	11
4. Časovač.....	9		

## Poznámka



Fig. 1

Tato značka platí pouze pro EU.

Tato značka odpovídá směrnici 2012/19/EU, článku 14: Informace pro uživatele a Příloze IX a/nebo směrnici 2006/66/ES, článku 20: Informace pro konečné uživatele a Příloze II.

Produkt MITSUBISHI ELECTRIC je navržen a vyráběn z vysoce kvalitních materiálů a součástí, které lze recyklovat a/nebo znovu použít. Tato značka znamená, že elektrická a elektronická zařízení, baterie a akumulátory je nutné na konci životnosti zlikvidovat odděleně od běžného odpadu. Je-li pod symbolem vytištěn symbol chemického prvku (Fig. 1), znamená to, že baterie nebo akumulátor obsahuje příslušný těžký kov v konkrétní koncentraci.

Tato informace má následující podobu: Hg: rtuť (0,0005 %), Cd: kadmium (0,002 %), Pb: olovo (0,004 %)

V zemích Evropské unie existují samostatné sběrné systémy určené pro elektrické a elektronické výrobky, baterie a akumulátory.

Zařízení, baterie a akumulátory zlikvidujte řádně v místním sběrném/recyklačním středisku.

Pomáhejte nám zachovat životní prostředí, ve kterém žijeme!

## Poznámka:

Pojem „drátový dálkový ovladač“ v této provozní příručce odkazuje pouze na PAR-41MAA. Pokud potřebujete informace týkající se druhého dálkového ovladače, naleznete je v provozní příručce přiložené k volitelnému dálkovému ovladači.

## 1. Bezpečnostní opatření

- ▶ Před montáží jednotky prostudujte veškeré pokyny v části „Bezpečnostní opatření“.
- ▶ Část „Bezpečnostní opatření“ obsahuje velmi důležité body ohledně bezpečnosti. Dodržujte je.
- ▶ Před připojením k systému tuto skutečnost oznamte a vyžádejte si souhlas od poskytovajícího úřadu.

## VÝZNAMY SYMBOLŮ NA JEDNOTCE

	VÝSTRAHA (Nebezpečí požáru)	Tento symbol je určen pouze pro chladivo R32. Typ použitého chladiva je uveden na typovém štítku venkovní jednotky. Chladivo R32 je hořlavé. Dojde-li k úniku chladiva nebo chladivo přijde do styku s ohněm nebo součástmi, které jsou zdroji tepla, může dojít k vytváření škodlivého plynu a riziku vzniku požáru.
		Před zahájením práce si přečtěte PROVOZNÍ PŘÍRUČKU.
		Servisní pracovníci jsou povinni si před zahájením práce pečlivě přečíst PROVOZNÍ PŘÍRUČKU i INSTALAČNÍ PŘÍRUČKU.
		Další informace jsou k dispozici v PROVOZNÍ PŘÍRUČCE, INSTALAČNÍ PŘÍRUČCE apod.

### Symbole použité v textu

#### Výstraha:

Bezpečnostní opatření, která je nutné dodržovat, aby nedošlo ke zranění nebo usmrcení.

#### Pozor:

Bezpečnostní opatření, která je nutné dodržovat, aby nedošlo k poškození jednotky.

#### Výstraha:

- Toto příslušenství není přístupné obecné veřejnosti.
- Montáž jednotky nesmí provádět uživatel. Montáž jednotky musí provést prodejce nebo autorizovaná společnost. V případě nesprávné montáže jednotky hrozí únik vody, zásah elektrickým proudem nebo požár.
- Na jednotku nestoupejte ani na ni nepokládejte žádné předměty.
- Nestříkejte vodou kolem jednotky a nedotýkejte se jí mokřkýma či vlhkýma rukama. Hrozí zásah elektrickým proudem.
- Nepoužívejte v blízkosti jednotky spreje s hořlavými plyny. Hrozí nebezpečí požáru.
- Neumísťujte plynová kamna nebo jiná zařízení s otevřeným ohněm do prostoru, který je vystaven vzduchu vypouštěnému z jednotky. Hrozí nedokonalé spalování.
- Neodstraňujte přední panel ani kryt ventilátoru z vnější jednotky, když je v provozu.
- Pokud si všimnete výjimečně neobvyklého hluku nebo vibrací, zastavte provoz, vypněte hlavní spínač a obraťte se na prodejce.
- Nikdy do vstupních a výstupních otvorů nesahejte prsty ani do nich nic nevkládejte.

### Symbole použité v ilustracích

: Označuje součást, kterou je nutné uzemnit.

- Pokud zjistíte podivný zápach, zastavte jednotku, vypněte hlavní spínač a další postup konzultujte s prodejcem. Jinak hrozí porucha, zásah elektrickým proudem nebo požár.
- Tato klimatizační jednotka NENÍ určena pro používání dětmi nebo oslabenými osobami bez dohledu.
- Malé děti mějte pod dohledem a dbejte, aby si nehrály s klimatizační jednotkou.
- Jestliže chladicí plyn fouká ven nebo uniká, zastavte provoz klimatizační jednotky, řádně provětrejte místnost a kontaktujte svého prodejce.
- Při instalaci, přemísťování nebo servisu klimatizační jednotky používejte k doplňování chladiva do potrubí pouze určené chladivo uvedené na venkovní jednotce. Nemíchejte chladivo s jiným chladivem a zajistěte, aby v potrubí nezůstal vzduch.
  - Dojde-li ke smíchání vzduchu s chladivem, může to způsobit nadměrně vysoký tlak v chladicím potrubí, který může mít za následek explozi a další rizika.
  - Použití jakéhokoli jiného chladiva, než které je pro systém určeno, způsobí mechanickou závadu, selhání systému nebo poruchu jednotky. V nejhorším případě může dojít k vážnému selhání zajištění bezpečnosti produktu.

## 1. Bezpečnostní opatření

- Může být také v rozporu s platnými zákony.
- Společnost MITSUBISHI ELECTRIC CORPORATION není zodpovědná za poruchy nebo nehody způsobené použitím nesprávného typu chladiva.
- **Tato vnitřní jednotka by měla být instalována v místnosti, která má podlahovou plochu rovnou nebo větší, než jaká je uvedena v příručce k instalaci venkovní jednotky. Viz příručka k instalaci venkovní jednotky.**
- **K urychlování odmrazení nebo k čištění používejte pouze prostředky, které doporučuje výrobce.**
- **Tato vnitřní jednotka by měla být uložena v místnosti, kde se nenachází nepřetržitě provozované zařízení, u kterého dochází ke vznícení, např. spotřebiče s otevřeným ohněm, plynové spotřebiče nebo elektrické ohřívače.**
- **Dávejte pozor, aby nedošlo k proražení nebo popálení vnitřní jednotky nebo chladicího potrubí.**
- **Mějte na paměti, že se chladivo nemusí projevovat zápachem.**

### ⚠ Pozor:

- **Nepoužívejte na tlačítka žádné ostré předměty, protože by mohlo dojít k poškození dálkového ovladače.**
- **Nikdy neblokujte ani nepřikrývejte vstupní a výstupní otvory vnitřní a vnější jednotky.**

### Likvidace jednotky

Když potřebujete jednotku zlikvidovat, obraťte se na svého prodejce.

## 2. Názvy součástí

### ■ Vnitřní jednotka

	PEAD-(S)M·JA(L)(2)
Kroky ventilátoru	3 kroky
Lamela	–
Žaluzie	–
Filtr	Normální
Indikace čištění filtru	–

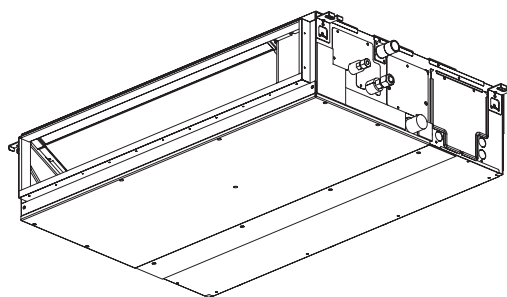

## 2. Názvy součástí

### ■ Drátový dálkový ovladač

#### Rozhraní ovladače

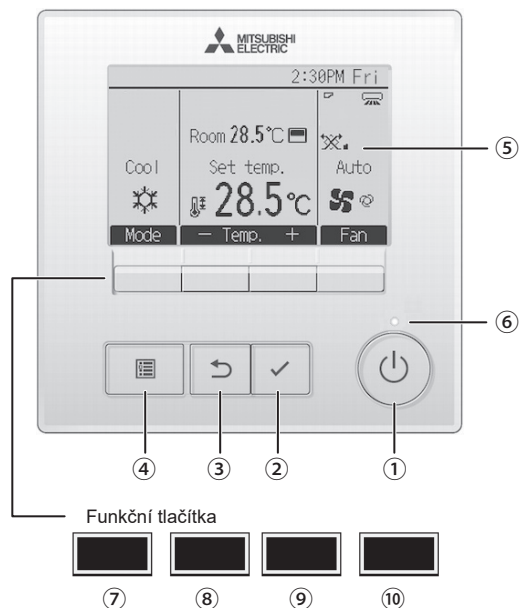

Funkce funkčních tlačítek se mění v závislosti na obsahu obrazovky.

Viz průvodce funkčními tlačítky, který se zobrazuje ve spodní části LCD a ukazuje funkce, ke kterým tlačítka slouží na dané obrazovce. Když je systém centrálně ovládán, průvodce funkčními tlačítky odpovídající zamčenému tlačítku se nezobrazí.

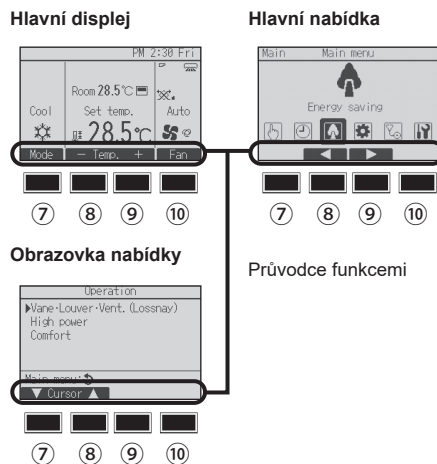

#### ① Tlačítko [ZAPNUTÍ/VYPNUTÍ]

Stisknutím ZAPNETE či VYPNETE vnitřní jednotku.

#### ② Tlačítko [VYBRAT]

Stisknutím uložíte nastavení.

#### ③ Tlačítko [ZPĚT]

Stisknutím se vrátíte na předchozí obrazovku.

#### ④ Tlačítko [MENU]

Stisknutím vyvoláte hlavní nabídku.

#### ⑤ Podsvícené LCD

Zde se objeví nastavení provozu.

Když je podsvícení vypnuté, stisknutím jakéhokoliv tlačítka se podsvícení znovu zapne a zůstane svítit po určitou dobu, v závislosti na obsahu obrazovky.

Když je podsvícení vypnuté, stisknutím jakéhokoliv tlačítka je zapnete, ale tlačítko nevykoná svou funkci. (Kromě tlačítka [ZAPNUTÍ/VYPNUTÍ].)

#### ⑥ Kontrolka ZAPNUTÍ/VYPNUTÍ

Tato kontrolka se rozsvítí zeleně, když je jednotka v provozu. Kontrolka bliká, když se spouští dálkový ovladač, nebo když nastala nějaká chyba.

#### ⑦ Funkční tlačítko [F1]

Hlavní displej: Stisknutím změníte provozní režim.

Hlavní nabídka: Stisknutím přesuňte kurzor dolů.

#### ⑧ Funkční tlačítko [F2]

Hlavní displej: Stisknutím snížíte teplotu.

Hlavní nabídka: Stisknutím přesuňte kurzor nahoru.

#### ⑨ Funkční tlačítko [F3]

Hlavní displej: Stisknutím zvýšíte teplotu.

Hlavní nabídka: Stisknutím se vraťte na předchozí stránku.

#### ⑩ Funkční tlačítko [F4]

Hlavní displej: Stisknutím změníte rychlost otáčení ventilátoru.

Hlavní nabídka: Stisknutím přejděte na další stránku.

## 2. Názvy součástí

### Displej

Hlavní displej může být zobrazen ve dvou různých režimech: „Plný“ a „Základní“. Tovární nastavení je „Plný“. Chcete-li přepnout na „Základní“ režim, změňte nastavení hlavního displeje. (Viz provozní příručka přiložená k dálkovému ovladači.)

#### <Plný režim>

\* Pro vysvětlení jsou zobrazeny všechny ikony.

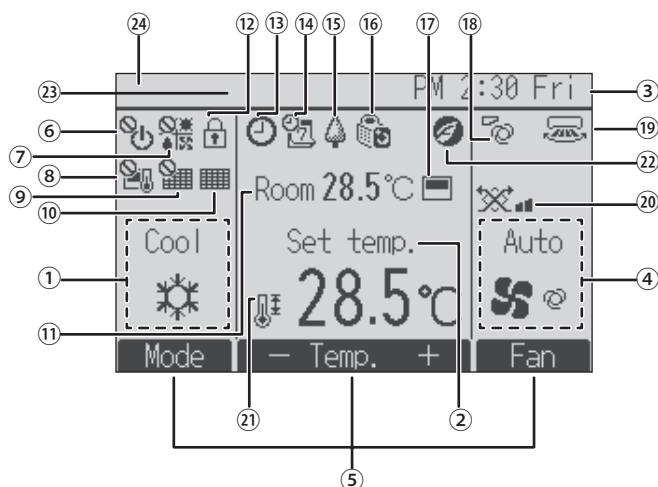

#### <Základní režim>

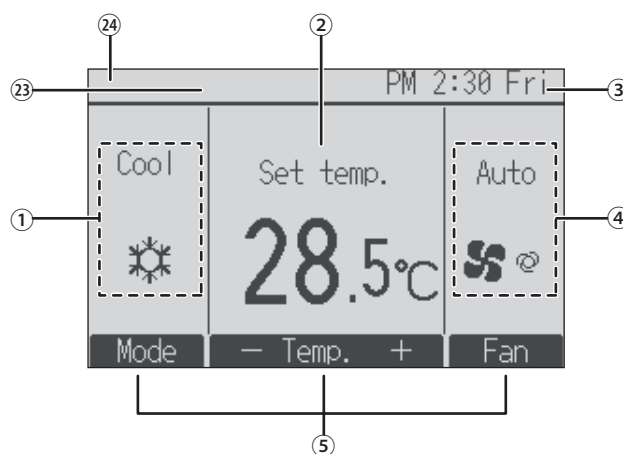

#### ① Provozní režim

Zde se zobrazuje provozní režim vnitřní jednotky.

#### ② Přednastavená teplota

Zde se zobrazuje předvolená teplota.

#### ③ Čas (viz příručka k instalaci)

Zde se zobrazuje aktuální čas.

#### ④ Rychlost ventilátoru

Zde se zobrazuje nastavení otáček ventilátoru.

#### ⑤ Průvodce funkčními tlačítky

Funkce odpovídajících tlačítek se zobrazují zde.



Zobrazuje se, když je ZAPÍNÁNÍ a VYPÍNÁNÍ provozu centrálně ovládané.



Zobrazuje se, když je provozní režim ovládan centrálně.



Zobrazuje se, když je přednastavená teplota centrálně ovládána.



Zobrazuje se, když je funkce resetování filtru centrálně ovládána.



Upozorňuje na potřebu údržby filtru.

#### ⑪ Pokojová teplota (viz příručka k instalaci)

Zde se zobrazuje aktuální pokojová teplota.



Zobrazuje se, když jsou tlačítka zamčena.



Zobrazuje se, když je zapnuta funkce časovače zapnutí/vypnutí, nočního režimu nebo časovače automatického vypnutí.

 zobrazuje se, když je časovač vypnutý systémem centralizovaného řízení.



Zobrazuje se, když je zapnutý týdenní časovač.



Zobrazuje se, když jsou jednotky v energeticky úsporném režimu. (Nezobrazuje se na některých modelech vnitřních jednotek)



Zobrazuje se, když jsou vnější jednotky v tichém režimu.



Zobrazuje se, když je zabudovaný termostat na dálkovém ovladači aktivován k monitorování pokojové teploty ( ⑪ ).



Ikona  se zobrazuje, když je k monitorování pokojové teploty aktivován termostat na vnitřní jednotce.



Ukazuje nastavení lamely.



Ukazuje nastavení žaluzie.



Ukazuje nastavení ventilace.



Zobrazuje se, když je rozsah přednastavené teploty omezen.



Zobrazí se, pokud je spuštěna energeticky úsporná operace pomocí funkce „3D i-See sensor“ (3D i-See senzor).

#### ②③ Centrálně ovládané

Zobrazí se po určité době, když je spuštěna centrálně ovládaná položka.

#### ②④ Zobrazení předběžné chyby

Během předběžné chyby se zobrazí kód chyby.

Většinu parametrů (vyjma zapnutí/vypnutí, režimu, otáček ventilátoru a teploty) lze nastavovat z obrazovky Menu.



## 3. Provoz

■ Způsob provozu naleznete v provozní příručce, která je dodávána s každým dálkovým ovladačem.

### 3.1. ZAPNUTÍ/VYPNUTÍ

#### 3.1.1. Pro drátový dálkový ovladač

##### [ZAPNUTÍ]



Stiskněte tlačítko [ZAPNUTÍ/VYPNUTÍ]. Kontrolka ZAPNUTÍ/VYPNUTÍ se rozsvítí zeleně a provoz se spustí. Pokud je možnost „LED lighting“ (Osvětlení LED) nastavena na „No“ (Ne), kontrolka ZAPNUTÍ/VYPNUTÍ se nerozsvítí.  
\* Viz instalační příručka drátového dálkového ovladače.

##### [VYPNUTÍ]



Stiskněte znovu tlačítko [ZAPNUTÍ/VYPNUTÍ]. Kontrolka ZAPNUTÍ/VYPNUTÍ zhasne a provoz se zastaví.

#### Poznámka:

I když tlačítko ZAP/VYP opět stisknete okamžitě po vypnutí, klimatizační jednotku nebude možné po dobu asi tří minut zapnout. Je to záměrné a za účelem zabránění poškození vnitřních součástí.

#### ■ Paměť provozního stavu

	Nastavení dálkového ovladače
Provozní režim	Provozní režim před vypnutím jednotky
Přednastavená teplota	Přednastavená teplota před vypnutím jednotky
Rychlost ventilátoru	Rychlost ventilátoru před vypnutím jednotky

#### ■ Nastavitelný rozsah přednastavených teplot

Provozní režim	Rozsah přednastavených teplot
Chlazení/Vysoušení	19 – 30 °C
Topení	17 – 28 °C
Automaticky	19 – 28 °C
Ventilátor/Ventilace	Nelze nastavit

### 3.2. Volba režimu

#### 3.2.1. Pro drátový dálkový ovladač

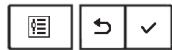
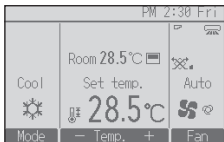

Každým stisknutím tlačítka [F1] dochází k cyklickému procházení následujícími režimy. Vyberte požadovaný provozní režim.



Chlazení



Vysoušení



Ventilátor



Auto-maticky



Topení

• Na displeji se nezobrazují režimy, které pro připojené modely vnitřních jednotek nejsou k dispozici.

#### Co znamená blikající ikona režimu

Ikona režimu bude blikat, jestliže jsou jiné vnitřní jednotky ve stejném chladicím systému (připojené ke stejné vnější jednotce) provozovány v jiném režimu. V takovém případě může být zbytek jednotky ve stejné skupině provozován jen ve stejném režimu.

### 3. Provoz

#### Automatický provoz

- V závislosti na nastavené teplotě se provoz chlazení spustí, když je pokojová teplota příliš vysoká, a naopak topení se spustí, když je pokojová teplota příliš nízká.
- Pokud se během automatického provozu pokojová teplota změní a její hodnota bude po dobu 15 minut o 2 °C nebo více vyšší než nastavená teplota, klimatizace se přepne do režimu chlazení. Podobně, pokud bude pokojová teplota po dobu 15 minut o 2 °C nebo více nižší než nastavená teplota, klimatizace se přepne do režimu topení.

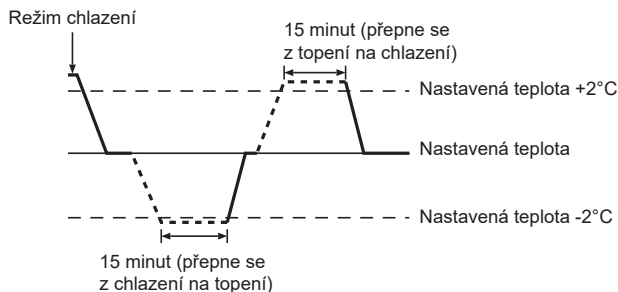

- Protože se pokojová teplota automaticky nastavuje pro účely udržení stálé účinné teploty, chlazení se spouští, je-li teplota o několik stupňů vyšší, a topení se spouští, je-li teplota o několik stupňů nižší než nastavená pokojová teplota (automatický úsporný provoz).

### 3.3. Nastavení teploty

#### 3.3.1. Pro drátový dálkový ovladač

<Chlazení, vysoušení, topení a auto>



Stisknutím tlačítka [F2] snížíte přednastavenou teplotu a stisknutím tlačítka [F3] teplotu zvýšíte.

- Viz tabulka na straně 6, kde naleznete nastavitelné teplotní rozsahy pro různé provozní režimy.
- Rozsah přednastavených teplot nelze nastavit pro režim ventilátoru/ventilace.
- Předvolená teplota bude zobrazena buď ve stupních Celsia v přírůstcích po 0,5 či 1 stupni, nebo ve stupních Fahrenheita v závislosti na modelu vnitřní jednotky a režimu nastavení zobrazení na dálkovém ovladači.

### 3.4. Nastavení rychlosti ventilátoru

#### 3.4.1. Pro drátový dálkový ovladač

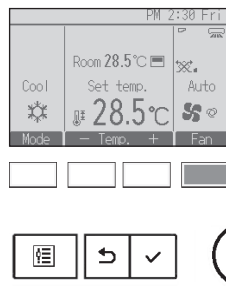

Stisknutím tlačítka [F4] můžete procházet rychlosti ventilátoru v následujícím pořadí.

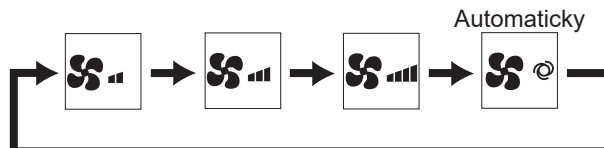

### 3. Provoz

#### 3.5. Rekuperace (pro drátový dálkový ovladač)

##### 3.5.1. Navigace skrze hlavní nabídku

###### <Přístup k hlavní nabídce>



Stiskněte tlačítko [MENU].  
Zobrazí se hlavní nabídka.



###### <Výběr položky>

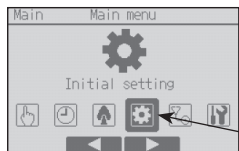

Stisknutím [F2] posunete kurzor doleva.  
Stisknutím [F3] posunete kurzor doprava.



##### 3.5.2. Žaluzie-Rekuper. (Lossnay)

###### <Vstup do nabídky Hlavní menu>



Z nabídky Hlavní menu vyberte „Příkaz“  
a stiskněte tlačítko [ZVOLIT].

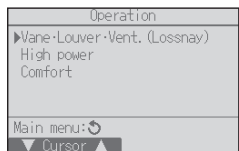

Zvolte „Vane-Louver-Vent. (Lossnay)“  
nabídky Příkaz a stiskněte tlačítko  
[ZVOLIT].



###### <Nastavení rekuperace>

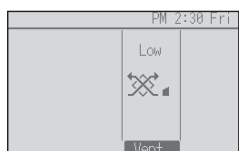

Každým stisknutím tlačítka [F3] se  
cyklicky přechází mezi následujícími  
nastaveními rekuperace.

\* Lze nastavit pouze v případě, že je  
připojena jednotka LOSSNAY.

Off Vypnutí Low Nizké High Vysoké



• Ventilátor v některých modelech  
vnitřních jednotek může být vázán  
na určité modely rekuperačních  
jednotek.

###### <Návrat do nabídky Příkaz>

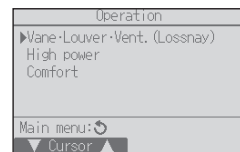

Stisknutím tlačítka [ZPĚT] se vrátíte zpět  
do nabídky Příkaz.



## 4. Časovač

- Funkce časovače se liší u každého dálkového ovladače.
- Podrobnosti o tom, jak používat dálkový ovladač, naleznete v příslušné provozní příručce dodané ke každému dálkovému ovladači.

## 5. Čištění a údržba

### ► Čištění filtrů

- Vyčistíte filtry pomocí vakuového vysavače. Jestliže nemáte vakuový vysavač, vyklepejte filtry o pevný předmět, čímž se uvolní špína a prach.
- Jsou-li filtry obzvláště špinavé, omyjte je ve vlažné vodě. Pořádně opláchněte veškeré zbytky čisticího prostředku a nechte filtry zcela oschnout, než je vrátíte zpět do jednotky.

### ⚠ Pozor:

- Nesušte filtry na přímém slunečním světle ani pomocí nějakého zdroje tepla, například elektrického ohřívače, mohlo by dojít k jejich zkroucení.
- Nemyjte filtry v horké vodě (nad 50 °C), protože by to mohlo způsobit jejich zkroucení.
- Ujistěte se, že jsou vzduchové filtry vždy nainstalované. Provozování jednotky bez vzduchových filtrů může způsobit poruchu.

### ⚠ Pozor:

- Než začnete s čištěním, zastavte provoz jednotky VYPNUTÍM napájení.
- Vnitřní jednotky jsou vybaveny filtry, které odstraňují prach z nasávaného vzduchu. Filtry vyčistíte s dodržением postupů uvedených níže.

### ► Vyjmutí filtru

#### ⚠ Pozor:



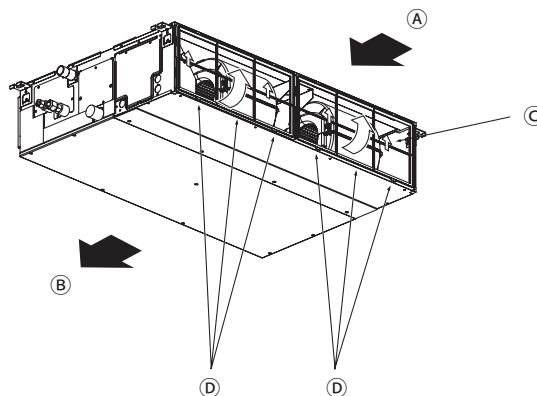



- Při odstraňování filtru je třeba učinit opatření pro ochranu očí před prachem. Pokud musíte vylézt na stoličku, dávejte pozor, abyste nespadli.
- Po vyjmutí filtru se nedotýkejte kovových částí uvnitř vnitřní jednotky, protože byste se mohli zranit.



- Při zvedání filtru zatáhněte za knoflík.

Ⓐ Vstup vzduchu   Ⓑ Výstup vzduchu   Ⓒ Filtr   Ⓓ Knoflík

## 6. Řešení problémů

Máte potíže?	Zde je řešení. (Jednotka funguje normálně.)
Klimatizační jednotka netopí ani nechladí.	<ul style="list-style-type: none"> <li>■ Vyčistěte filtr. (Tok vzduchu je menší, když je filtr zanesený nebo špinavý.)</li> <li>■ Zkontrolujte nastavení teploty a upravte je.</li> <li>■ Ujistěte se, že kolem vnější jednotky je dostatek volného prostoru. Není zablokován vstup vzduchu do vnitřní jednotky, nebo jeho výstup?</li> <li>■ Není otevřené okno nebo dveře?</li> </ul>
Když začne provoz topení, z vnitřní jednotky hned nefouká teplý vzduch.	<ul style="list-style-type: none"> <li>■ Teplý vzduch nefouká, dokud není vnitřní jednotka dostatečně zahřátá.</li> </ul>
Během režimu topení se klimatizační jednotka zastaví před dosažením nastavené pokojové teploty.	<ul style="list-style-type: none"> <li>■ Jestliže je teplota venkovního vzduchu nízká a vlhkost vysoká, může se na vnější jednotce tvořit námraza. Pokud k tomu dojde, vnější jednotka provede operaci odmrazení. Normální provoz by měl být obnoven za zhruba 10 minut.</li> </ul>
Během provozu dochází ke změnám směru proudění vzduchu nebo nelze nastavit směr proudění vzduchu.	<ul style="list-style-type: none"> <li>■ Během režimu topení se žaluzie automaticky pohybují ve směru horizontálního proudění vzduchu, je-li teplota proudění vzduchu nízká, nebo během režimu odmrazení.</li> </ul>
Při změně směru proudění vzduchu se žaluzie vždy pohybují nahoru a dolů za nastavenou polohu, než se v této poloze nakonec zastaví.	<ul style="list-style-type: none"> <li>■ Při změně směru proudění vzduchu se žaluzie po rozpoznání základní pozice posunou do nastavené polohy.</li> </ul>
Občas je slyšet zvuk tekoucí vody nebo syčení.	<ul style="list-style-type: none"> <li>■ Tyto zvuky lze slyšet, když chladivo protéká klimatizační jednotkou nebo když se mění jeho tok.</li> </ul>
Je slyšet zvuk podobný praskání nebo vrzání.	<ul style="list-style-type: none"> <li>■ Tyto zvuky jsou slyšet, když se o sebe otírají části, což je způsobeno roztahováním a smršťováním kvůli změnám teploty.</li> </ul>
V místnosti je nepříjemný zápach.	<ul style="list-style-type: none"> <li>■ Vnitřní jednotka natahuje vzduch, který obsahuje plyny tvořené zdi, čalouněním a nábytkem, ale také zápachy zachycené na oblečení, a poté tento vzduch fouká zpět do pokoje.</li> </ul>
Z vnitřní jednotky vychází bílá mlha nebo pára.	<ul style="list-style-type: none"> <li>■ Jsou-li vnitřní teplota a vlhkost vysoké, může nastat tento stav po spuštění provozu.</li> <li>■ Během režimu odmrazení může studený vzduch foukat směrem dolů a jevit se jako mlha.</li> </ul>
Z vnější jednotky je vypouštěna voda nebo pára.	<ul style="list-style-type: none"> <li>■ Během režimu chlazení se může tvořit voda, která kape z chladicích trubek a spojů.</li> <li>■ Během režimu topení se může tvořit voda, která kape z tepelného výměníku.</li> <li>■ Během režimu odmrazení se voda na tepelném výměníku odpařuje a může docházet k úniku vodní páry.</li> </ul>
Na displeji dálkového ovladače se objeví „  “.	<ul style="list-style-type: none"> <li>■ Když je nastaveno centrální ovládání, na dálkovém ovladači se objeví „“ a provoz klimatizační jednotky nelze spustit ani zastavit pomocí dálkového ovladače.</li> </ul>
Když znovu spouštíte klimatizační jednotku brzo po jejím vypnutí, nespustí se ihned, i když je stisknuto tlačítko ZAPNUTÍ/VYPNUTÍ.	<ul style="list-style-type: none"> <li>■ Počkejte přibližně tři minuty.</li> <li>■ (Provoz byl zastaven v zájmu ochrany klimatizační jednotky.)</li> </ul>
Klimatizační jednotka funguje bez použití tlačítka ZAPNUTÍ/VYPNUTÍ.	<ul style="list-style-type: none"> <li>■ Je nastaven časovač? Stisknutím tlačítka ZAPNUTÍ/VYPNUTÍ se provoz zastaví.</li> <li>■ Je klimatizační jednotka připojena k centrálnímu dálkovému ovladači? Zeptejte se dotčených osob, kdo řídí klimatizační jednotku.</li> <li>■ Objevuje se na displeji dálkového ovladače „“? Zeptejte se dotčených osob, kdo řídí klimatizační jednotku.</li> <li>■ Byla nastavena funkce automatické obnovy po výpadku proudu? Stisknutím tlačítka ZAPNUTÍ/VYPNUTÍ se provoz zastaví.</li> </ul>
Klimatizační jednotka se vypíná bez použití tlačítka ZAPNUTÍ/VYPNUTÍ.	<ul style="list-style-type: none"> <li>■ Je nastaven časovač vypnutí? Stisknutím tlačítka ZAPNUTÍ/VYPNUTÍ se provoz obnoví.</li> <li>■ Je klimatizační jednotka připojena k centrálnímu dálkovému ovladači? Zeptejte se dotčených osob, kdo řídí klimatizační jednotku.</li> <li>■ Objevuje se na displeji dálkového ovladače „“? Zeptejte se dotčených osob, kdo řídí klimatizační jednotku.</li> </ul>
Nelze nastavit časovač dálkového ovladače.	<ul style="list-style-type: none"> <li>■ Jsou nastavení časovače neplatná? Je-li možné časovač nastavit, objeví se na displeji dálkového ovladače  nebo .</li> </ul>
Na displeji dálkového ovladače se objeví „Please wait“ (Počkejte).	<ul style="list-style-type: none"> <li>■ Provádí se úvodní nastavení. Počkejte asi 3 minuty.</li> </ul>
Na displeji dálkového ovladače se objevil chybový kód.	<ul style="list-style-type: none"> <li>■ Ochranná zařízení se spustila, aby ochránila klimatizační jednotku před poškozením.</li> <li>■ Nepokoušejte se toto zařízení opravit sami. Okamžitě vypněte hlavní spínač a obraťte se na svého prodejce. Prodejci nadiktujte název modelu a informace, které se objevily na displeji dálkového ovladače.</li> </ul>
Je slyšet zvuk vypouštění vody nebo otáčení motoru.	<ul style="list-style-type: none"> <li>■ Po zastavení režimu chlazení se spustí a poté vypne vypouštěcí čerpadlo. Počkejte asi 3 minuty.</li> </ul>
Žaluzie se nepohybují nebo vnitřní jednotka nereaguje na vstup z bezdrátového dálkového ovladače.	<ul style="list-style-type: none"> <li>■ Možná nejsou správně připojeny konektory propojovacích vodičů motoru Žaluzií a přijímače signálu. Nechejte zkontrolovat připojení technikem. (Barvy samčích a samicích konektorů propojovacích vodičů se musí shodovat.)</li> </ul>

## 6. Řešení problémů

Máte potíže?	Zde je řešení. (Jednotka funguje normálně.)												
Hluk je vyšší než dle specifikací.	<p>■ Hladina provozního hluku uvnitř místnosti je ovlivněna akustikou konkrétní místnosti, tak jak je uvedeno v následující tabulce, a bude vyšší, než je uvedeno v technických údajích, které byly naměřeny v místnosti bez ozvěny.</p> <table border="1"> <thead> <tr> <th></th> <th>Místnosti s vysokou absorpcí zvuku</th> <th>Normální místnosti</th> <th>Místnosti s nízkou absorpcí zvuku</th> </tr> </thead> <tbody> <tr> <td>Příklady míst</td> <td>Rozhlasové studio, hudební místnost apod.</td> <td>Recepce, hotelová lobby apod.</td> <td>Kancelář, hotelový pokoj</td> </tr> <tr> <td>Hladiny hluku</td> <td>3 až 7 dB</td> <td>6 až 10 dB</td> <td>9 až 13 dB</td> </tr> </tbody> </table>		Místnosti s vysokou absorpcí zvuku	Normální místnosti	Místnosti s nízkou absorpcí zvuku	Příklady míst	Rozhlasové studio, hudební místnost apod.	Recepce, hotelová lobby apod.	Kancelář, hotelový pokoj	Hladiny hluku	3 až 7 dB	6 až 10 dB	9 až 13 dB
	Místnosti s vysokou absorpcí zvuku	Normální místnosti	Místnosti s nízkou absorpcí zvuku										
Příklady míst	Rozhlasové studio, hudební místnost apod.	Recepce, hotelová lobby apod.	Kancelář, hotelový pokoj										
Hladiny hluku	3 až 7 dB	6 až 10 dB	9 až 13 dB										
Na displeji bezdrátového dálkového ovladače se nic nezobrazuje, displej je slabý nebo nejsou přijímány signály vnitřní jednotkou, pokud není dálkový ovladač hodně blízko.	<p>■ Jsou vybité baterie. Vyměňte baterie a stiskněte tlačítko Reset.</p> <p>■ Pokud se nic nezobrazí, ani když byly vyměněny baterie, ujistěte se, že byly vloženy správně (+, -).</p>												
Po instalaci/výměně baterií dálkového ovladače není možné používat část funkcí.	<p>■ Ověřte, prosím, že bylo dokončeno nastavení hodin. Pokud nastavení hodin provedeno nebylo, dokončete je.</p>												
Provozní kontrolka v blízkosti přijímače pro bezdrátový dálkový ovladač na vnitřní jednotce bliká.	<p>■ Spustila se diagnostika chránící klimatizační jednotku před poškozením.</p> <p>■ Nepokoušejte se toto zařízení opravit sami. Okamžitě vypněte hlavní spínač a obraťte se na svého prodejce. Nezapomeňte prodejci uvést název modelu.</p>												
Bezdrátový dálkový ovladač nefunguje (vnitřní jednotka pípne 4x).	<p>■ Zapněte nastavení automatického režimu na AUTO (jednoduché nastavení) nebo AUTO (duální nastavení). Podrobnosti najdete v příloženém upozornění (list A5) nebo v příručce k instalaci.</p>												
Vnitřní jednotka, která není v provozu, se zahřívá a z jednotky je slyšet zvuk podobný protékání vody.	<p>■ Vnitřní jednotkou proudí malé množství chladicího média, i když jednotka není v provozu.</p>												

## 7. Specifikace

Položka	Model	PEAD-(S)M35JA(L)(2)	PEAD-(S)M50JA(L)(2)	PEAD-(S)M60JA(L)(2)	PEAD-(S)M71JA(L)(2)
Napájení		220-240V 50Hz			
Rozměry	Výška / Šířka / Hloubka	mm	250/900/732	250/1100/732	250/1100/732
Čistá hmotnost *( ): Typ JAL, JAL2		kg	25,0 (24,5)	26,5 (25,5)	29,5 (29,0)
Větrák	Proudění vzduchu (Nízké-Střední-Vysoké)	m <sup>3</sup> /min	10,0-12,0-14,0	12,0-14,5-17,0	14,5-18,0-21,0
	Externí statický tlak	Pa	35/50/70/100/150		40/50/70/100/150
Hladina akustického tlaku (Nízká-Střední-Vysoká)		dB(A)	24-29-32	27-33-35	26-32-35

Položka	Model	PEAD-(S)M100JA(L)(2)	PEAD-(S)M125JA(L)(2)	PEAD-(S)M140JA(L)(2)
Napájení		220-240V 50Hz		
Rozměry	Výška / Šířka / Hloubka	mm	250/1400/732	250/1400/732
Čistá hmotnost *( ): Typ JAL, JAL2		kg	37 (36)	38 (37)
Větrák	Proudění vzduchu (Nízké-Střední-Vysoké)	m <sup>3</sup> /min	23,0-28,0-32,0	28,0-34,0-37,0
	Externí statický tlak	Pa	40/50/70/100/150	
Hladina akustického tlaku (Nízká-Střední-Vysoká)		dB(A)	31-36-39	35-39-41

# Obsah

1. Bezpečnostné pokyny .....	2	5. Starostlivosť a čistenie .....	9
2. Pomenovanie súčastí .....	3	6. Riešenie problémov .....	10
3. Obsluha .....	6	7. Technické údaje .....	11
4. Časovač .....	9		

## Poznámka



Fig. 1

Tento symbol platí len pre krajiny EÚ.

Ide o symbol podľa smernice 2012/19/EÚ, článku 14, Informácie pre používateľov, a prílohy IX a tiež podľa smernice 2006/66/ES, článku 20, Informácie pre koncových používateľov, a prílohy II.

Tento výrobok spoločnosti MITSUBISHI ELECTRIC je navrhnutý a vyrobený z vysokokvalitných materiálov a komponentov, ktoré je možné recyklovať alebo opätovne použiť. Tento symbol znamená, že elektrické a elektronické zariadenia, batérie a akumulátory by sa na konci svojej životnosti mali zlikvidovať oddelene od komunálneho odpadu. Ak je pod symbolom vytlačený chemický symbol (Fig. 1), tento chemický symbol znamená, že batéria alebo akumulátor obsahuje určitú koncentráciu ťažkých kovov. Tie sú uvedené nasledovne: Hg: ortuť (0,0005 %), Cd: kadmium (0,002 %), Pb: olovo (0,004 %)

Tie sú uvedené nasledovne: Hg: ortuť (0,0005 %), Cd: kadmium (0,002 %), Pb: olovo (0,004 %)

V Európskej únii existujú systémy separovaného zberu použitých elektrických a elektronických zariadení, batérií a akumulátorov. Zlikvidujte toto zariadenie, batérie a akumulátory správnym spôsobom vo vašom miestnom stredisku separovaného zberu a recyklácie odpadu.

Pomôžete tým chrániť životné prostredie, v ktorom žijeme.

## Poznámka:

Výraz „káblový diaľkový ovládač“ v tomto návode na obsluhu označuje vždy iba ovládač PAR-41MAA. Ak potrebujete akékoľvek informácie o inom diaľkovom ovládači, pozrite si príručku s pokynmi, ktorá je v tomto balení.

## 1. Bezpečnostné pokyny

- ▶ Pred inštaláciou zariadenia si dôkladne prečítajte celú časť „Bezpečnostné pokyny“.
- ▶ Časť „Bezpečnostné pokyny“ obsahuje veľmi dôležité informácie ohľadom bezpečnosti. Tieto upozornenia dôsledne dodržiavajte.
- ▶ Pripojenie systému vopred ohláste autorizovanému pracovníkovi dodávateľa alebo si vyžiadajte jeho súhlas.

## VÝZNAM SYMBOLOV NA ZARIADENÍ

	VÝSTRAHA (Nebezpečenstvo požiaru)	Tento symbol platí iba pre chladiacu zmes R32. Typ použitej chladiacej zmesi je uvedený na typovom štítku na vonkajšej jednotke. Chladiaca zmes R32 je horľavá. V prípade úniku chladiacej zmesi alebo jej kontaktu s ohňom alebo časťami, ktoré vytvárajú teplo, môže dôjsť k tvorbe škodlivého plynu a nebezpečenstvu požiaru.
	Pred použitím zariadenia si dôkladne preštudujte NÁVOD NA OBSLUHU.	
	Service pracovníci si musia pred akýmkoľvek zásahom dôkladne preštudovať NÁVOD NA OBSLUHU a NÁVOD NA INŠTALÁCIU.	
	Ďalšie informácie sú k dispozícii v NÁVODE NA OBSLUHU, NÁVODE NA INŠTALÁCIU a v ďalšej dokumentácii.	

## Symbole použité v texte

### ⚠ Výstraha:

Označuje upozornenia, ktoré je potrebné dodržať, aby nevzniklo nebezpečenstvo úrazu alebo usmrtienia používateľa.

### ⚠ Upozornenie:

Označuje upozornenia, ktoré je potrebné dodržať, aby nedošlo k poškodeniu zariadenia.

## Symbole použité na obrázkoch

⚡ : Označuje časť, ktorá musí byť uzemnená.

### ⚠ Výstraha:

- Tieto zariadenia nie sú prístupné laickej verejnosti.
- Zariadenie nesmie inštalovať používateľ. O inštaláciu zariadenia požiadajte predajcu alebo autorizovanú spoločnosť. Ak zariadenie nie je správne nainštalované, môže dôjsť k úniku vody, zásahu elektrickým prúdom alebo k požiaru.
- Nestúpajte na zariadenie ani naň nekladte žiadne predmety.
- Chráňte zariadenie pred pošpliechaním a nedotýkajte sa ho mokrymi rukami. Mohlo by dôjsť k zásahu elektrickým prúdom.
- V blízkosti zariadenia nerozstrekujte horľavé plyny. Mohlo by dôjsť k požiaru.
- Nekladte plynové ohrievače ani žiadne iné zariadenia s otvoreným ohňom na miesto, kde prúdi vzduch z klimatizačnej jednotky. Mohlo by dôjsť k neúplnému spaľovaniu.
- Počas prevádzky neodnímajte z exteriérovej jednotky predný panel ani kryt ventilátora.
- Ak si všimnete veľmi nezvyčajný hluk alebo vibrácie, zastavte prevádzku, vypnite vypínač zariadenia a kontaktujte predajcu.

- Nikdy nesiahajte prstami, špajdlami a pod. do prívodov a vývodov zariadenia.
- Ak si všimnete nezvyčajný pach, prestaňte zariadenie používať, vypnite jeho vypínač a kontaktujte predajcu. V opačnom prípade môže dôjsť k poruche, zásahu elektrickým prúdom alebo k požiaru.
- Deti ani nevládne osoby NESMÚ používať klimatizáciu bez dohľadu.
- Na malé deti je potrebné dozerať, aby sa s klimatizáciou nehrali.
- V prípade úniku chladiaceho plynu zastavte klimatizáciu, miestnosť dôkladne vyvetrajte a obráťte sa na predajcu.
- Pri inštalácii, premiestňovaní alebo servise klimatizačnej jednotky používajte na napĺňanie potrubí klimatizačnej jednotky iba chladiacu zmes uvedenú na vonkajšej jednotke. Chladiacu zmes nemiešajte so žiadnou inou chladiacou zmesou a nedovoľte, aby v potrubíach zostal vzduch.
  - Ak dôjde k zmiešaniu vzduchu s chladiacou zmesou, môže v chladiacom potrubí vzniknúť abnormálne vysoký tlak, ktorý môže spôsobiť explóziu alebo iné riziká.

# 1. Bezpečnostné pokyny

- Použitie akejkoľvek inej chladiacej zmesi v systéme, než je uvedená, spôsobí mechanickú poruchu, poruchu systému alebo znefunkčnenie jednotky. V najhoršom prípade to môže viesť k vážnemu narušeniu bezpečnosti fungovania výrobku.
- Môže to znamenať aj porušenie platných zákonov.
- Spoločnosť MITSUBISHI ELECTRIC CORPORATION nemôže byť zodpovedná za poruchy alebo nehody spôsobené použitím nesprávneho typu chladiacej zmesi.
- **Táto vnútorná jednotka by sa mala nainštalovať do miestnosti s plochou rovnakou alebo väčšou, než je plocha uvedená v návode na inštaláciu vonkajšej jednotky. Pozri návod na inštaláciu vonkajšej jednotky.**
- **Na urýchlenie rozmrazovania alebo na čistenie používajte iba prostriedky odporúčané výrobcom.**
- **Táto vnútorná jednotka sa musí skladovať v miestnosti bez nepretržite zapnutého zápalného zariadenia, ako je otvorený oheň, plynový spotrebič alebo elektrický ohrievač.**
- **Vnútornú jednotku ani chladiace potrubie neprepichujte ani neprepaľujte.**
- **Upozorňujeme, že chladiaca zmes môže byť bez zápachu.**

## ⚠ Upozornenie:

- **Na stláčanie tlačidiel nepoužívajte žiadne ostré predmety, mohli by ste diaľkový ovládač poškodiť.**
- **Prívody a vývody interiérovej ani exteriérovej jednotky nikdy neblokujte ani nezakrývajte.**

## Likvidácia zariadenia

Keď potrebujete zariadenie zlikvidovať, obráťte sa na predajcu.

# 2. Pomenovanie súčastí

## ■ Interiérová jednotka

	PEAD-(S)M·JA(L)(2)
Kroky ventilátora	3 kroky
Lamely	–
Lamelová mriežka	–
Filter	Normálny
Upozornenie na vyčistenie filtra	–

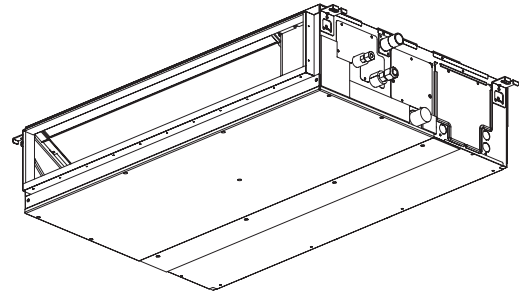



## 2. Pomenovanie súčastí

### ■ Káblový diaľkový ovládač

#### Rozhranie ovládača

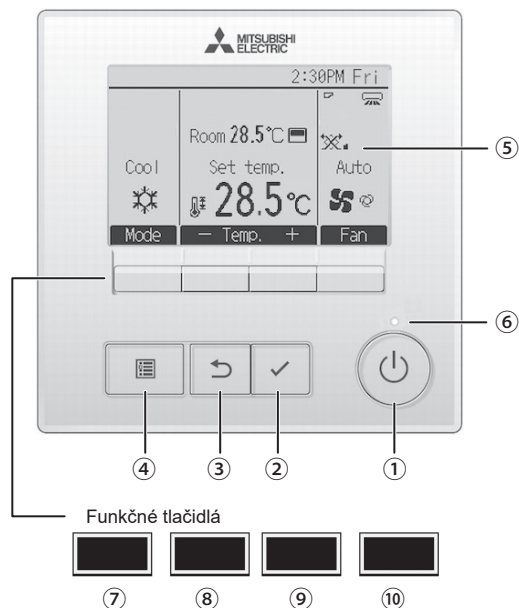

Funkcie funkčných tlačidiel sa menia v závislosti od aktuálnej obrazovky.

Aktuálne funkcie tlačidiel na príslušnej obrazovke sú vždy uvedené na spodku displeja LCD.

Ak sa systém ovláda centrálné, funkcie tlačidiel, ktoré sú zamknuté, sa na displeji nezobrazia.

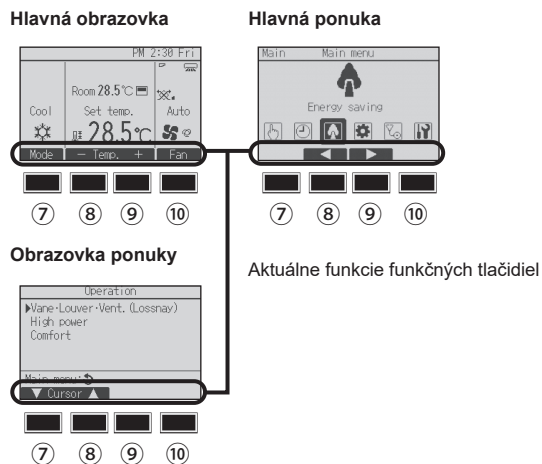

#### ① Tlačidlo [ZAP./VYP.]

Slúži na ZAPNUTIE/VYPNUTIE interiérovej jednotky.

#### ② Tlačidlo [VYBRAŤ]

Slúži na uloženie nastavenia.

#### ③ Tlačidlo [SPÄŤ]

Stlačením sa vrátite na predchádzajúcu obrazovku.

#### ④ Tlačidlo [PONUKA]

Slúži na vyvolanie hlavnej ponuky.

#### ⑤ Podsvietený LCD displej

Slúži na zobrazenie nastavení prevádzky.

Keď je podsvietenie vypnuté, stlačením ktoréhokoľvek tlačidla sa displej zapne a ostane zapnutý určitú dobu v závislosti od zobrazeného obsahu.

Keď je podsvietenie vypnuté, pri stlačení ktoréhokoľvek tlačidla sa nevykoná príslušný úkon, ale sa zapne podsvietenie. (okrem tlačidla [ZAP./VYP.]

#### ⑥ Kontrolka ZAPNUTIA/VYPNUTIA

Keď jednotka pracuje, táto kontrolka svieti na zeleno. Počas spúšťania diaľkového ovládača alebo v prípade chyby bliká.

#### ⑦ Funkčné tlačidlo [F1]

Na hlavnej obrazovke: slúži na zmenu prevádzkového režimu.

V hlavnej ponuke: stlačte pre posun kurzora nadol.

#### ⑧ Funkčné tlačidlo [F2]

Na hlavnej obrazovke: slúži na zníženie teploty.

V hlavnej ponuke: stlačte pre posun kurzora nahor.

#### ⑨ Funkčné tlačidlo [F3]

Na hlavnej obrazovke: slúži na zvýšenie teploty.

V hlavnej ponuke: stlačte pre prechod na predchádzajúcu stranu.

#### ⑩ Funkčné tlačidlo [F4]

Na hlavnej obrazovke: slúži na zmenu otáčok ventilátora.

V hlavnej ponuke: stlačte pre prechod na nasledujúcu stranu.

## 2. Pomenovanie súčastí

### Displej

Hlavnú obrazovku možno zobraziť v dvoch odlišných režimoch: v plnom a základnom. Od výroby je nastavený plný režim. Do základného režimu prepnete zmenou v nastavení hlavnej obrazovky. (Pozri návod na obsluhu dodaný s diaľkovým ovládačom.)

#### <Plný režim>

\* Na obrázku sú na účely vysvetlenia zobrazené všetky ikony súčasne.

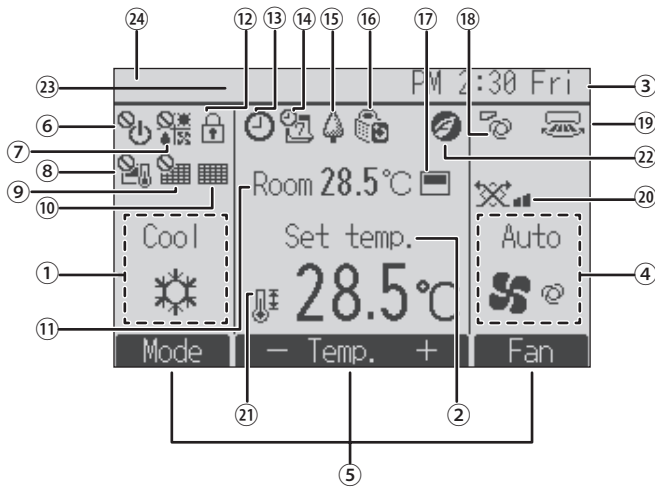

#### <Základný režim>

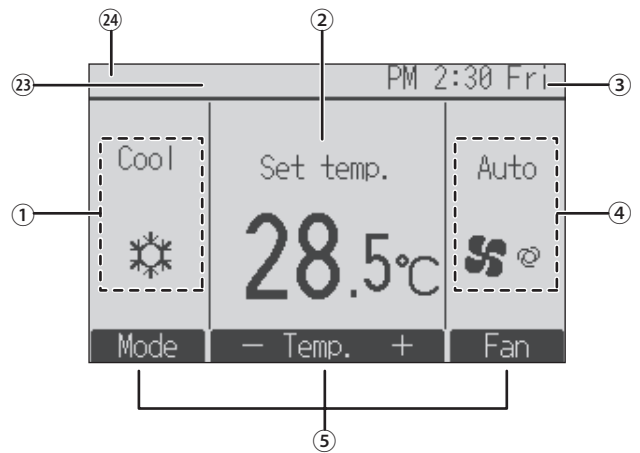

#### ① Prevádzkový režim

Tu sa objaví režim prevádzky vnútornej jednotky.

#### ② Prednastavená teplota

Tu sa objaví prednastavená teplota.

#### ③ Hodiny (pozri návod na inštaláciu.)

Tu sa objaví aktuálny čas.

#### ④ Otáčky ventilátora

Tu sa objaví nastavenie rýchlosti ventilátora.

#### ⑤ Aktuálne funkcie funkčných tlačidiel

Tu sa zobrazujú aktuálne funkcie jednotlivých tlačidiel.



Zobrazuje sa, keď sa ZAPNUTIE/VYPNUTIE ovláda centrálné.



Zobrazuje sa, keď sa prevádzkový režim ovláda centrálné.



Zobrazuje sa, keď sa prednastavená teplota ovláda centrálné.



Zobrazuje sa, keď sa funkcia resetu ovláda centrálné.



Signalizuje, že je potrebná údržba filtra.

#### ⑪ Teplota priestoru (pozri návod na inštaláciu.)

Tu sa objaví aktuálna teplota priestoru.



Zobrazuje sa, keď sú tlačidlá zamknuté.



Zobrazuje sa, keď je aktivovaný časovač zapnutia/vypnutia, zníženie výkonu v noci alebo funkcia časovača automatického vypnutia.

sa zobrazuje, keď je časovač deaktivovaný centrálnym systémom ovládania.



Zobrazuje sa, keď je aktivovaný týždenný časovač.



Zobrazuje sa, keď klimatizačné jednotky bežia v režime úspory energie. (Na niektorých modeloch interiérových jednotiek sa nezobrazuje.)



Zobrazuje sa, keď klimatizačné jednotky bežia v tichom režime.



Zobrazuje sa, keď je aktivovaný zabudovaný termistor diaľkového ovládača na sledovanie teploty v miestnosti ( ⑪ ).

sa zobrazuje, keď je na sledovanie teploty v miestnosti aktivovaný termistor interiérovej jednotky.



Indikuje nastavenie lamiel.



Indikuje nastavenie lamelovej mriežky.



Indikuje nastavenie ventilácie.



Zobrazuje sa, keď je rozsah prednastavenej teploty obmedzený.



Zobrazuje sa, keď sa šetrí energia pomocou funkcie „3D i-See sensor“ (Snímač 3D i-See).

#### ⑲ Centrálné riadené

Zobrazuje sa na určitý časový úsek, keď sa používa centrálné riadená položka.

#### ⑳ Predbežné zobrazenie chýb

Počas úvodnej chyby sa tu zobrazuje chybový kód.

Väčšina nastavení (okrem ZAP/VYP, režimu, otáčok ventilátora a teploty) sa dá vykonať na obrazovke Ponuka.

## 3. Obsluha

■ Spôsob obsluhy si pozrite v návode na obsluhu dodanom k danému diaľkovému ovládaču.

### 3.1. ZAPNUTIE/VYPNUTIE

#### 3.1.1. S káblovým diaľkovým ovládačom

##### [ZAPNUTIE]

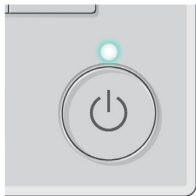

Stlačte tlačidlo [ZAP./VYP.].  
Kontrolka ZAPNUTIA/VYPNUTIA sa rozsvieti na zeleno a prevádzka sa spustí.  
Keď je položka „LED lighting“ (LED podsvietenie) nastavená na „No“ (Nie), kontrolka ZAPNUTIA/VYPNUTIA sa nerozsvieti.

\* Spôsob nastavenia je uvedený v návode káblového diaľkového ovládača.

##### [VYPNUTIE]



Znova stlačte tlačidlo [ZAP./VYP.].  
Kontrolka ZAPNUTIA/VYPNUTIA zhasne a prevádzka sa zastaví.

#### Poznámka:

Aj keď stlačíte tlačidlo ZAP/VYP ihneď po vypnutí prebiehajúcej prevádzky, klimatizačná jednotka sa nespustí po dobu približne troch minút. Účelom tejto funkcie je ochrana vnútorných súčastí pred poškodením.

#### ■ Pamäť prevádzkových stavov

	Nastavenie diaľkového ovládača
Prevádzkový režim	Prevádzkový režim pred vypnutím
Prednastavená teplota	Prednastavená teplota pred vypnutím
Otáčky ventilátora	Otáčky ventilátora pred vypnutím

#### ■ Možný rozsah prednastavenej teploty

Prevádzkový režim	Rozsah prednastavenej teploty
Chladenie/sušenie	19 – 30 °C
Vykurovanie	17 – 28 °C
Automaticky	19 – 28 °C
Ventilácia	Nie je možné nastaviť

### 3.2. Výber režimu

#### 3.2.1. S káblovým diaľkovým ovládačom

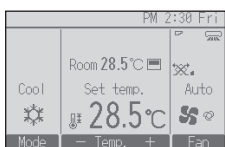

Každým stlačením tlačidla [F1] sa posuniete v nižšie uvedenom zozname prevádzkových režimov. Vyberte požadovaný režim prevádzky.

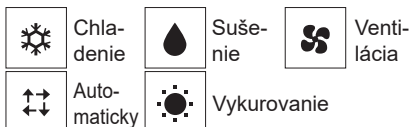

• Prevádzkové režimy, ktoré nie sú k dispozícii pre pripojené modely vnútorných jednotiek, sa na displeji neobjavia.

#### Čo znamená blikajúca ikona režimu

Ikona režimu bliká, keď iná interiérová jednotka v tom istom chladivovom systéme (pripojená k tej istej exteriérovej jednotke) už pracuje v inom režime. V takom prípade je možné ostatné jednotky v tej istej skupine používať len v danom režime.

### 3. Obsluha

#### Automatická prevádzka

- V závislosti od nastavenej teploty sa vtedy, keď je teplota v miestnosti príliš vysoká, spustí chladenie, a keď je teplota v miestnosti príliš nízka, spustí sa kúrenie.
- Ak sa počas automatickej prevádzky teplota priestoru zmení a zostane o 2 °C alebo viac nad nastavenou teplotou po dobu 15 minút, klimatizačná jednotka sa prepne do režimu chladenia. Zároveň platí, že ak teplota priestoru zostane o 2 °C alebo viac pod nastavenou teplotou po dobu 15 minút, klimatizačná jednotka sa prepne do režimu vykurovania.

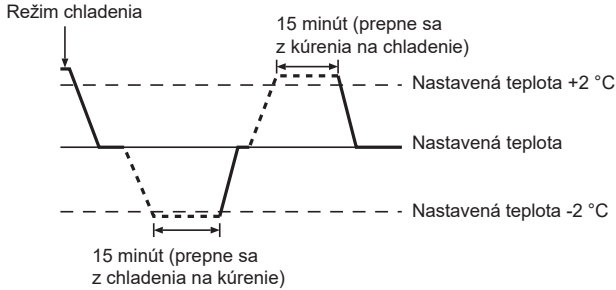

- Keďže teplota priestoru sa automaticky upravuje tak, aby sa zachovala stála efektívna teplota, po dosiahnutí teploty chladenie prebieha pri teplote o niekoľko stupňov vyššej a vykurovanie pri teplote o niekoľko stupňov nižšej ako je nastavená teplota priestoru (automatická úsporná prevádzka).

### 3.3. Nastavenie teploty

#### 3.3.1. S káblovým diaľkovým ovládačom

<Chladenie, Sušenie, Vykurovanie a Automatický>

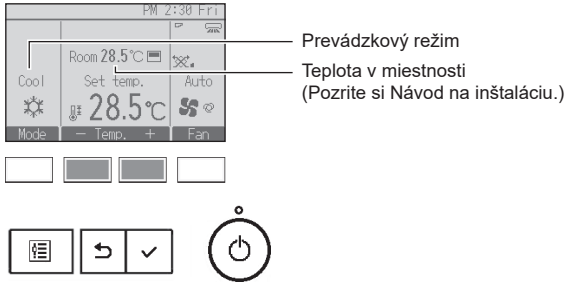

Tlačidlom [F2] môžete prednastavenú teplotu znížiť a tlačidlom [F3] ju môžete zvýšiť.

- Rozsahy možného nastavenia teploty v jednotlivých prevádzkových režimoch nájdete v tabuľke na strane 6.
- V režime ventilácie teplotu nie je možné prednastaviť.
- Prednastavená teplota sa bude zobrazovať buď v stupňoch Celzia v krokoch po 0,5 alebo 1 alebo v stupňoch Fahrenheita, v závislosti od modelu vnútornej jednotky a nastavenia režimu zobrazenia na diaľkovom ovládači.

### 3.4. Nastavenie otáčok ventilátora

#### 3.4.1. S káblovým diaľkovým ovládačom

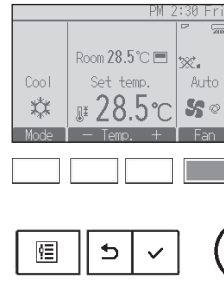

Tlačidlom [F4] môžete prechádzať nastaveniami otáčok ventilátora v nasledovnom poradí.

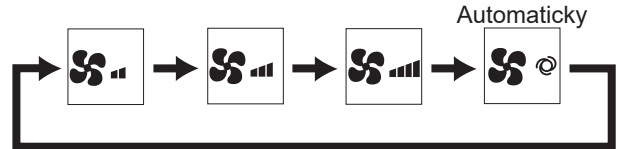

## 3. Obsluha

### 3.5. Ventilácia (pre káblový diaľkový ovládač)

#### 3.5.1. Pohyb v hlavnej ponuke

##### <Otvorenie hlavnej ponuky>



Stlačte tlačidlo [PONUKA].  
Zobrazí sa hlavná ponuka.

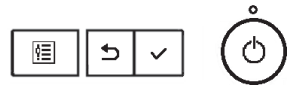

##### <Voľba položky>

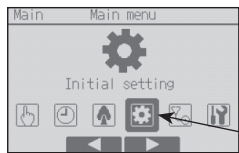

Tlačidlom [F2] posuniete kurzor doľava.  
Tlačidlom [F3] posuniete kurzor doprava.

Kurzor

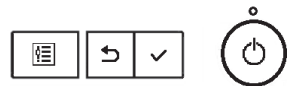

#### 3.5.2. Lopatka-Vent. (Lossnay)

##### <Prístup do ponuky>



V Hlavnej ponuke vyberte možnosť  
„Operation“ a stlačte tlačidlo [VYBRAŤ].

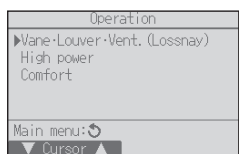

Vyberte možnosť „Vane-Louver-Vent.  
(Lossnay)“ z ponuky Operation a stlačte  
tlačidlo [VYBRAŤ].



##### <Nastavenie ventilácie>

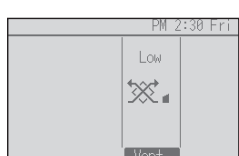

Každým stlačením tlačidla [F3] sa  
posuniete v nižšie uvedenom zozname  
nastavení ventilácie.

\* Dá sa nastaviť len vtedy, keď je  
pripojená jednotka LOSSNAY.

Off Vypnutie Low Nízka High Vysoká



• Ventilátor môže byť na niektorých  
modeloch vnútorných jednotiek pri  
určitých modeloch ventilačných  
jednotiek zablokovaný.

##### <Návrat do ponuky Operation>

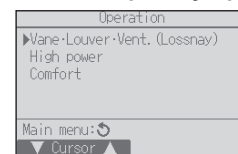

Stlačením tlačidla [SPÄŤ] sa vrátite do  
ponuky Operation.



## 4. Časovač

- Funkcie časovača sú na každom diaľkovom ovládači odlišné.
- Podrobnosti o obsluhu diaľkového ovládača nájdete v príslušnom návode na obsluhu k danému diaľkovému ovládaču.

## 5. Starostlivosť a čistenie

### ► Čistenie filtrov

- Filtre vyčistíte vysávačom. Ak nemáte vysávač, vyklepte filtre o pevný predmet tak, aby z nich nečistoty a prach vypadli.
- Ak sú filtre veľmi znečistené, umyte ich vlažnou vodou. Čistiaci prostriedok dôkladne opláchnite a nechajte filtre úplne vyschnúť, až potom ich založte späť na jednotku.

### ⚠ Upozornenie:

- Nesušte filtre na priamom slnečnom svetle ani pomocou tepelného zdroja, napríklad elektrického ohrievača; mohli by sa zdeformovať.
- Neumývajte filtre v horúcej vode (nad 50 °C), mohli by sa zdeformovať.
- Vzduchové filtre musia byť vždy založené. Používanie jednotky bez vzduchových filtrov môže spôsobiť poruchu.

### ⚠ Upozornenie:

- Pred začatím čistenia zastavte prevádzku a VYPNITE hlavný vypínač jednotky.
- Interiérové jednotky sú vybavené filtrami na odstraňovanie prachu z nasávaného vzduchu. Filtre vyčistíte podľa nižšie uvedených postupov.

### ► Demontáž filtra

#### ⚠ Upozornenie:



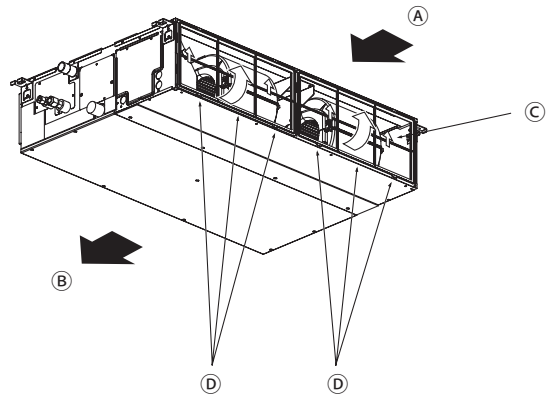



- Ak vymieňate filter, dbajte, aby sa vám nedostal do očí prach. Ak pri tejto činnosti stojíte na stolčeku, dbajte, aby ste nespadli.
- Po odstránení filtra sa nedotýkajte kovových dielov vo vnútornej jednotke, inak môže dôjsť k poraneniu.



- Pri zdvíhaní držadla filtra ho potiahnite.

Ⓐ Prívod vzduchu   Ⓑ Vývod vzduchu   Ⓒ Filter   Ⓓ Západka

## 6. Riešenie problémov

Máte problémy?	Tu je riešenie. (Keď jednotka funguje normálne.)
Klimatizácia nekúri alebo nechladí normálne.	<ul style="list-style-type: none"> <li>■ Vyčistite filter. (Keď je filter znečistený alebo upchatý, prúdenie vzduchu sa obmedzí.)</li> <li>■ Skontrolujte nastavenie teploty a podľa potreby ho upravte.</li> <li>■ Skontrolujte, či je v okolí exteriérovej jednotky dostatočný priestor. Nie je prívod alebo vývod vzduchu z interiérovej jednotky zablokovaný?</li> <li>■ Nenechali ste otvorené dvere alebo okno?</li> </ul>
Po spustení kúrenia trvá dlho, kým začne z interiérovej jednotky prúdiť teplý vzduch.	<ul style="list-style-type: none"> <li>■ Teplý vzduch vždy začne prúdiť, až keď je interiérová jednotka dostatočne zohriata.</li> </ul>
V režime kúrenia sa klimatizácia zastaví skôr, než sa v miestnosti dosiahne nastavená teplota.	<ul style="list-style-type: none"> <li>■ Keď je vonkajšia teplota nízka a vlhkosť je vysoká, na exteriérovej jednotke sa môže vytvoriť námraza. Ak k tomu dôjde, exteriérová jednotka vykoná proces rozmrazovania. Normálna prevádzka by sa mala obnoviť približne po 10 minútach.</li> </ul>
Smer prúdenia vzduchu sa mení počas prevádzky alebo ho nie je možné nastaviť.	<ul style="list-style-type: none"> <li>■ V režime vykurovania sa lopatky automaticky presunú do horizontálneho smeru prúdenia vzduchu, keď je teplota vzduchu nízka alebo počas režimu odmrazovania.</li> </ul>
Keď sa smer prúdenia vzduchu zmení, lopatky sa vždy posunú nahor a nadol až za nastavenú polohu a až potom sa zastavia v správnej polohe.	<ul style="list-style-type: none"> <li>■ Keď sa smer prúdenia vzduchu zmení, lopatky sa po detekcii základnej polohy posunú do nastavenej polohy.</li> </ul>
Je počuť zvuk tečúcej vody alebo občasné syčanie.	<ul style="list-style-type: none"> <li>■ Tieto zvuky počuť, keď chladivo prúdi do klimatizácie alebo keď sa mení tok chladiva.</li> </ul>
Je počuť praskanie alebo vízgový zvuk.	<ul style="list-style-type: none"> <li>■ Tieto zvuky môže byť počuť, keď sa jednotlivé časti trú o seba vplyvom rozťahovania a zmršťovania pri zmenách teploty.</li> </ul>
V miestnosti cítiť nepríjemný pach.	<ul style="list-style-type: none"> <li>■ Vzduch nasávaný do interiérovej jednotky obsahuje plyny unikajúce zo stien, kobercov a nábytku, ako aj pachy z oblečenia a tento vzduch vháňa späť do miestnosti.</li> </ul>
Z interiérovej jednotky vychádza jemná biela para.	<ul style="list-style-type: none"> <li>■ Ak je v interiéri vysoká teplota a vlhkosť, tento stav môže nastať po spustení prevádzky.</li> <li>■ V režime rozmrazovania sa môže do miestnosti vháňať studený vzduch a vytvárať opar.</li> </ul>
Z exteriérovej jednotky vychádza voda alebo para.	<ul style="list-style-type: none"> <li>■ V režime chladenia môže na chladivových potrubkách a ich spojoch kondenzovať voda a kvapkať.</li> <li>■ V režime kúrenia môže skondenzovaná voda kvapkať z výmenníka tepla.</li> <li>■ V režime rozmrazovania sa voda z výmenníka tepla vyparuje a môže vznikáť vodná para.</li> </ul>
Na diaľkovom ovládači sa zobrazuje symbol „  “.	<ul style="list-style-type: none"> <li>■ Pri centrálnom ovládaní sa na diaľkovom ovládači zobrazuje symbol „“ a klimatizáciu nie je možné spustiť ani zastaviť diaľkovým ovládačom.</li> </ul>
Ak znova spustím klimatizáciu krátko po jej zastavení, nezapne sa ani po stlačení tlačidla ON/OFF (Zap./vyp.).	<ul style="list-style-type: none"> <li>■ Počkajte približne tri minúty.</li> <li>■ (Prevádzka je zastavená ochranným obvodom klimatizácie.)</li> </ul>
Klimatizácia sa spustí bez stlačenia tlačidla ON/OFF (Zap./vyp.).	<ul style="list-style-type: none"> <li>■ Je nastavený časovač zapnutia? Zastavte prevádzku tlačidlom ON/OFF (Zap./vyp.).</li> <li>■ Je ku klimatizácii pripojený centrálny diaľkový ovládač? Poradte sa s osobami, ktoré majú na starosti ovládanie klimatizácie.</li> <li>■ Zobrazuje sa na diaľkovom ovládači symbol „“? Poradte sa s osobami, ktoré majú na starosti ovládanie klimatizácie.</li> <li>■ Je nastavená funkcia automatického obnovenia prevádzky po výpadku prúdu? Zastavte prevádzku tlačidlom ON/OFF (Zap./vyp.).</li> </ul>
Klimatizácia sa zastaví bez stlačenia tlačidla ON/OFF (Zap./vyp.).	<ul style="list-style-type: none"> <li>■ Je nastavený časovač vypnutia? Znova spustíte prevádzku tlačidlom ON/OFF (Zap./vyp.).</li> <li>■ Je ku klimatizácii pripojený centrálny diaľkový ovládač? Poradte sa s osobami, ktoré majú na starosti ovládanie klimatizácie.</li> <li>■ Zobrazuje sa na diaľkovom ovládači symbol „“? Poradte sa s osobami, ktoré majú na starosti ovládanie klimatizácie.</li> </ul>
Na diaľkovom ovládači nie je možné nastaviť časovač.	<ul style="list-style-type: none"> <li>■ Sú nastavenia časovača neplatné? Ak časovač nie je možné nastaviť, na displeji diaľkového ovládača sa zobrazuje symbol  alebo .</li> </ul>
Na displeji diaľkového ovládača sa zobrazuje nápis „Please wait“ (Čakajte).	<ul style="list-style-type: none"> <li>■ Vykonávajú sa úvodné nastavenia. Počkajte približne 3 minúty.</li> </ul>
Na displeji diaľkového ovládača sa zobrazuje chybový kód.	<ul style="list-style-type: none"> <li>■ Spustili sa ochranné prvky na ochranu klimatizácie.</li> <li>■ Nepokúšajte sa opraviť zariadenie sami. Ihneď vypnite vypínač a poradte sa s predajcom. Nezabudnite predajcovi uviesť názov modelu a informácie, ktoré sa zobrazili na displeji diaľkového ovládača.</li> </ul>
Je počuť zvuk odtokajúcej vody alebo zvuk motorčeka.	<ul style="list-style-type: none"> <li>■ Po zastavení chladenia sa uvedie do činnosti odtokové čerpadlo a potom sa zastaví. Počkajte približne 3 minúty.</li> </ul>
Lopatky sa nepohybujú alebo vnútorná jednotka nereaguje na vstup z bezdrôtového diaľkového ovládača.	<ul style="list-style-type: none"> <li>■ Je možné, že spojovacie drôtené konektory motora lopatky a prijímač signálu nie sú správne zapojené. Požiadajte inštalátora o kontrolu spojení. (Farby samčej a samickej časti spojovacích drôtených konektorov sa musia zhodovať.)</li> </ul>

## 6. Riešenie problémov

Máte problémy?	Tu je riešenie. (Keď jednotka funguje normálne.)												
Hlučnosť zariadenia presahuje úroveň uvedenú v technických údajoch.	<p>■ Hlučnosť prevádzky v interiéri je ovplyvňovaná akustikou konkrétnej miestnosti, ako vidno na nasledujúcej tabuľke, a bude vyššia ako technické parametre hlučnosti, ktorá bola meraná v miestnosti bez ozvien.</p> <table border="1"> <thead> <tr> <th></th> <th>Miestnosti s vysokým pohlcovaním zvuku</th> <th>Bežné miestnosti</th> <th>Miestnosti s nízkym pohlcovaním zvuku</th> </tr> </thead> <tbody> <tr> <td>Príklady miestností</td> <td>Vysielacie štúdio, hudobná miestnosť a pod.</td> <td>Recepcia, hotelová vstupná hala a pod.</td> <td>Kancelária, hotelová izba</td> </tr> <tr> <td>Hladina hluku</td> <td>3 až 7 dB</td> <td>6 až 10 dB</td> <td>9 až 13 dB</td> </tr> </tbody> </table>		Miestnosti s vysokým pohlcovaním zvuku	Bežné miestnosti	Miestnosti s nízkym pohlcovaním zvuku	Príklady miestností	Vysielacie štúdio, hudobná miestnosť a pod.	Recepcia, hotelová vstupná hala a pod.	Kancelária, hotelová izba	Hladina hluku	3 až 7 dB	6 až 10 dB	9 až 13 dB
	Miestnosti s vysokým pohlcovaním zvuku	Bežné miestnosti	Miestnosti s nízkym pohlcovaním zvuku										
Príklady miestností	Vysielacie štúdio, hudobná miestnosť a pod.	Recepcia, hotelová vstupná hala a pod.	Kancelária, hotelová izba										
Hladina hluku	3 až 7 dB	6 až 10 dB	9 až 13 dB										
Na displeji bezdrôtového diaľkového ovládača sa nič nezobrazuje, zobrazenie je slabé alebo interiérová jednotka neprijíma signály, ak diaľkový ovládač nie je blízko.	<p>■ Sú slabé batérie. Vymeňte batérie a stlačte tlačidlo Reset.</p> <p>■ Ak sa ani po výmene batérií nič nezobrazí, skontrolujte, či ste batérie vložili so správnou polaritou (+, -).</p>												
Po vložení/výmene batérie v diaľkovom ovládači sa nebudú dať používať niektoré funkcie.	<p>■ Skontrolujte, či boli nastavené hodiny. Ak hodiny neboli nastavené, nastavte ich.</p>												
Indikátor prevádzky v blízkosti prijímača signálu z bezdrôtového diaľkového ovládača na vnútornej jednotke bliká.	<p>■ Spustila sa funkcia samodiagnostiky na ochranu klimatizácie.</p> <p>■ Nepokúšajte sa opraviť zariadenie sami. Ihneď vypnite vypínač a poraďte sa s predajcom. Nezabudnite predajcovi uviesť názov modelu.</p>												
Bezdrôtový diaľkový ovládač nefunguje (vnútorná jednotka 4x zapípa).	<p>■ Prepnete nastavenie automatického režimu na režim AUTO (jeden bod nastavenia) alebo režim AUTO (dvojité nastavenia). Podrobnosti nájdete v priloženom upozornení (formát A5) alebo v návode na inštaláciu.</p>												
Interiérová jednotka, ktorá nepracuje, sa zahrieva a vydáva zvuk, ako keď tečie voda.	<p>■ Aj keď interiérová jednotka nepracuje, naďalej do nej prúdi malé množstvo chladiva.</p>												

## 7. Technické údaje

Položka	Model	PEAD-(S)M35JA(L)(2)	PEAD-(S)M50JA(L)(2)	PEAD-(S)M60JA(L)(2)	PEAD-(S)M71JA(L)(2)	
Zdroj napájania		220-240V 50Hz				
Rozmer Výška / Šírka / Hĺbka	mm	250/900/732	250/900/732	250/1100/732	250/1100/732	
Čistá hmotnosť *( ): Typ JAL, JAL2	kg	25,0 (24,5)	26,5 (25,5)	29,5 (29,0)	29,5 (29,0)	
Ventilátor	Rýchlosť prúdenia vzduchu (Nízka-Stredná-Vysoká)	m <sup>3</sup> /min	10,0-12,0-14,0	12,0-14,5-17,0	14,5-18,0-21,0	14,5-18,0-23,0
	Vonkajší statický tlak	Pa	35/50/70/100/150		40/50/70/100/150	
Hladina akustického tlaku (Nízka-Stredná-Vysoká)	dB(A)	24-29-32	27-33-35	26-32-35	26-32-37	

Položka	Model	PEAD-(S)M100JA(L)(2)	PEAD-(S)M125JA(L)(2)	PEAD-(S)M140JA(L)(2)	
Zdroj napájania		220-240V 50Hz			
Rozmer Výška / Šírka / Hĺbka	mm	250/1400/732	250/1400/732	250/1600/732	
Čistá hmotnosť *( ): Typ JAL, JAL2	kg	37 (36)	38 (37)	42 (41)	
Ventilátor	Rýchlosť prúdenia vzduchu (Nízka-Stredná-Vysoká)	m <sup>3</sup> /min	23,0-28,0-32,0	28,0-34,0-37,0	29,5-35,5-40,0
	Vonkajší statický tlak	Pa	40/50/70/100/150		
Hladina akustického tlaku (Nízka-Stredná-Vysoká)	dB(A)	31-36-39	35-39-41	34-38-41	



# Tartalomjegyzék

1. Biztonsági óvintézkedések .....	2	5. Karbantartás és tisztítás .....	9
2. Alkatrészek elnevezése .....	3	6. Hibaelhárítás .....	10
3. Működés .....	6	7. Műszaki adatok .....	11
4. Időzítő .....	9		

## Megjegyzés



Fig. 1

**Ez a jelzés csak EU-országok számára érvényes.**

**Ez a jelzés a 2012/19/EU irányelv 14. cikkelye (A felhasználók tájékoztatása) és a IX. melléklet és/vagy a 2006/66/EK irányelv 20. cikkelye (A végfelhasználók tájékoztatása) és a II. melléklet alapján került a berendezésre.**

A MITSUBISHI ELECTRIC terméket kiváló minőségű anyagokból és alkatrészekből tervezték és gyártották, melyek újrahasznosíthatók és/vagy újra felhasználhatók. Ez a szimbólum azt jelenti, hogy az elektromos és elektronikus berendezéseket, elemeket és akkumulátorokat az élettartamuk végén a háztartási hulladéktól elkülönítve kell megsemmisíteni. Ha a szimbólum alatt kémiai szimbólum látható (Fig. 1), ez a szimbólum azt jelenti, hogy az elem vagy akkumulátor bizonyos koncentrációban nehézfémeket tartalmaz.

Ezt a következőképpen jelöljük: Hg: higany (0,0005%), Cd: kadmium (0,002%), Pb: ólom (0,004%)

Az Európai Unióban a használt elektromos és elektronikus termékek, elemek és akkumulátorok számára külön gyűjtőrendszert alkalmaznak.

Kérjük, az elemeket és akkumulátorokat megfelelően, a helyi hulladékgyűjtő/újrahasznosító központba eljuttatva selejtezze.

Kérjük, segítsen megvédeni a környezetünket!

## Megjegyzés:

A használati kézikönyvben szereplő „Vezetékes távvezérlő” kifejezés csak a PAR-41MAA eszközre vonatkozik. Ha további információra lenne szüksége a másik távvezérlővel kapcsolatban, kérjük, tekintse meg a dobozban mellékelt használati útmutatót.

## 1. Biztonsági óvintézkedések

- ▶ Az egység telepítése előtt kötelező elolvasni a „Biztonsági óvintézkedéseket”.
- ▶ A „Biztonsági óvintézkedések” nagyon fontos utasításokat tartalmaznak a biztonságra nézve. Ezeket mindig tartsa be.
- ▶ Kérjük, a rendszerhez való csatlakozás előtt jelentsen a szolgáltató hatóságának, vagy kérje annak jóváhagyását.

## AZ EGYSÉGEN LÁTHATÓ SZIMBÓLUMOK JELENTÉSE

	FIGYELMEZTETÉS (Tűzveszély)	Ez a szimbólum kizárólag az R32 hűtőközegre vonatkozik. A használt hűtőközeg típusa a kültéri egység névtábláján olvasható. Az R32 hűtőközeg gyúlékony. Ha a hűtőközeg szivárog, illetve tűzzel vagy hőt termelő alkatrészekkel érintkezik, az káros gázokat hozhat létre és tűzveszélyt okozhat.
	Használat előtt gondosan olvassa el a HASZNÁLATI KÉZIKÖNYVET.	
	A szervizelést végző szakemberek működtetés előtt olvassák el a HASZNÁLATI KÉZIKÖNYVET és a TELEPÍTÉSI KÉZIKÖNYVET.	
	A HASZNÁLATI KÉZIKÖNYV, a TELEPÍTÉSI KÉZIKÖNYV és a hasonló dokumentumok további információkat is tartalmaznak.	

## A szövegben használt szimbólumok

### ⚠ Figyelmeztetés:

Leírja azokat a óvintézkedéseket, amelyeket meg kell tenni a sérülés vagy halál veszélyének megelőzése érdekében.

### ⚠ Vigyázat:

Leírja azokat a óvintézkedéseket, amelyeket meg kell tenni az egység károsodásának megelőzése érdekében.

### ⚠ Figyelmeztetés:

- Egyes készülékek nem hozzáférhetők a nagyközönség számára.
- Az egység telepítését nem végezheti a felhasználó. Kérje meg a forgalmazót vagy egy hivatalos vállalatot, hogy telepítse az egységet. A nem megfelelően telepített egység vízszivárgást, áramütést vagy tüzet okozhat.
- Ne lépjen rá, és ne tegyen semmit a kültéri egységre.
- Ne öntsön vizet az egységre, és ne érjen hozzá nedves kézzel. Fennáll az áramütés veszélye.
- Ne permetezzen gyúlékony gázt az egység közelében. Tűz keletkezhet.
- Ne helyezzen gáztűtőt vagy más, nyílt lángot használó készüléket olyan helyre, ahol az egységből kiáramló levegőnek lesz kitéve. Akadályozhatja a megfelelő égést.
- Ne távolítsa el az előlapot vagy a ventilátor védőburkolatát a kültéri egységről, amikor üzemel.
- Ha rendkívüli aggasztó zajt vagy rezgést észlel, állítsa le a működést, kapcsolja le a hálózati kapcsolót, és lépjen kapcsolatba a forgalmazóval.

## Az ábrákon használt szimbólumok

⚠ : Azt jelzi, hogy az alkatrészt földelni kell.

- Soha ne nyúljon ujjal, pálcával stb. a be- vagy kimenetekbe.
- Ha furcsa szagokat észlel, hagyja abba a készülék használatát, kapcsolja le a főkapcsolót, és forduljon a forgalmazóhoz. Ellenkező esetben meghibásodás, áramütés vagy tűz következhet be.
- Ez a légkondicionáló NEM használható felügyelet nélküli gyermekek vagy gyengélkedő személyek által.
- A kisgyerekeket felügyelni kell, hogy ne játszanak a légkondicionálóval.
- Ha a hűtőgáz kiáramlik vagy szivárog, állítsa le a légkondicionáló működését, alaposan szellőztesse ki a helyiséget, és lépjen kapcsolatba a forgalmazóval.
- A légkondicionáló telepítésekor, áthelyezésekor vagy szervizelésekor csak a kültéri egységre felírt hűtőközeget használja a hűtőközeg-vezetékek feltöltéséhez. Ne keverje a hűtőközeget semmilyen más hűtőközeggel, és ne engedje, hogy levegő maradjon a vezetékekben.
  - Ha levegő keveredik a hűtőközeggel, az rendellenesen magas nyomást okozhat a hűtőközeg-vezetékekben, robbanást és más veszélyeket okozva.

## 1. Biztonsági óvintézkedések

- A rendszerhez megjelölttől eltérő hűtőközeg használata mechanikai hibákat, a rendszer hibás működését vagy az egység meghibásodását okozza. A legrosszabb esetben ez súlyos mértékben csökkentheti a termék biztonságát.
- Továbbá a helyi jogszabályokat is sértheti.
- A MITSUBISHI ELECTRIC CORPORATION nem vonható felelősségre a nem megfelelő típusú hűtőközeg használatából származó meghibásodások vagy balesetek miatt.
- **Ezt a beltéri egységet olyan helyiségbe kell telepíteni, amelynek alapterülete egyenlő vagy nagyobb a kültéri egység telepítési kézikönyvében meghatározottnál. Tekintse meg a kültéri egység telepítési kézikönyvét.**
- **Csak a gyártó által ajánlott módszereket használja a leolvasztás folyamatának felgyorsítására vagy tisztítás céljára.**
- **Ezt a beltéri egységet olyan helyiségben kell tárolni, amelyben nincs folyamatosan működő gyújtószerkezet, például nyílt láng, gázkészülék vagy elektromos hősugárzó.**
- **Ne szűrjön lyukat a beltéri egységbe vagy a hűtőközeg-vezetékekbe, és ne égesse el azokat.**
- **Vegye figyelembe, hogy a hűtőközeg szagtalan lehet.**

### ⚠ Vigyázat:

- **Ne használjon hegyes tárgyat a gombok benyomásához, mivel ez károsíthatja a távirányítót.**
- **Soha ne zárja el vagy fedje le a beltéri vagy kültéri egység bemeneteit és kimeneteit.**

### Az egység ártalmatlanítása

Az egység leselejtezésével kapcsolatban forduljon a forgalmazóhoz.

## 2. Alkatrészek elnevezése

### ■ Beltéri egység

	PEAD-(S)M·JA(L)(2)
Ventilátor fokozatai	3 fokozat
Lamella	–
Zsalus szellőzőnyílás	–
Szűrő	Normál
Szűrőtisztítási útmutatás	–

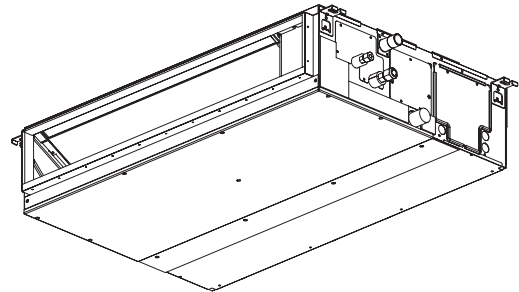

## 2. Alkatrészek elnevezése

### ■ Vezetékes távvezérlő

#### Kezelőfelület

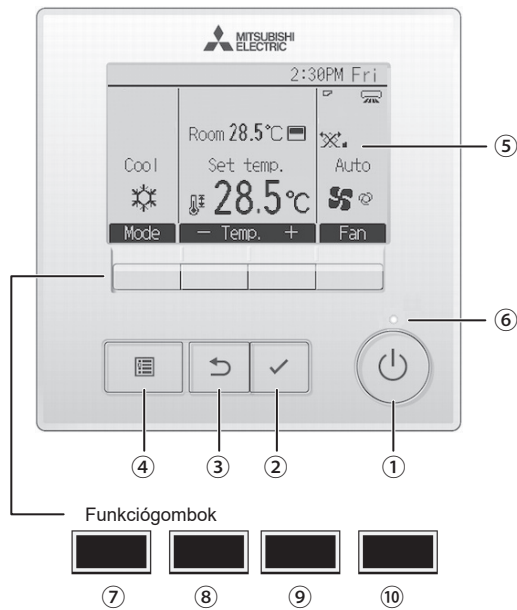

A funkciógombok funkciói a képernyőtől függően változnak. Lásd az LCD képernyő alsó részén megjelenő gombfunkció-útmutatót az adott képernyőn megjelenő funkciók leírásával kapcsolatosan.

Ha a rendszer központi vezérléssel működik, a zárolt gombnak megfelelő gombfunkció-útmutató nem jelenik meg.

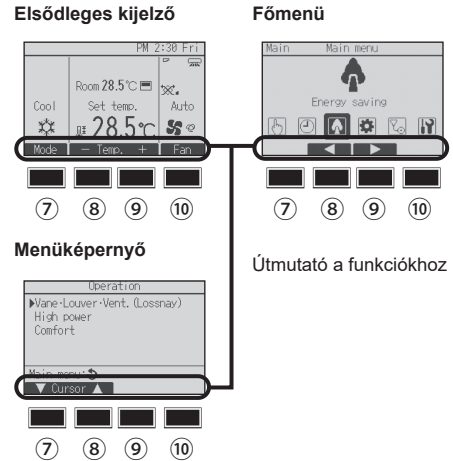

#### ① [BE/KI] gomb

Az BE/KI gomb megnyomásával be- és kikapcsolhatja a beltéri egységet.

#### ② [KIVÁLASZTÁS] gomb

Nyomja meg a gombot a megadott beállítás mentéséhez.

#### ③ [VISSZA] gomb

Nyomja meg a gombot az előző képernyőre való visszalépéshez.

#### ④ [MENÜ] gomb

Nyomja meg a gombot a Főmenü megnyitásához.

#### ⑤ LCD háttérvilágítással

Megjelennek a működési beállítások.

Ha a háttérvilágítás ki van kapcsolva, bármelyik gomb megnyomásával bekapcsolja a háttérvilágítást, ami a képernyőtől függően egy ideig égve marad.

Ha a háttérvilágítás ki van kapcsolva, bármelyik gomb megnyomásával bekapcsolja a háttérvilágítást, viszont a gomb nem hajtja végre a hozzárendelt funkciót. (kivéve az [BE/KI] gombot)

#### ⑥ BE/KI lámpa

Ez a lámpa zölden világít, amíg az egység működik. A lámpa villogni kezd, amíg a távirányító beindul, vagy ha hiba történt.

#### ⑦ Funkciógomb [F1]

Elsődleges kijelző: Nyomja meg a gombot az üzemmód módosításához.

Főmenü: Nyomja meg a kurzor lefelé mozgathatásához.

#### ⑧ Funkciógomb [F2]

Elsődleges kijelző: Nyomja meg a hőmérséklet csökkentéséhez.

Főmenü: Nyomja meg a kurzor felfelé mozgathatásához.

#### ⑨ Funkciógomb [F3]

Elsődleges kijelző: Nyomja meg a hőmérséklet növeléséhez.

Főmenü: Nyomja meg az előző oldalra való visszatéréshez.

#### ⑩ Funkciógomb [F4]

Elsődleges kijelző: Nyomja meg a ventilátor fordulatszámának módosításához.

Főmenü: Nyomja meg a következő oldalra ugráshoz.

## 2. Alkatrészek elnevezése

### Kijelző

Az elsődleges kijelző kétféle üzemmódban jeleníthető meg: „Teljes” és „Alap”. A gyári beállítás „Full” (Tele). „Basic” (Alap) üzemmódra való átváltáshoz módosítsa az elsődleges kijelző beállítását. (Lásd a távvezérlőhöz mellékelt használati kézikönyvet.)

<Teljes üzemmód>

\* Tájékoztatás céljából minden ikon látható.

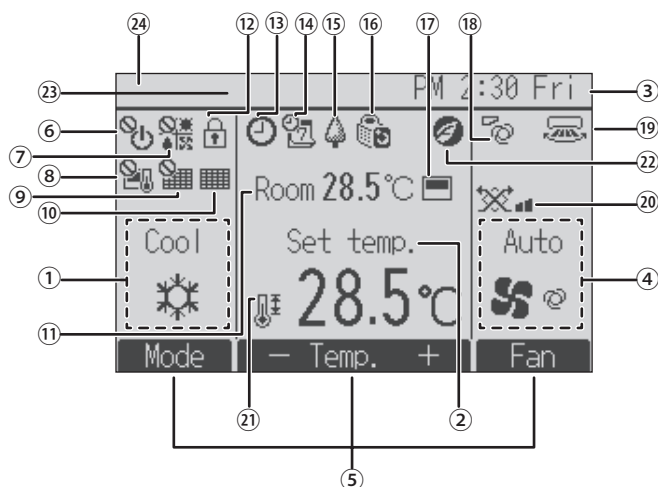

<Alap üzemmód>

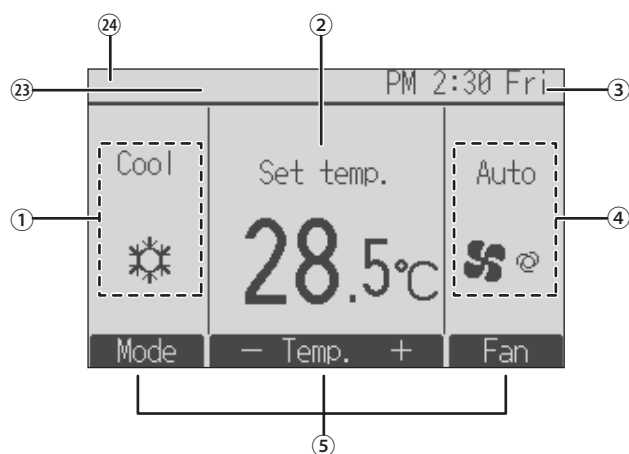

#### ① Üzemmód

A beltéri egység üzemmódja jelenik meg itt.

#### ② Előre beállított hőmérséklet

Az előre beállított hőmérséklet jelenik meg itt.

#### ③ Óra (Lásd a Telepítési Kézikönyvet.)

Az aktuális idő jelenik meg itt.

#### ④ Ventilátor-fordulatszám

A ventilátor sebességének beállítása jelenik meg itt.

#### ⑤ Útmutató a gombfunkciókhoz

Itt láthatók az egyes gombokhoz tartozó funkciók.



Központilag vezérelt BE/KI működés során jelenik meg.



Központilag vezérelt üzemmódban jelenik meg.



Olyankor jelenik meg, ha az előre beállított hőmérsékleti tartomány központilag szabályozva van.



Olyankor jelenik meg, ha a szűrő helyreállítási funkciója központilag szabályozva van.



Azt jelzi, ha a szűrőnek karbantartásra van szüksége.

#### ⑪ Helyiség hőmérsékletét (Lásd a Telepítési Kézikönyvet.)

Az aktuális helyiség hőmérsékletét jelenik meg itt.



A gombok lezárásakor jelenik meg.



A Be/kikapcsolási időzítő, az Éjszakai visszaállítás vagy az Automatikus kikapcsolási időzítő funkció engedélyezésekor jelenik meg.

akkor jelenik meg, amikor a központosított vezérlőrendszer letiltja az időzítőt.



A heti időzítő bekapcsolásakor jelenik meg.



Akkor jelenik meg, ha az egységek energiatakarékos üzemmódban működnek. (Egyes beltériegység-modelleken nem jelenik meg)



Akkor jelenik meg, ha a kültéri egységek csendes üzemmódban működnek.



Akkor jelenik meg, ha aktiválja a távvezérlő beépített termisztorát a szobahőmérséklet ellenőrzésére ( ⑪ ).

A(z) akkor jelenik meg, ha aktiválja a beltéri egység termisztorát a szobahőmérséklet ellenőrzésére.



A lamellabeállítást mutatja.



A zsalus szellőzőnyílás beállítását mutatja.



A szellőzési beállítást mutatja.



Olyankor jelenik meg, ha az előre beállított hőmérsékleti tartományt korlátozzák.



Akkor jelenik meg, ha energiatakarékos művelet történik egy „3D i-See sensor” (3D i-See érzékelő) funkció használatával.

#### ⑳ Központilag vezérelt

Bizonyos ideig látható a központilag vezérelt elemek üzemeltetésekor.

#### ㉑ Előzetes hibakijelzés

Az előzetes hiba előfordulásakor hibakód jelenik meg.

A legtöbb beállítás (kivéve a BE/KI, üzemmód, ventilátor sebesség, hőmérséklet) elvégezhető a Menü képernyőről.

### 3. Működés

■ Az üzemmóddal kapcsolatosan tanulmányozza az egyes távvezérlőkhöz tartozó használati kézikönyvet.

#### 3.1. BE-/KIKAPCSOLÁS

##### 3.1.1. Vezetékes távvezérlőhöz

[BE]

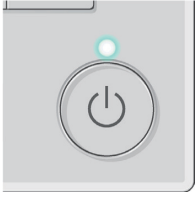

Nyomja meg az [BE/KI] gombot.  
A BE/KI lámpa zöld fénnel égni kezd, és a működés elindul.  
Amikor a „LED lighting” (LED-es világítás) beállítás értéke „No” (Nem), a BE/KI jelzőfény nem gyullad ki.  
\* A beállítás módjával kapcsolatban lásd a vezetékes távvezérlő telepítési kézikönyvét.

[KI]



Nyomja meg ismét az [BE/KI] gombot.  
A BE/KI lámpa kialszik, és a működés leáll.

#### Megjegyzés:

Még ha azonnal meg is nyomja a BE/KI gombot, miután a működési folyamat közben leállítja, akkor a légkondicionáló nem indul el még körülbelül három percig. Ez megakadályozza a belső alkatrészek sérülését.

#### ■ Üzemállapot memória

	Távvezérlő beállítása
Üzem mód	Üzem mód a tápellátás lekapcsolása előtt
Előre beállított hőmérséklet	Előre beállított hőmérséklet a tápellátás lekapcsolása előtt
Ventilátor-fordulatszám	A ventilátor fordulatszáma, mielőtt a tápellátást lekapcsolták

#### ■ Állítható előre beállított hőmérsékleti tartomány

Üzem mód	Előre beállított hőmérsékleti tartomány
Hűtés/szárítás	19 – 30 °C
Fűtés	17 – 28 °C
Auto	19 – 28 °C
Ventilátor/szellőzés	Nem állítható

#### 3.2. Mód kiválasztása

##### 3.2.1. Vezetékes távvezérlőhöz

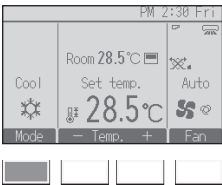

A [F1] gomb megnyomásával az alábbi üzemmódok között válthat ciklikusan. Adja meg a kívánt üzemmódot.



• Az adott modellű csatlakoztatott beltéri egységek esetében nem elérhető üzemmódok nem jelennek meg a kijelzőn.

#### Mit jelez a villogó üzemmódjelző lámpa

Az üzemmód ikon villogni kezd, ha ugyanabban a (ugyanazon kültéri egységhez csatlakoztatott) hűtőközegrendszerben már más beltéri egységek más üzemmódban működnek. Ebben az esetben az ugyanabban a csoportban lévő többi egység csak ugyanabban az üzemmódban működtethető.

### 3. Működés

#### Automatikus üzemelés

- A beállított hőmérsékletnek megfelelően a hűtési művelet akkor kezdődik, ha a helyiség hőmérséklete túl meleg, és a fűtési művelet akkor kezdődik, ha a helyiség hőmérséklete túl hideg.
- Automatikus működés esetén, ha a helyiség hőmérséklete változik és 2 °C-kal vagy annál többel a beállított hőmérséklet felett marad 15 percig, akkor a légkondicionáló hűtési üzemmódba kapcsol. Hasonlóképpen, ha a helyiség hőmérséklete 2 °C-kal vagy annál többel a beállított hőmérséklet alatt marad 15 percig, akkor a légkondicionáló fűtés üzemmódba kapcsol.

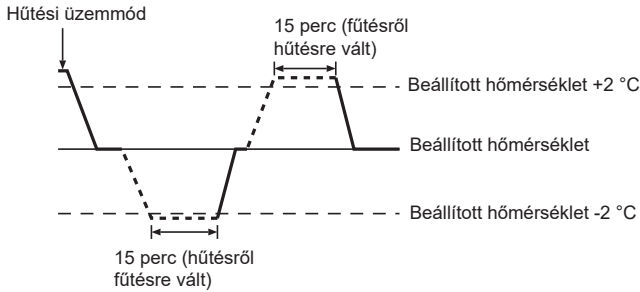

- Mivel a szoba hőmérséklete automatikusan állítódik a rögzített hőmérsékletre, a hűtési művelet néhány fokkal melegebb lesz, a fűtési művelet pedig néhány fokkal hűvösebb lesz, mint a beállított szobahőmérséklet, miután eléri az adott hőmérsékletet (automatikus energiatakarékos működés).

### 3.3. Hőmérséklet-beállítás

#### 3.3.1. Vezetékes távvezérlőhöz

<Hűtés, szárítás, fűtés és auto>

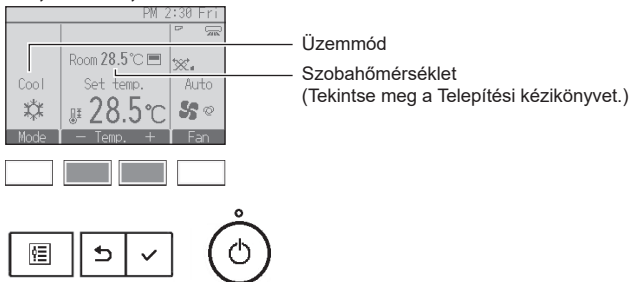

Nyomja meg az [F2] gombot az előre beállított hőmérséklet csökkentéséhez, vagy az [F3] gombot a hőmérséklet növeléséhez.

- Lásd a 6. oldalon található táblázatot a különböző üzemmódokhoz beállítható hőmérséklet-tartományhoz.
- Előre beállított hőmérsékleti tartományt nem adhat meg a ventilátor/szellőzés működéséhez.
- Az előre beállított hőmérséklet jelenik meg 0,5 vagy 1 Celsius-, illetve Fahrenheit-fokos lépésközökben a beltéri egység típusától vagy a távvezérlő kijelzési mód beállításától függően.

### 3.4. Ventilátor-fordulatszám beállítása

#### 3.4.1. Vezetékes távvezérlőhöz



Nyomja meg az [F4] a ventilátor-fordulatszámok áttekintéséhez, az alábbi sorrendben.

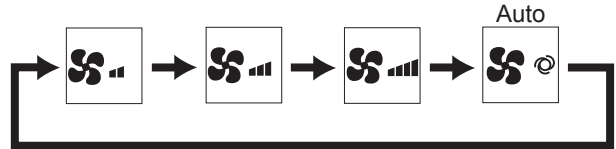

### 3. Működés

#### 3.5. Szellőzés (vezetékes távvezérlő esetén)

##### 3.5.1. Navigálás a Főmenüben

###### <A Főmenü megnyitása>



Nyomja meg a [MENÜ] gombot. Megnyílik a Főmenü.

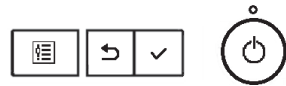

###### <Elemválasztás>

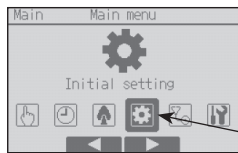

Nyomja meg az [F2] gombot a kurzor balra történő mozgathatásához. Nyomja meg az [F3] gombot a kurzor jobbra történő mozgathatásához.

Kurzor

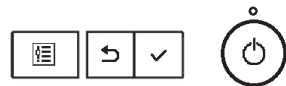

##### 3.5.2. Lapát-Vent. (Lossnay)

###### <A menü elérése>



Válassza a „Művelet” opciót a fő menüből, és nyomja meg a [KIVÁLASZTÁS] gombot.

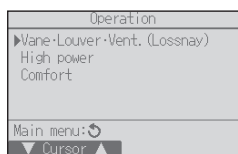

Válassza a „Terelől. Zsalu Vent. (Lossnay)” a Művelet menüből, és nyomja meg a [KIVÁLASZTÁS] gombot.



###### <Szellőzés beállítása>

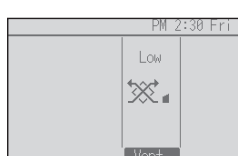

A [F3] gomb megnyomásával az alábbi ventilációs beállítások között válthat ciklikusan.

\* Csak akkor állítható, ha van csatlakoztatott LOSSNAY egység.

Off Ki    Low Alacsony    High Magas



• A beltéri egységek egyes modelljeinek ventilátora reteszelve lehet bizonyos modellek szellőztető egységeivel.

###### <Visszatérés a Művelet menübe>

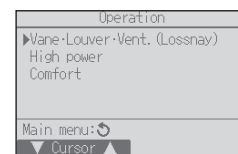

Nyomja meg a [VISSZA] gombot a Művelet menübe való visszatéréshez.



## 4. Időzítő

- Az időzítőfunkciók minden távvezérlőnél eltérőek.
- A távvezérlő működtetéséről bővebben a minden egyes távvezérlőhöz gyárilag mellékelt kézikönyvben olvashat.

## 5. Karbantartás és tisztítás

### ► A szűrők tisztítása

- A szűrőket porszívóval takarítsa meg. Ha nincs kéznél porszívó, koppintsa a szűrőket egy szilárd tárgyhoz, levertve a szennyeződést és a port.
- Ha a szűrők különösen szennyezettek, mossa meg azokat langyos vízben. Óvatosan öblítse le a mosószert, és hagyja teljesen megszáradni a szűrőket, mielőtt visszahelyezné azokat az egységbe.

### ⚠ Vigyázat:

- Ne szárítsa a szűrőket közvetlen napsugárzás vagy hőforrás használatával, például elektromos fűtőberendezéssel, mivel ettől behorpadhatnak.
- Ne mossa meg a szűrőket forró vízben (50 °C felett), mivel behorpadhatnak.
- Mindig győződjön meg arról, hogy a légszűrők be vannak szerelve. Az egység légszűrő nélküli működtetése meghibásodást okozhat.

### ⚠ Vigyázat:

- A tisztítás megkezdése előtt állítsa le a működést, és kapcsolja KI (OFF) a tápfeszültséget.
- A beltéri egységek szűrőkkel vannak felszerelve a beszívott levegő porának eltávolítására. Tisztítsa meg a szűrőket az alább látható műveletek alapján.

### ► A szűrő eltávolítása

#### ⚠ Vigyázat:

- A szűrő eltávolítása során gondosan figyelni kell arra, hogy ne érje por a szemet. Továbbá, ha székre kell állnia, hogy elvégezze ezt a feladatot, vigyázzon, nehogy leessen.
- Ha a szűrőt eltávolítják, ne érintse meg a fém alkatrészeket a beltéri egységen belül, mert sérülést okozhat.

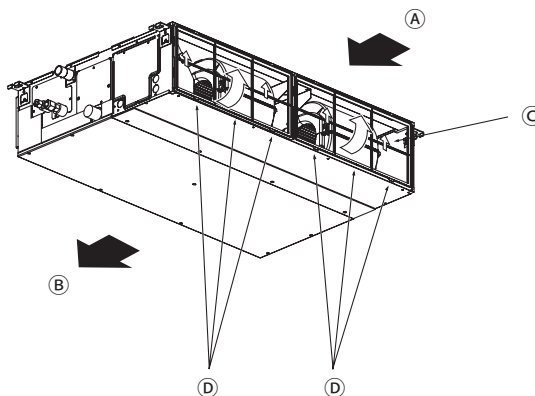







- A szűrő fogantyújának felemelésekor húzza meg.

Ⓐ Levegőbemenet   Ⓑ Levegőkimenet   Ⓒ Szűrő   Ⓓ Fogantyú



## 6. Hibaelhárítás

Probléma merült fel?	Itt a megoldás. (Az egység normálisan működik.)
A légkondicionáló nem fűt vagy hűt rendesen.	<ul style="list-style-type: none"> <li>■ Tisztítsa meg a szűrőt. (A légáramlás csökken, ha a szűrő piszkos vagy eltömődött.)</li> <li>■ Ellenőrizze a hőmérséklet beállítását, és igazítsa ki a beállított hőmérsékletet.</li> <li>■ Győződjön meg arról, hogy a kültéri egység körül elegendő hely van. El van-e záródva a beltéri egység bemenete vagy kimenete?</li> <li>■ Nem maradt véletlenül nyitva egy ajtó vagy egy ablak?</li> </ul>
A fűtés indításakor a beltéri egység egy ideig nem fúj meleg levegőt.	<ul style="list-style-type: none"> <li>■ A beltéri egység nem fúj meleg levegőt, amíg eléggé fel nem melegszik.</li> </ul>
Fűtés üzemmódban a légkondicionáló leáll, mielőtt elérte a beállított szobahőmérsékletet.	<ul style="list-style-type: none"> <li>■ Ha a kültéri hőmérséklet alacsony és a páratartalom magas, a kültéri egység eljégesedhet. Ha ez bekövetkezik, a kültéri egység kiolvasztási műveletet hajt végre. A normál működés körülbelül 10 perc elteltével kell kezdődjön.</li> </ul>
A légáramlás iránya megváltozik a működés során vagy a légáramlás irányát nem lehet beállítani.	<ul style="list-style-type: none"> <li>■ Fűtés üzemmódban a terelőlapátok automatikusan mozognak a vízszintes légáramlás irányába, amikor a légáramlás hőmérséklete alacsony a fagytalánítás üzemmódban.</li> </ul>
Ha a légáramlás iránya megváltozik, akkor a lapátok mindig felle mozognak a beállított pozíció előtt, mielőtt végül megállnának a pozíciójukban.	<ul style="list-style-type: none"> <li>■ Amikor a légáramlás iránya változik, a lapátok a beállított pozícióba állnak, miután észlelték az alap pozíciót.</li> </ul>
Folyó víz hangja vagy néha sziszegő hang hallható.	<ul style="list-style-type: none"> <li>■ Ezek a hangok akkor hallhatók, ha hűtőközeg folyik a légkondicionálóban, vagy amikor a hűtőközeg áramlása megváltozik.</li> </ul>
Repedező vagy nyikorgó hang hallható.	<ul style="list-style-type: none"> <li>■ Ezek a hangok akkor hallhatók, ha az alkatrészek egymáshoz érnek a hőmérséklet-változás okozta tágulás és összehúzódás következtében.</li> </ul>
A szobában kellemetlen bűz van.	<ul style="list-style-type: none"> <li>■ A beltéri egység olyan levegőt szív be, amely a falakból, szőnyegekben és bútorokból származó gázokat, valamint a ruházatban maradt szagokat tartalmaz, majd ezt a levegőt visszakeringeti a szobába.</li> </ul>
Fehér pára vagy gőz szivárog a beltéri egységből.	<ul style="list-style-type: none"> <li>■ Ha a beltéri hőmérséklet és páratartalom magas, ez a helyzet az üzemelés indításakor következhet be.</li> <li>■ A leolvasztás során a kiáramló hideg levegő páráként jelentkezhet.</li> </ul>
Víz vagy gőz szivárog a kültéri egységből.	<ul style="list-style-type: none"> <li>■ Hűtési üzemmódban víz keletkezhet, mely lecsepeghet a hűtőcsövekről.</li> <li>■ Fűtési üzemmódban víz keletkezhet, mely csepeghet a hőcserélőből.</li> <li>■ A kiolvasztás során a hőcserélő vízzel elpárolog és vízgőz keletkezhet.</li> </ul>
A(z) „  ” megjelenik a távvezérlő kijelzőjén.	<ul style="list-style-type: none"> <li>■ Központi vezérlés során a „” megjelenik a távvezérlő kijelzőjén, és a légkondicionáló nem kapcsolható be vagy ki a távvezérlővel.</li> </ul>
Ha a légkondicionálót leállítás után nem sokkal újraindítja, akkor sem üzemel, ha megnyomja az BE/KI gombot.	<ul style="list-style-type: none"> <li>■ Várjon körülbelül három percet.</li> <li>■ (A működés leállt a légkondicionáló védelme érdekében.)</li> </ul>
A légkondicionáló az BE/KI gomb megnyomása nélkül bekapcsol.	<ul style="list-style-type: none"> <li>■ Be van állítva a bekapcsoló időzítő? Nyomja meg az BE/KI gombot az egység leállításához.</li> <li>■ Csatlakoztatva van-e a légkondicionáló egy központi távvezérlőhöz? Beszélje meg a légkondicionáló kezelőivel.</li> <li>■ Megjelenik a(z) „” a távvezérlő kijelzőjén? Beszélje meg a légkondicionáló kezelőivel.</li> <li>■ Be van állítva az áramkimaradás utáni automatikus helyreállítási funkció? Nyomja meg az BE/KI gombot az egység leállításához.</li> </ul>
A légkondicionáló az BE/KI gomb megnyomása nélkül leáll.	<ul style="list-style-type: none"> <li>■ Be van állítva a kikapcsoló időzítő? Nyomja meg az BE/KI gombot az üzemelés újraindításához.</li> <li>■ Csatlakoztatva van-e a légkondicionáló egy központi távvezérlőhöz? Beszélje meg a légkondicionáló kezelőivel.</li> <li>■ Megjelenik a(z) „” a távvezérlő kijelzőjén? Beszélje meg a légkondicionáló kezelőivel.</li> </ul>
A távvezérlő időzítőjének működése nem állítható be.	<ul style="list-style-type: none"> <li>■ Az időzítő beállítása érvénytelen? Ha az időzítő beállítható, a(z)  vagy  megjelenik a távvezérlő kijelzőjén.</li> </ul>
Megjelenik a „Please wait” (Kérjük, Várjon) üzenet a távvezérlő kijelzőjén.	<ul style="list-style-type: none"> <li>■ A kezdeti beállítások érvényesek. Várakozzon körülbelül 3 percet.</li> </ul>
Hibakód jelenik meg a távvezérlő kijelzőjén.	<ul style="list-style-type: none"> <li>■ Bekapcsoltak a védőeszközök a légkondicionáló védelme érdekében.</li> <li>■ Ne próbálja megjavítani a berendezést. Azonnal kapcsolja le a főkapcsolót, és forduljon a forgalmazóhoz. Ne feledje megadni a forgalmazónak a modell nevét és a távvezérlő kijelzőjén látható információkat.</li> </ul>
Elfolyó víz vagy forgó motor hangja hallatszik.	<ul style="list-style-type: none"> <li>■ Amikor a hűtés leáll, a leeresztőszivattyú be- és kikapcsol. Várakozzon körülbelül 3 percet.</li> </ul>
A lapátok nem mozognak vagy a beltéri egység nem válaszol a vezeték nélküli távvezérlőről érkező jelekre.	<ul style="list-style-type: none"> <li>■ Előfordulhat, hogy a lapát motorjának kábelcsatlakozói és a jeladó nem csatlakozik megfelelően. Végezze el a csatlakozók telepítési ellenőrzését. (A kábelcsatlakozó fejezeteinek egyezniük kell.)</li> </ul>

## 6. Hibaelhárítás

Probléma merült fel?	Itt a megoldás. (Az egység normálisan működik.)												
A zaj hangosabb a specifikációkban megadott szintnél.	<p>■ A beltéri működési zajszintet az adott helyiség akusztikája is befolyásolja a következő táblázatban látható módon, és magasabb lesz, mint a zajspecifikáció, amit visszhangmentes helyiségben mértek.</p> <table border="1"> <thead> <tr> <th></th> <th>Jól hangszigetelt szobák</th> <th>Normál szobák</th> <th>Gyengén hangszigetelt szobák</th> </tr> </thead> <tbody> <tr> <td>Példák helyszínre</td> <td>Műsorszóró stúdió, zeneszoba stb.</td> <td>Fogadószoba, szállodai előtér stb.</td> <td>Iroda, szállodai szoba</td> </tr> <tr> <td>Zajszintek</td> <td>3 és 7 dB között</td> <td>6 és 10 dB között</td> <td>9 és 13 dB között</td> </tr> </tbody> </table>		Jól hangszigetelt szobák	Normál szobák	Gyengén hangszigetelt szobák	Példák helyszínre	Műsorszóró stúdió, zeneszoba stb.	Fogadószoba, szállodai előtér stb.	Iroda, szállodai szoba	Zajszintek	3 és 7 dB között	6 és 10 dB között	9 és 13 dB között
	Jól hangszigetelt szobák	Normál szobák	Gyengén hangszigetelt szobák										
Példák helyszínre	Műsorszóró stúdió, zeneszoba stb.	Fogadószoba, szállodai előtér stb.	Iroda, szállodai szoba										
Zajszintek	3 és 7 dB között	6 és 10 dB között	9 és 13 dB között										
A vezeték nélküli távvezérlő kijelzőjén semmi sem jelenik meg, a kijelző halvány, vagy a beltéri egység nem fogad jeleket, kivéve, ha a távvezérlő közel van.	<p>■ Az elemek töltöttsége alacsony. Cserélje ki az elemeket, majd nyomja meg a Reset (Helyreállítás) gombot.</p> <p>■ Ha az elemek cseréje után semmi nem jelenik meg, ellenőrizze, hogy az elemeket a megfelelő irányban helyezte-e be (+, -).</p>												
A távvezérlő elemeinek behelyezése/cseréje után a funkciók egy része nem érhető el.	<p>■ Győződjön meg arról, hogy elvégezte az óra-beállításokat. Ha az óra-beállítás nincs befejezve, végezze el a beállítást.</p>												
A beltéri egységen lévő vezeték nélküli távvezérlő melletti működésjelző lámpa villog.	<p>■ Bekapcsolt az öndiagnosztika a légkondicionáló védelme érdekében.</p> <p>■ Ne próbálja megjavítani a berendezést. Azonnal kapcsolja le a főkapcsolót, és forduljon a forgalmazóhoz. Ne feledje megadni a forgalmazónak a modell nevét.</p>												
A vezeték nélküli távvezérlő nem működik (a beltéri egység négyszer sípol).	<p>■ Kapcsolja az automatikus üzemmód beállítást AUTO (egyszeres alapérték) vagy AUTO (dupla alapérték) módra. A részletekkel kapcsolatban tekintse meg a mellékelt Megjegyzést (A5 lap) vagy a Telepítési Kézikönyvet.</p>												
Az éppen nem működő beltéri egység felmelegszik, és a víz áramlásához hasonló hang hallatszik belőle.	<p>■ Egy kis mennyiségű hűtőközeg akkor is tovább áramlik a beltéri egységbe, ha az éppen nem működik.</p>												

## 7. Műszaki adatok

Elem	Modell	PEAD-(S)M35JA(L)(2)	PEAD-(S)M50JA(L)(2)	PEAD-(S)M60JA(L)(2)	PEAD-(S)M71JA(L)(2)
Áramforrás		220-240V 50Hz			
Méret	Magasság / Szélesség / Mélység mm	250/900/732	250/900/732	250/1100/732	250/1100/732
Nettó súly *( ): JAL, JAL2 típus	kg	25,0 (24,5)	26,5 (25,5)	29,5 (29,0)	29,5 (29,0)
Ventilátor	Levegőáramlás mértéke (Alacsony-Közepes-Magas) m <sup>3</sup> /min	10,0-12,0-14,0	12,0-14,5-17,0	14,5-18,0-21,0	14,5-18,0-23,0
	Külső állandó nyomás Pa	35/50/70/100/150		40/50/70/100/150	
Hangnyomásszint (Alacsony-Közepes-Magas)	dB(A)	24-29-32	27-33-35	26-32-35	26-32-37

Elem	Modell	PEAD-(S)M100JA(L)(2)	PEAD-(S)M125JA(L)(2)	PEAD-(S)M140JA(L)(2)
Áramforrás		220-240V 50Hz		
Méret	Magasság / Szélesség / Mélység mm	250/1400/732	250/1400/732	250/1600/732
Nettó súly *( ): JAL, JAL2 típus	kg	37 (36)	38 (37)	42 (41)
Ventilátor	Levegőáramlás mértéke (Alacsony-Közepes-Magas) m <sup>3</sup> /min	23,0-28,0-32,0	28,0-34,0-37,0	29,5-35,5-40,0
	Külső állandó nyomás Pa	40/50/70/100/150		
Hangnyomásszint (Alacsony-Közepes-Magas)	dB(A)	31-36-39	35-39-41	34-38-41

# Kazalo

1. Varnostni ukrepi.....	2	5. Nega in čiščenje.....	9
2. Imena delov.....	3	6. Odpravljanje težav.....	10
3. Delovanje.....	6	7. Specifikacije.....	11
4. Časovnik.....	9		

## Opomba



Fig. 1

Ta oznaka je namenjena samo državam EU.

Oznaka je skladna s 14. členom Direktive 2012/19/EU, Informacije za uporabnike in dodatkom IX oziroma z 20. členom Direktive 2006/66/ES, Informacije za končne uporabnike in dodatkom II.

Izdelek MITSUBISHI ELECTRIC je izdelan iz visokokakovostnih materialov, ki se lahko reciklirajo ter ponovno uporabijo. Ta oznaka označuje električne in elektronske naprave, baterije in akumulatorje, ki morajo biti ob koncu življenjske dobe odstranjene ločeno od ostalih gospodinjskih odpadkov. Če je pod oznako natisnjen kemijski simbol (Fig. 1), ta opozarja, da baterija ali akumulator vsebuje težko kovino v določeni koncentraciji.

To je navedeno na ta način: Hg: živo srebro (0,0005 %), Cd: kadmij (0,002 %), Pb: svinec (0,004 %)

V Evropski Uniji obstajajo sistemi ločenega zbiranja izrabljenih električnih in elektronskih naprav, baterij in akumulatorjev.

Prosimo, da vso opremo, baterije in akumulatorje odstranite na ustrezen način v lokalnih centrih za zbiranje/recikliranje odpadkov.

Pomagajte nam ohranjati okolje, v katerem živimo!

## Opomba:

Izraz »žični daljinski upravljalnik« se v teh navodilih za uporabo nanaša samo na PAR-41MAA. Če potrebujete kakršne koli informacije za drugi daljinski upravljalnik, glejte navodilo, priloženo v tem polju.

## 1. Varnostni ukrepi

- ▶ Pred nameščanjem enote obvezno preberite poglavje »Varnostni ukrepi«.
- ▶ »Varnostni ukrepi« vsebujejo pomembne informacije o varnosti. Obvezno jih upoštevajte.
- ▶ Pred priklopom sistema to sporočite elektropodjetju oziroma pridobite njihovo soglasje.

## POMEN SIMBOLOV NA ENOTI

	OPOZORILO (Nevarnost požara)	Ta simbol je samo za hladilno sredstvo R32. Vrsta uporabljenega hladilnega sredstva je napisana na tipski ploščici zunanje enote. Hladilno sredstvo R32 je vnetljivo. Če hladilno sredstvo pušča ali pride v stik z ognjem ali deli, ki ustvarjajo toploto, se lahko sprosti škodljiv plin poveča tveganje požara.
		Preden začnete uporabljati napravo, pazorno preberite NAVODILA ZA UPORABO.
		Servisno osebje mora pred uporabo prebrati NAVODILA ZA UPORABO in NAMESTITVENI PRIROČNIK.
		Podrobne informacije najdete v NAVODILIH ZA UPORABO, NAMESTITVENEM PRIROČNIKU in podobnem gradivu.

## Simboli, uporabljeni v besedilu

### ⚠ Opozorilo:

Navaja previdnostne ukrepe, ki jih je treba upoštevati, da se prepreči nevarnost poškodbe ali smrti uporabnika.

### ⚠ Pozor:

Navaja previdnostne ukrepe, ki jih je treba upoštevati, da se prepreči poškodba enote.

### ⚠ Opozorilo:

- Te naprave niso dostopne splošni javnosti.
- Enote ne sme namestiti uporabnik. Prosite prodajalca ali pooblaščenega podjetje, da namesti enoto. Če enota ni pravilno nameščena, lahko pride do puščanja vode, električnega udara ali požara.
- Ne stopajte na enoto in nanjo ne odlagajte ničesar.
- Enote ne polivajte z vodo in se je ne dotikajte z mokrimi rokami. To lahko povzroči električni udar.
- V bližini enote ne pršite vnetljivega plina. Lahko pride do požara.
- Plinskih grelnikov ali drugih naprav z odprtim plamenom ne postavljajte na mesto, kjer bi bile izpostavljene zraku, ki ga izpihuje enota. Lahko pride do nepopolnega zgorevanja.
- Ne odstranite sprednje plošče ali varovala ventilatorja z zunanje enote, če ta deluje.
- Če opazite neobičajen zvok ali tresljaje, prenehajte uporabljati napravo, izklopite glavno stikalo in se obrnite na prodajalca.
- V vhode in izhode ne vtikajte prstov, palic itd.
- Če zaznate neobičajen vonj, izklopite glavno stikalo in se obrnite na prodajalca. V nasprotnem primeru lahko pride do okvare,

## Simboli, uporabljeni na risbah

⚠ : Označuje del, ki mora biti ozemljen.

### električnega udara ali požara.

- Ta klimatska naprava ni namenjena nenadzorovani uporabi s strani otrok ali nesamostojnih oseb.
- Majhne otroke morate imeti pod nadzorom, da zagotovite, da se ne igrajo s klimatsko napravo.
- Če začne izhajati ali puščati hladilni plin, prenehajte z uporabo klimatske naprave, temeljito prezračite prostor in se obrnite na prodajalca.
- Ko nameščate, predstavljate ali popravljate klimatsko napravo, uporabljajte za polnjenje hladilnih cevi le hladilno sredstvo, ki je navedeno na zunanji enoti. Hladiva ne mešajte s katerim koli drugim hladilnim sredstvom, v ceveh ne sme ostati zrak.
  - Če se zrak zmeša s hladilnim sredstvom, lahko to v ceveh za hladilno sredstvo povzroči previsok tlak, kar lahko povzroči eksplozijo ali drugo nevarnost.
  - Uporaba katerega koli drugega hladilnega sredstva, ki ni namenjen za ta sistem, bo povzročila mehanske napake, nepravilno delovanje sistema ali okvaro enote. V najhujšem primeru lahko to privede do resnega ogrožanja varnosti izdelka.
  - Takšno ravnanje je lahko tudi v nasprotju z veljavno zakonodajo.

## 1. Varnostni ukrepi

- Družba MITSUBISHI ELECTRIC CORPORATION ne odgovarja za napake v delovanju ali nezgode, ki so posledica uporabe napačne vrste hladilnega sredstva.
- Ta notranja enota mora biti nameščena v prostoru, ki ima enako ali večjo površino, kot je določena v priročniku za namestitev zunanje enote. Glejte priročnik za namestitev zunanje enote.
- Za pospeševanje postopka odtajanja ali čiščenje uporabljajte le

sredstva, ki jih je priporočil proizvajalec.

- To notranjo enoto hranite v prostoru brez neprekinjeno delujočih vžigalnih naprav, kot so odprti plamen, plinska naprava ali električni grelnik.
- Ne prebadajte ali zažigajte notranje enote ali cevi s hladilnim sredstvom.
- Upoštevajte, da je lahko hladilno sredstvo brez vonja.

### ⚠ Pozor:

- Gumbov ne pritiskajte z ostrimi predmeti, saj lahko s tem poškodujete daljinski upravljalnik.
- Ne blokirajte ali pokrivajte vhodov in izhodov notranje ali zunanje enote.

### Odstranjevanje enote

Če morate odstraniti enoto, se obrnite na prodajalca.

## 2. Imena delov

### ■ Notranja enota

	PEAD-(S)M·JA(L)(2)
Stopnje ventilatorja	3 stopnje
Lamela	–
Rešetka	–
Filter	Normalna
Čiščenje filtra po	–

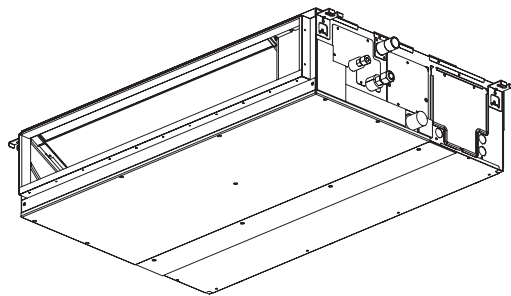

## 2. Imena delov

### ■ Žični daljinski upravljalnik

#### Vmesnik krmilnika

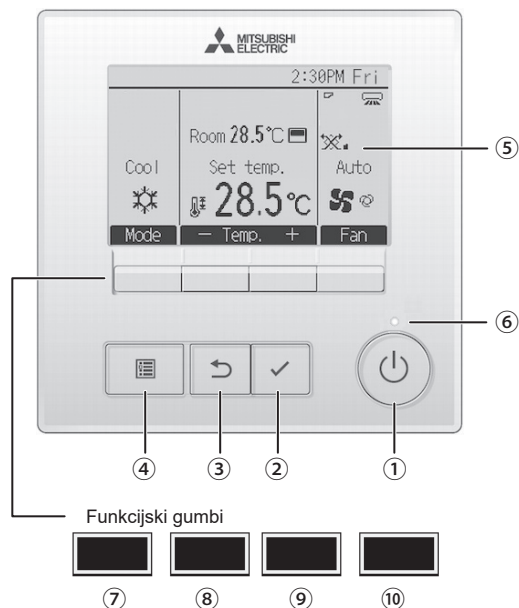

Funkcije funkcijskih gumbov se spreminjajo glede na zaslon.

Glejte vodič po funkcijah gumbov, ki se pojavi na spodnjem delu zaslona LCD za funkcije, ki veljajo za določen zaslon.

Če je sistem centralno upravljan, se vodič po funkcijah gumbov za zaklenjene gumbne ne bo prikazal.

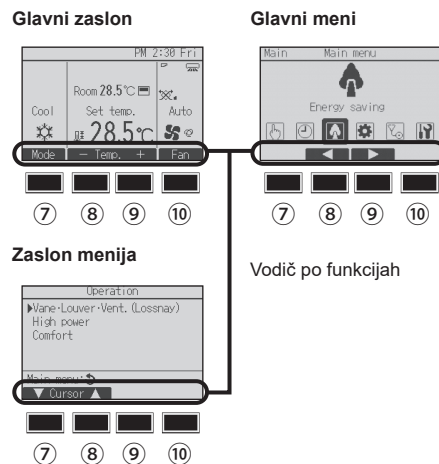

#### ① Gumb [VKLOP/IZKLOP]

Pritisnite ta gumb, da vklopite/izklopite notranjo enoto.

#### ② Gumb [IZBERI]

Pritisnite ta gumb, da shranite nastavitve.

#### ③ Gumb [NAZAJ]

Pritisnite ta gumb, da se vrnete na prejšnji zaslon.

#### ④ Gumb [MENI]

Pritisnite ta gumb, da prikazete glavni meni.

#### ⑤ Osvetljen zaslon LCD

Tu so prikazane nastavitve delovanja.

Če je osvetlitev izklopljena, jo vklopite s pritiskom poljubnega gumba. Glede na zaslon bo določen čas ostala osvetljena.

Če je osvetlitev izklopljena, jo vklopite s pritiskom poljubnega gumba. Ta gumb ne bo izvedel svoje funkcije. (razen gumba [VKLOP/IZKLOP])

#### ⑥ Lučka za VKLOP/IZKLOP

Ta lučka sveti zeleno, ko enota obratuje. Lučka utripa med zaganjanjem daljinskega upravljalnika ali če pride do napake.

#### ⑦ Funkcijski gumb [F1]

Glavni zaslon: Pritisnite za spremembo načina delovanja.

Glavni meni: Pritisnite za premik kazalca dol.

#### ⑧ Funkcijski gumb [F2]

Glavni zaslon: Pritisnite za znižanje temperature.

Glavni meni: Pritisnite za premik kazalca gor.

#### ⑨ Funkcijski gumb [F3]

Glavni zaslon: Pritisnite za zvišanje temperature.

Glavni meni: Pritisnite za povratek na prejšnjo stran.

#### ⑩ Funkcijski gumb [F4]

Glavni zaslon: Pritisnite za spremembo hitrosti ventilatorja.

Glavni meni: Pritisnite za premik na naslednjo stran.

## 2. Imena delov

### Zaslon

Glavni zaslon ima 2 načina prikaza: »polni« in »osnovni«. Privzeto je nastavljen na »polni« način. Za preklon v »osnovni« način spremenite nastavitve glavnega zaslona. (Glejte navodila za uporabo, priložena daljinskemu upravljalniku.)

#### <Polni način>

\* Za lažjo razlago so prikazane vse ikone.

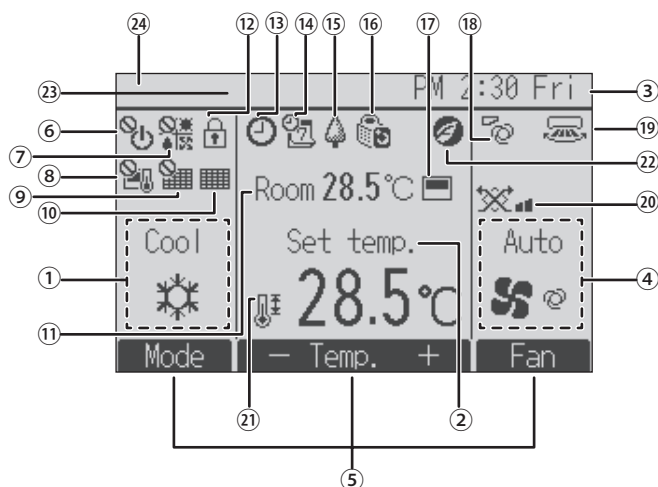

#### <Osnovni način>

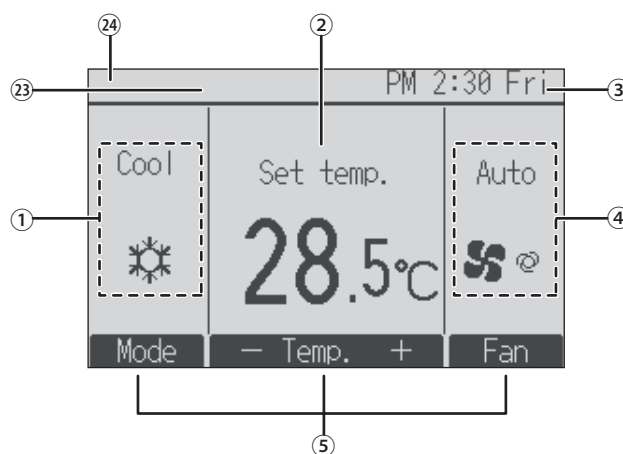

#### ① Način delovanja

Tu je prikazan način delovanja notranje enote.

#### ② Prednastavljena temperatura

Tu je prikazana prednastavljena temperatura.

#### ③ Ura (glejte priročnik za namestitve.)

Tu je prikazan trenutni čas.

#### ④ Hitrost ventilatorja

Tu je prikazana nastavitve hitrosti ventilatorja.

#### ⑤ Vodič po funkcijah gumbov

Tu so prikazane funkcije, ki ustrezajo gumbom.



Prikaže se, če je VKLOP/IZKLOP krmiljen centralno.



Prikaže se, če je način delovanja krmiljen centralno.



Prikaže se, če je nastavljena temperatura krmiljena centralno.



Prikaže se, če je funkcija ponastavitve filtra krmiljena centralno.



Kaže, da je potrebno vzdrževanje filtra.

#### ⑪ Temperaturo prostora (glejte navodila za namestitve.)

Tu je prikazana trenutna temperaturo prostora.



Prikaže se, ko so gumbi zaklenjeni.



Prikaže se, ko so omogočene funkcije časovnika vklopa/izklopa, nočnega znižanja in časovnika samodejnega izklopa.

se prikaže, ko centralizirani krmilni sistem onemogoči časovnik.



Prikaže se, ko je omogočen tedenski časovnik.



Prikaže se, ko enote delujejo v načinu varčevanja z energijo. (Se ne pojavi na določenih modelih notranjih enot)



Prikaže se, ko zunanje enote delujejo v tistem načinu.



Prikaže se, ko je vgrajeni termistor na daljinskem upravljalniku aktiviran za nadzor sobne temperature ( ⑪ ).



se prikaže, ko je za nadzor sobne temperature aktiviran termistor na notranji enoti.



Prikazuje nastavitve lamele.



Prikazuje nastavitve rešetke.



Prikazuje nastavitve prezračevanja.



Prikaže se pri omejenem razponu nastavljene temperature.



Prikaže se v načinu varčevanja z energijo z uporabo funkcije »3D i-See sensor« (Senzor 3D i-See).

#### ②③ Centralno krmiljenje

Prikaže se za določen čas, če je izbrana funkcija za centralno krmiljenje.

#### ②④ Prikaz predhodne napake

V stanju predhodne napake je prikazana koda napake.

Večino nastavitvev (razen VKLOP/IZKLOP, način, hitrost ventilatorja, temperatura) lahko izberete na zaslonu z meniji.

## 3. Delovanje

■ Glede načinov delovanja glejte navodila za uporabo, ki so priložena daljinskemu upravljalniku.

### 3.1. VKLOP/IZKLOP

#### 3.1.1. Za žični daljinski upravljalnik

##### [VKLOP]

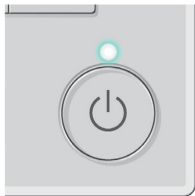

Pritisnite gumb [VKLOP/IZKLOP].  
Lučka za VKLOP/IZKLOP sveti zeleno in delovanje se začne.  
Ko je možnost »LED lighting« (LED-osvetlitev) nastavljena na »No« (Ne), lučka gumba za VKLOP/IZKLOP ne bo zasvetila.  
\* Za žični daljinski upravljalnik glejte namestitveni priročnik.

##### [IZKLOP]



Znova pritisnite gumb [VKLOP/IZKLOP].  
Lučka za VKLOP/IZKLOP ugasne in delovanje se zaustavi.

#### Opomba:

Čprav pritisnete na gumb za VKLOP/IZKLOP takoj potem, ko ustavite napravo, se klimatska naprava ne bo vklopila še približno tri minute. S tem se preprečijo poškodbe notranjih delov.

#### ■ Pomnilnik stanja delovanja

	Nastavitev daljinskega upravljalnika
Način delovanja	Način delovanja pred izklopom
Prednastavljena temperatura	Prednastavljena temperatura pred izklopom
Hitrost ventilatorja	Hitrost ventilatorja pred izklopom

#### ■ Razpoložljivi razpon temperaturnih nastavitev

Način delovanja	Razpon nastavljene temperature
Hlajenje/sušenje	19 – 30 °C
Gretje	17 – 28 °C
Samodejno	19 – 28 °C
Ventilator/prezračevanje	Ni nastavljivo

### 3.2. Izbira načina

#### 3.2.1. Za žični daljinski upravljalnik

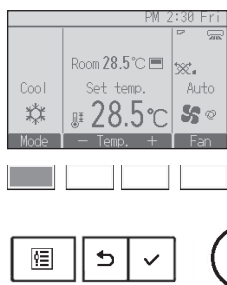

Z vsakim pritiskom na gumb [F1] se premikate med naslednjimi načini delovanja. Izberite zeleni način delovanja.



• Načini delovanja, ki niso na voljo za povezane modele notranjih enot, ne bodo prikazani na zaslonu.

#### Kaj pomeni utripajoča ikona načina

Ikona načina utripa, ko druge notranje enote v istem sistemu hladi (priklopljene na isto zunanjo enoto) že delujejo v drugačnem načinu. V tem primeru lahko ostale enote v isti skupini delujejo v istem načinu.

## 3. Delovanje

### Samodejno delovanje

- Glede na nastavljeno temperaturo se hlajenje sproži, če je sobna temperatura previsoka, gretje pa se sproži, če je sobna temperatura prenizka.
- Če se pri samodejnem delovanju temperatura spremeni in ostane 2 °C ali več nad nastavljeno temperaturo vsaj 15 min, klimatska naprava vklopi hlajenje. Isto velja tudi v primeru če se temperatura prostora spremeni in ostane 2 °C ali več pod nastavljeno temperaturo vsaj 15 min, le da v tem primeru klimatska naprava vklopi ogrevanje.

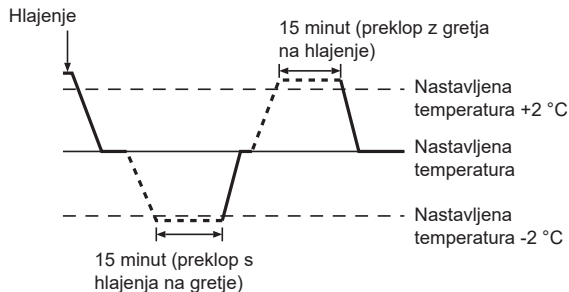

- Ker se temperatura samodejno prilagaja nastavljeni vrednosti, je pri začetku hlajenja temperatura prostora nekaj stopinj višja, pri ogrevanju pa nekaj stopinj nižja od nastavljene vrednosti (samodejno varčevanje z energijo).

### 3.3. Nastavitev temperature

#### 3.3.1. Za žični daljinski upravljalnik

<Hlajenje, Sušenje, Ogrevanje in Samodejno>

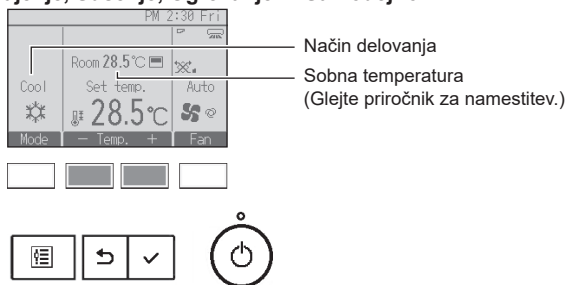

Pritisnite gumb [F2], da zmanjšate nastavljeno temperaturo, in [F3], da jo zvišate.

- Glejte preglednico na 6. strani za razpon temperatur, ki jih je mogoče nastaviti za različne načine delovanja.
- Za delovanje v načinu ventilatorja/prezračevanja ne morete nastaviti temperature.
- Prednastavljena temperatura bo prikazana, ali v stopinjah Celzija v 0,5 ali 1-stopinjskih korakih ali v stopinjah Fahrenheita, odvisno od modela notranje enote in načina nastavitve prikaza na daljinskem upravljalniku.

### 3.4. Nastavitev hitrosti ventilatorja

#### 3.4.1. Za žični daljinski upravljalnik

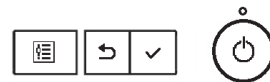
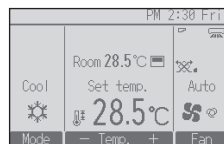

Pritisnite gumb [F4], da se pomikate skozi hitrosti ventilatorja v naslednjem vrstnem redu.

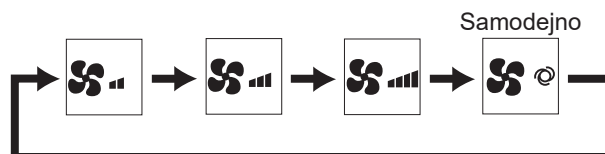



### 3. Delovanje

#### 3.5. Prezračevanje (za ožičeni daljinski upravljalnik)

##### 3.5.1. Pomikanje po glavnem meniju

###### <Dostop do glavnega menija>



Pritisnite gumb za [MENI].  
Prikaže se glavni meni.

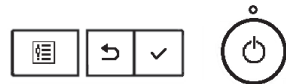

###### <Izbira postavke>

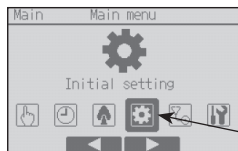

Pritisnite [F2] za premik kazalca levo.  
Pritisnite [F3] za premik kazalca desno.

Kazalec



##### 3.5.2. Krilce-prezr. (Lossnay)

###### <Dostop do menija>



Izberite »Operation« v glavnem meniju  
in pritisnite na gumb [IZBERI].

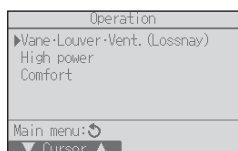

Izberite »Vane Louver Vent. (Lossnay)«  
iz menija Operation in pritisnite na gumb  
[IZBERI].



###### <Nastavitev prezračevanja>

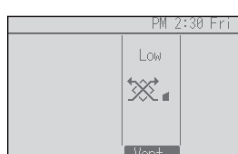

Z vsakim pritiskom na gumb [F3] se  
premikate med naslednjimi nastavitvami  
ventilacije.

\* Nastavljivo samo, ko je povezana  
enota LOSSNAY.

Off Izklop    Low Nizka    High Visoka



• Ventilator na nekaterih modelih  
notranjih enot je mogoče povezan z  
določenimi modeli prezračevalnih enot.

###### <Vrnitev v meni Operation>

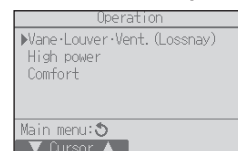

Pritisnite gumb za [NAZAJ], da se vrnete  
v meni Operation.



## 4. Časovnik

- Funkcije časovnika se razlikujejo glede na daljinski upravljalnik.
- Za podrobnosti glejte priložena navodila za uporabo daljinskega upravljalnika.

## 5. Nega in čiščenje

### ► Čiščenje filtrov

- Očistite filtre s sesalnikom. Če nimate sesalnika, tapnite filtre ob trd predmet, da odstranite umazanijo in prah.
- Če so filtri zelo umazani, jih umijte z mlačno vodo. Povsem izperite detergent in počakajte, da se filtri osušijo, preden jih vstavite v enoto.

### ⚠ Pozor:

- Filtrov ne sušite na neposredni sončni svetlobi ali z virom toplote, kot je električni grelnik, saj se lahko ukrivijo.
- Filtrov ne perite v vroči vodi (nad 50 °C), saj se lahko ukrivijo.
- Pazite, da so zračni filtri vedno nameščeni. Uporaba enote brez zračnih filtrov lahko povzroči okvare.

### ⚠ Pozor:

- Pred začetkom čiščenja zaustavite napravo in izklopite napajanje.
- Notranje enote imajo filtre, ki odstranjujejo prah v vsesanem zraku. Pri čiščenju filtrov sledite spodnjim postopkom.

### ► Odstranjevanje filtra

#### ⚠ Pozor:



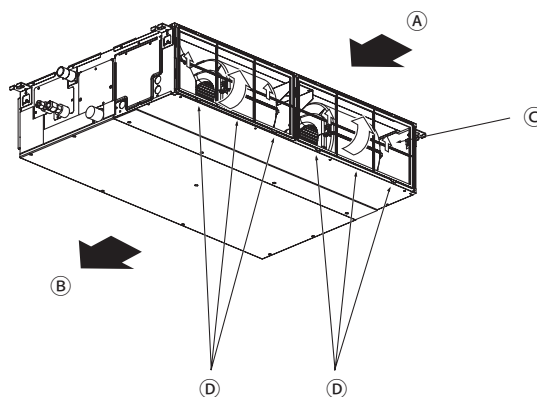



- Pri odstranjevanju filtra si zavarujte oči pred prahom. Če se morate pri tem povzpeti na stol, bodite previdni, da ne padete.
- Ko odstranite filter, se ne dotikajte kovinskih delov v notranji enoti, saj se lahko pri tem poškodujete.



- Ko dvigate gumb filtra, ga povlecite.

- Ⓐ Vstopnik za zrak
- Ⓑ Izstopna odprtina za zrak
- Ⓒ Filter
- Ⓓ Gumb

## 6. Odpravljanje težav

Imate težave?	Tu je rešitev. (Enota normalno deluje.)
Klimatska naprava slabo hladi ali greje.	<ul style="list-style-type: none"> <li>■ Očistite filter. (Zračni tok se zmanjša, če je filter umazan ali zamašen.)</li> <li>■ Preverite nastavitve temperature in jo po potrebi prilagodite.</li> <li>■ Preverite, da je okrog zunanje enote veliko prostora. Je blokiran vhod ali izhod notranje enote?</li> <li>■ Ste pustili odprta okna ali vrata?</li> </ul>
Ko se začne gretje, traja veliko časa, da iz notranje enote začne izhajati topel zrak.	<ul style="list-style-type: none"> <li>■ Topel zrak ne začne izhajati, dokler se notranja enota ne segreje dovolj.</li> </ul>
Med načinom gretja se klimatska naprava zaustavi, preden je dosežena nastavljena temperatura prostora.	<ul style="list-style-type: none"> <li>■ Če je temperatura na prostem nizka in vlažnost visoka, se lahko na zunanji enoti začne nabirati zmrzal. Če pride do tega, zunanja enota začne izvajati odmrzovanje. Normalno delovanje se začne po približno 10 minutah.</li> </ul>
Sprememba smeri pretoka zraka med delovanjem ali pa smeri pretoka zraka ni mogoče nastaviti.	<ul style="list-style-type: none"> <li>■ Med ogrevanjem se krilca samodejno premaknejo v položaj za vodoravni tok zraka, če je temperatura zraka nizka oziroma med odmrzovanjem.</li> </ul>
Če se spremeni smer zračnega toka, se krilca vedno pomaknejo čez nastavljeni položaj, nato pa se končno ustavijo v nastavljenem položaju.	<ul style="list-style-type: none"> <li>■ Pri spremembi smeri zračnega toka se krilca pomaknejo v zeleni položaj po tem, ko zaznajo izhodiščni položaj.</li> </ul>
Sliši se tok pretakanja vode ali občasno sikanje.	<ul style="list-style-type: none"> <li>■ Te zvoke slišite, ko teče hladivo v klimatski napravi ali ko se spreminja pretok hladiva.</li> </ul>
Sliši se zvok prasketanja ali škripanja.	<ul style="list-style-type: none"> <li>■ Te zvoke slišite, ko se deli drgnejo eden ob drugega zaradi širjenja ali krčenja ob spremembah temperature.</li> </ul>
Neprijeten vonj v prostoru.	<ul style="list-style-type: none"> <li>■ Notranja enota vsesava zrak, ki vsebuje pline, ki izhajajo iz sten, preprog, in pohištva, pa tudi vonje, ki so ujeti v oblačilih, nato pa ta zrak izpiha nazaj v sobo.</li> </ul>
Iz notranje enote izhaja bela meglica ali pare.	<ul style="list-style-type: none"> <li>■ Če sta temperatura notranjosti in vlažnost visoki, lahko pri začetku delovanja pride do tega pojava.</li> <li>■ Med načinom odmrzovanja lahko navzdol izhaja mrzel zračni tok, ki je videti kot meglica.</li> </ul>
Iz zunanje enote izhaja voda ali para.	<ul style="list-style-type: none"> <li>■ Med načinom hlajenja se lahko voda tvori in kaplja iz hladilnih cevi in spojev.</li> <li>■ Med načinom gretja se lahko voda tvori in kaplja iz izmenjevalnika toplote.</li> <li>■ Med načinom odmrzovanja voda na izmenjevalniku toplote izpareva, zato nastaja vodna para.</li> </ul>
Na daljinskem upravljalniku se pojavi »  «.	<ul style="list-style-type: none"> <li>■ V načinu centralnega krmiljenja se na daljinskem upravljalniku pojavi »«, klimatske naprave pa ni mogoče zagnati ali zaustaviti brez daljinskega upravljalnika.</li> </ul>
Če zažene klimatsko napravo kmalu po zaustavitvi, ne deluje, čeprav pritisnete gumb VKLOP/IZKLOP.	<ul style="list-style-type: none"> <li>■ Počakajte približno tri minute.</li> <li>■ (Delovanje je bilo zaustavljeno za preprečevanje škode na klimatski napravi.)</li> </ul>
Klimatska naprava deluje tudi brez pritiska gumba za VKLOP/IZKLOP.	<ul style="list-style-type: none"> <li>■ Ali je nastavljen časovnik vklopa? Pritisnite gumb VKLOP/IZKLOP, da zaustavite delovanje.</li> <li>■ Je klimatska naprava priklopljena na centralno daljinsko upravljanje? Obrnite se na ljudi, ki upravljajo s klimatsko napravo.</li> <li>■ Se na daljinskem upravljalniku pojavi »«? Obrnite se na ljudi, ki upravljajo s klimatsko napravo.</li> <li>■ Je bila nastavljena funkcija samodejne obnovitve po izpadu napajanja? Pritisnite gumb VKLOP/IZKLOP, da zaustavite delovanje.</li> </ul>
Klimatska naprava se ustavi brez pritiska gumba za VKLOP/IZKLOP.	<ul style="list-style-type: none"> <li>■ Ali je nastavljen časovnik izklopa? Pritisnite gumb VKLOP/IZKLOP, da znova zažene delovanje.</li> <li>■ Je klimatska naprava priklopljena na centralno daljinsko upravljanje? Obrnite se na ljudi, ki upravljajo s klimatsko napravo.</li> <li>■ Se na daljinskem upravljalniku pojavi »«? Obrnite se na ljudi, ki upravljajo s klimatsko napravo.</li> </ul>
Delovanja s časovnikom ni mogoče nastaviti z daljinskim upravljalnikom.	<ul style="list-style-type: none"> <li>■ So nastavitve časovnika neveljavne? Če lahko nastavite časovnik, se na zaslonu daljinskega upravljalnika prikaže  ali .</li> </ul>
Na zaslonu daljinskega upravljalnika se pojavi »Please wait« (Prosimo, Počakajte).	<ul style="list-style-type: none"> <li>■ Izvajajo se začetne nastavitve. Počakajte približno 3 minute.</li> </ul>
Na zaslonu daljinskega upravljalnika se pojavi koda napake.	<ul style="list-style-type: none"> <li>■ Aktivirani so bili zaščitni sistemi, ki preprečujejo škodo na klimatski napravi.</li> <li>■ Te opreme ne poskušajte popravljati sami. Takoj izklopite glavno stikalo in se obrnite na prodajalca. Prodajalcu morate podati ime modela in informacije, prikazane na zaslonu daljinskega upravljalnika.</li> </ul>
Sliši se zvok odtakanja vode ali vrtenja motorja.	<ul style="list-style-type: none"> <li>■ Ko se zaključi delo v načinu hlajenja, odtočna črpalka deluje in se nato zaustavi. Počakajte približno 3 minute.</li> </ul>
Krilca se ne premikajo ali pa se notranja enota ne odziva na ukaze brezžičnega daljinskega upravljalnika.	<ul style="list-style-type: none"> <li>■ Lahko da motor krilc in sprejemnik signala nista pravilno ožičena. Električar naj preveri ožičenje. (Barve ženskih in moških priključkov na sponkah se morajo ujemati.)</li> </ul>

## 6. Odpravljanje težav

Imate težave?	Tu je rešitev. (Enota normalno deluje.)												
Hrup presega specifikacije.	<p>■ Na glasnost notranje enote vpliva tudi akustika prostora, kot je prikazano na tabeli v nadaljevanju. Slednja bo vsekakor višja kot pa vrednost v podatkih, ki je izmerjena v prostoru brez odmeva.</p> <table border="1"> <thead> <tr> <th></th> <th>Prostori, ki močno absorbirajo zvok</th> <th>Normalni prostori</th> <th>Prostori, ki slabo absorbirajo zvok</th> </tr> </thead> <tbody> <tr> <td>Primeri lokacij</td> <td>TV-studio, glasbeni studio itd.</td> <td>Recepcija, hotelska avla itd.</td> <td>Pisarna, hotelska soba</td> </tr> <tr> <td>Raven hrupa</td> <td>3–7 dB</td> <td>6–10 dB</td> <td>9–13 dB</td> </tr> </tbody> </table>		Prostori, ki močno absorbirajo zvok	Normalni prostori	Prostori, ki slabo absorbirajo zvok	Primeri lokacij	TV-studio, glasbeni studio itd.	Recepcija, hotelska avla itd.	Pisarna, hotelska soba	Raven hrupa	3–7 dB	6–10 dB	9–13 dB
	Prostori, ki močno absorbirajo zvok	Normalni prostori	Prostori, ki slabo absorbirajo zvok										
Primeri lokacij	TV-studio, glasbeni studio itd.	Recepcija, hotelska avla itd.	Pisarna, hotelska soba										
Raven hrupa	3–7 dB	6–10 dB	9–13 dB										
Na zaslonu brezžičnega daljinskega upravljalnika ni prikazano nič, prikaz je šibek, ali notranja enota ne zazna signalov, če ni daljinski upravljalnik v neposredni bližini.	<p>■ Baterije so skoraj izpraznjene. Zamenjajte baterije in pritisnite gumb Reset.</p> <p>■ Če se tudi po zamenjavi baterij nič ne spremeni, preverite orientacijo baterij (+, –).</p>												
Po namestitvi/zamenjavi baterije daljinskega upravljalnika ne boste mogli uporabiti določenih funkcij.	<p>■ Preverite, ali je nastavitev ure dokončana. Če nastavitev ure ni dokončana, jo dokončajte.</p>												
Utripa luč za prikaz delovanja poleg sprejemnika signalov brezžičnega daljinskega upravljalnika na notranji enoti.	<p>■ Aktivirala se je samodiagnostična funkcija, ki preprečuje škodo na klimatski napravi.</p> <p>■ Te opreme ne poskušajte popravljati sami. Takoj izklopite glavno stikalo in se obrnite na prodajalca. Prodajalcu morate podati ime modela.</p>												
Brezžični daljinski upravljalnik ne deluje (notranja enota 4-krat zapiska).	<p>■ Nastavitev samodejnega načina preklopite na auto (želena vrednost) ali auto (dve želeni vrednosti). Podrobnosti boste našli v priloženem obvestilu (list A5) ali priročniku za namestitev.</p>												
Notranja enota ne deluje, se segreva in iz nje se zasliši zvok, podoben pretakanju vode.	<p>■ Majhna količina hladilnega sredstva se po notranji enoti pretaka, tudi ko ta ni aktivna.</p>												

## 7. Specifikacije

Element	Model	PEAD-(S)M35JA(L)(2)	PEAD-(S)M50JA(L)(2)	PEAD-(S)M60JA(L)(2)	PEAD-(S)M71JA(L)(2)	
Električno napajanje		220-240V 50Hz				
Mera	Višina / Širina / Globina	mm	250/900/732	250/900/732	250/1100/732	250/1100/732
Neto masa *( ):	Tip JAL, JAL2	kg	25,0 (24,5)	26,5 (25,5)	29,5 (29,0)	29,5 (29,0)
Ventilator	Pretoka zraka ventilatorja (nizko-srednje-visoko)	m <sup>3</sup> /min	10,0-12,0-14,0	12,0-14,5-17,0	14,5-18,0-21,0	14,5-18,0-23,0
	Zunanji statični tlak	Pa	35/50/70/100/150		40/50/70/100/150	
Raven zvočnega tlaka (nizko-srednje-visoko)		dB(A)	24-29-32	27-33-35	26-32-35	26-32-37

Element	Model	PEAD-(S)M100JA(L)(2)	PEAD-(S)M125JA(L)(2)	PEAD-(S)M140JA(L)(2)	
Električno napajanje		220-240V 50Hz			
Mera	Višina / Širina / Globina	mm	250/1400/732	250/1400/732	250/1600/732
Neto masa *( ):	Tip JAL, JAL2	kg	37 (36)	38 (37)	42 (41)
Ventilator	Pretoka zraka ventilatorja (nizko-srednje-visoko)	m <sup>3</sup> /min	23,0-28,0-32,0	28,0-34,0-37,0	29,5-35,5-40,0
	Zunanji statični tlak	Pa	40/50/70/100/150		
Raven zvočnega tlaka (nizko-srednje-visoko)		dB(A)	31-36-39	35-39-41	34-38-41

## Cuprins

1. Măsurile de siguranță.....	2	5. Întreținerea și curățarea.....	9
2. Denumirile componentelor.....	3	6. Remedierea defecțiunilor.....	10
3. Funcționarea.....	6	7. Specificații.....	11
4. Temporizatorul.....	9		

### Notă



Fig. 1

**Acest marcaj simbolic vizează exclusiv țările membre UE.**

**Acest marcaj simbolic este în conformitate cu Directiva 2012/19/UE, Articolul 14 - Informații pentru utilizatori și Anexa IX și/sau cu Directiva 2006/66/CE, Articolul 20 - Informații pentru utilizatorii finali și Anexa II.**

Produsul dumneavoastră MITSUBISHI ELECTRIC este proiectat și fabricat cu materiale și componente de înaltă calitate care sunt reciclabile și/sau reutilizabile. Acest simbol semnifică faptul că, la sfârșitul duratei de viață utile, echipamentul electric și electronic, bateriile și acumuloarele trebuie să fie eliminate separat de resturile menajere. Dacă sub simbolul (Fig. 1) este prezentat un simbol chimic, acest simbol chimic semnifică faptul că bateria sau acumulatorul conține un metal greu într-o anumită concentrație. Acest aspect va fi indicat după cum urmează: Hg: mercur (0,0005%), Cd: cadmiu (0,002%), Pb: plumb (0,004%)

În cadrul Uniunii Europene există sisteme de colectare separată a produselor electrice și electronice, bateriilor și acumuloarelor uzate.

Vă rugăm să eliminați în mod corect acest echipament, bateriile și acumuloarele, predându-le unui centru local de colectare/reciclare.

Vă rugăm să ne ajutați să protejăm mediul înconjurător!

### Notă:

Expresia „Telecomandă cu fir” din acest manual de utilizare se referă numai la modelul PAR-41MAA. Dacă aveți nevoie de informații pentru altă telecomandă, consultați manualul de instrucțiuni din această cutie.

## 1. Măsurile de siguranță

- ▶ Înainte de a instala unitatea, asigurați-vă că ați citit toate „Măsurile de siguranță”.
- ▶ „Măsurile de siguranță” abordează aspecte foarte importante în ceea ce privește siguranța. Asigurați-vă că le respectați.
- ▶ Vă rugăm să raportați instalarea aparatului către compania de furnizare a energiei electrice sau să obțineți permisiunea acesteia înainte de a efectua conexiunea la sistemul de alimentare.

### SEMNIFICAȚIA SIMBOLURILOR DE PE UNITATE

	AVERTIZARE (Pericol de incendiu)	Acest simbol este numai pentru agentul frigorific R32. Tipul agentului frigorific utilizat este specificat pe plăcuța de identificare de pe unitatea exterioară. Agentul frigorific R32 este inflamabil. Dacă există scurgeri de agent frigorific, sau dacă acesta intră în contact cu focul sau cu piese care generează căldură, se pot crea gaze nocive și constitui risc de incendiu.
	Citiți cu atenție MANUALUL DE UTILIZARE înainte de a utiliza aparatul.	
	Personalul de service trebuie să citească cu atenție MANUALUL DE UTILIZARE și MANUALUL DE INSTALARE înainte de a acționa aparatul.	
	Pentru informații suplimentare, consultați MANUALUL DE UTILIZARE, MANUALUL DE INSTALARE și celelalte documentații corespunzătoare.	

### Simboluri utilizate în text

#### Avertizare:

Descrie măsurile de precauție care trebuie respectate pentru a preveni riscul de vătămare sau decesul utilizatorului.

#### Atenție:

Descrie măsurile de precauție care trebuie respectate pentru a preveni deteriorarea unității.

#### Avertizare:

- Aceste aparate nu sunt accesibile publicului general.
- Unitatea nu trebuie să fie instalată de către utilizator. Solicitați efectuarea operațiilor de instalare a unității unei reprezentanțe sau companii autorizate. Dacă unitatea nu este instalată corespunzător, pot apărea scurgeri de apă, se pot produce șocuri electrice sau pot izbucni incendii.
- Nu călcați cu picioarele pe unitate și nu amplasați obiecte pe aceasta.
- Nu stropiți unitatea cu apă și nu atingeți unitatea cu mâinile ude. Se pot produce șocuri electrice.
- Nu pulverizați unitatea cu gaz combustibil. Poate izbucni un incendiu.
- Nu așezați un radiator cu funcționare pe gaz sau orice alt aparat cu flacără deschisă într-un loc expus aerului evacuat de unitate. Poate avea loc arderea incompletă.
- Nu demontați panoul frontal sau apărătoarea ventilatorului de la unitatea exterioară în timp ce aceasta este în funcțiune.

### Simboluri utilizate în ilustrații

: Indică o componentă care trebuie să fie împământată.

- Atunci când sesizați zgomote sau vibrații anormale, întrerupeți utilizarea unității, opriți comutatorul de alimentare și contactați reprezentanța.
- Nu introduceți niciodată degetele, bețe etc. în orificiile de admisie sau evacuare.
- Dacă detectați mirosuri neobișnuite, întrerupeți utilizarea unității, opriți comutatorul de alimentare și consultați reprezentanța. În caz contrar, poate apărea o defecțiune, se pot produce șocuri electrice sau poate izbucni un incendiu.
- Acest aparat de climatizare NU este destinat utilizării de către copii sau persoane cu dizabilități nesupravegheate.
- Copiii trebuie să fie supravegheați și nu trebuie lăsați să se joace cu aparatul.
- Dacă gazul refrigerant este suflat în afară sau dacă sesizați scurgeri, întrerupeți utilizarea aparatului de climatizare, aerisiți bine încăperea și contactați reprezentanța.

# 1. Măsurile de siguranță

- Când instalați, mutați sau efectuați lucrări de service asupra unității de aer condiționat, utilizați numai agentul frigorific specificat pe unitatea exterioară pentru a umple țevile de agent frigorific. Nu amestecați agentul frigorific cu orice alt agent frigorific și nu permiteți prezența aerului în țevi.
  - Amestecarea aerului cu agentul frigorific ar putea duce la o presiune neobișnuit de mare în țevile de agent frigorific, ceea ce ar putea provoca apariția unei explozii sau a altor pericole.
  - Utilizarea oricărui alt agent frigorific diferit de cel specificat pentru sistem va cauza defecțiuni mecanice, funcționarea defectuoasă a sistemului sau defectarea unității. În cel mai rău caz, aceasta ar putea periclita în mod grav siguranța produsului.
  - De asemenea, acest lucru ar putea încălca legile în vigoare.
  - MITSUBISHI ELECTRIC CORPORATION nu poate fi considerată răspunzătoare pentru defecțiunile sau accidentele cauzate de utilizarea unui tip inadecvat de agent frigorific.
- Această unitate interioară trebuie să fie instalată într-o încăpere cu o suprafață egală sau mai mare decât cea specificată în manualul cu instrucțiuni de instalare al unității exterioare. Consultați manualul cu instrucțiuni de instalare al unității exterioare.
- Utilizați doar mijloacele recomandate de producător pentru a accelera procesul de dezghețare sau pentru curățare.
- Această unitate interioară trebuie depozitată într-o încăpere în care nu există dispozitive cu aprindere cu funcționare continuă, cum ar fi flăcări deschise, aparate care funcționează cu gaz sau radiatoare electrice.
- Nu găuriți și nu ardeți această unitate interioară sau țevile de agent frigorific.
- Vă rugăm să rețineți că este posibil ca agentul frigorific să fie inodor.

## ⚠ Atenție:

- Nu utilizați obiecte ascuțite pentru a apăsa butoanele, deoarece acest lucru poate deteriora telecomanda.
- Nu blocați și nu acoperiți niciodată orificiile de admisie și de evacuare ale unității interioare sau exterioare.

## Eliminarea unității

Dacă trebuie să eliminați unitatea, consultați reprezentanța.

# 2. Denumirile componentelor

## ■ Unitate interioară

	PEAD-(S)M·JA(L)(2)
Treptele ventilatorului	3 trepte
Vană	–
Fantă de ventilație	–
Filtru	Normal
Indicație privind curățarea filtrului	–

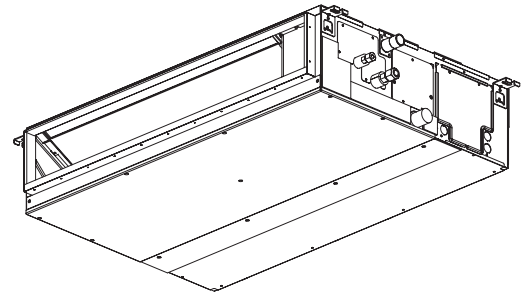

## 2. Denumirile componentelor

### Telecomandă cu fir

#### Interfața telecomenzii

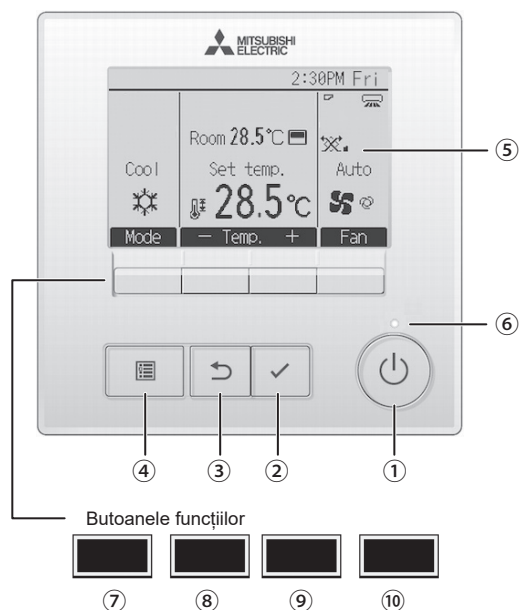

Funcțiile butoanelor cu funcții se schimbă în funcție de ecran. Consultați ghidul aferent funcțiilor butoanelor care apare în partea inferioară a ecranului LCD, pentru a identifica funcțiile care pot fi utilizate pe anumite ecrane.

Atunci când sistemul este controlat central, ghidul aferent funcțiilor butoanelor care corespunde butonului blocat nu va apărea.

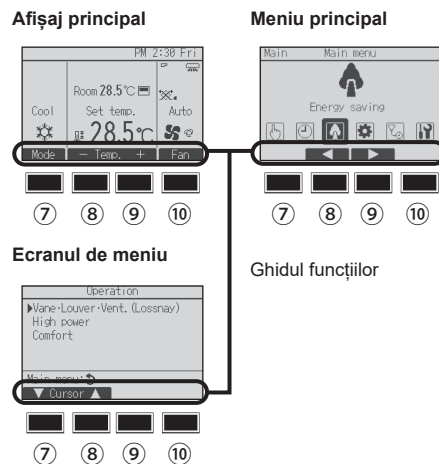

#### ① Buton [PORNIRE/OPRIRE]

Apăsați pentru a PORNI/OPRI unitatea interioară.

#### ② Buton [SELECTARE]

Apăsați pentru a salva setarea.

#### ③ Buton [ÎNAPOI]

Apăsați pentru a reveni la ecranul anterior.

#### ④ Buton [MENIU]

Apăsați pentru a apela meniul principal.

#### ⑤ LCD cu retroiluminare

Vor apărea setările de funcționare.

Atunci când retroiluminarea este oprită, apăsarea pe orice buton pornește retroiluminarea, care va rămâne aprinsă o anumită perioadă de timp, în funcție de ecran.

Când retroiluminarea este oprită, apăsarea pe orice buton pornește retroiluminarea și nu determină activarea funcției aferente. (cu excepția butonului [PORNIRE/OPRIRE])

#### ⑥ Lumină PORNIRE/OPRIRE

Această lumină se aprinde în verde în timp ce unitatea este în funcțiune. Aceasta clipește în timp ce telecomanda pornește sau atunci când apare o eroare.

#### ⑦ Buton funcție [F1]

Afișaj principal: Apăsați pentru a modifica modul de funcționare.

Meniu principal: Apăsați pentru a muta cursorul în jos.

#### ⑧ Buton funcție [F2]

Afișaj principal: Apăsați pentru a reduce temperatura.

Meniu principal: Apăsați pentru a muta cursorul în sus.

#### ⑨ Buton funcție [F3]

Afișaj principal: Apăsați pentru a mări temperatura.

Meniu principal: Apăsați pentru a merge la pagina anterioară.

#### ⑩ Buton funcție [F4]

Afișaj principal: Apăsați pentru a modifica turația ventilatorului.

Meniu principal: Apăsați pentru a merge la pagina următoare.

## 2. Denumirile componentelor

### Afișaj

Afișajul principal poate apărea în două moduri diferite: „Complet” și „De bază”. Modul „Complet” este setat din fabrică. Pentru a trece la modul „De bază”, modificați setarea de pe afișajul principal. (Consultați manualul de utilizare furnizat împreună cu telecomanda.)

#### <Modul Complet>

\* Sunt afișate toate pictogramele în scop explicativ.

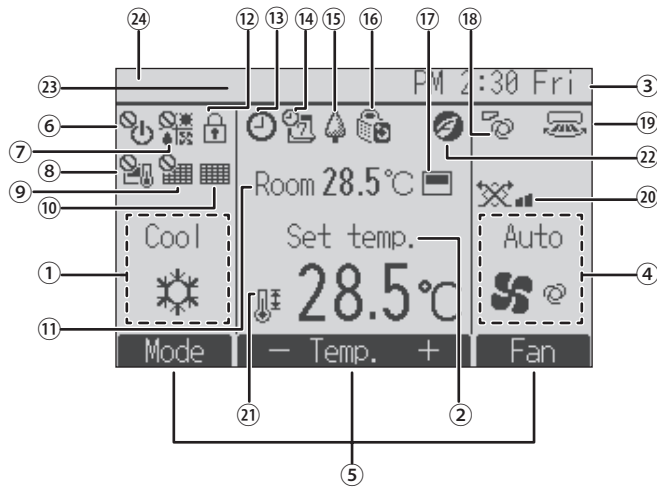

#### <Modul De bază>

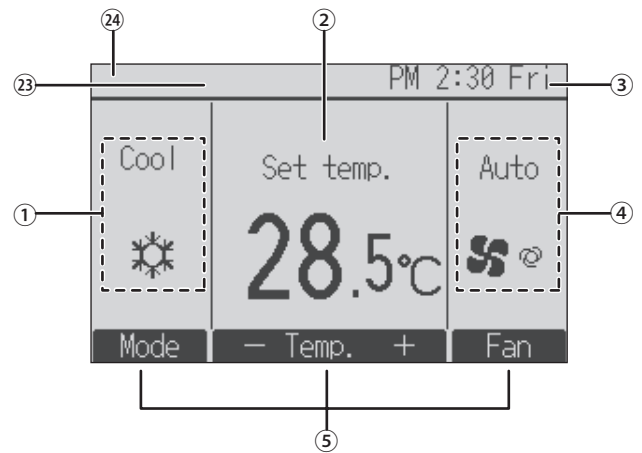

#### ① Mod de funcționare

Modul de operare a unității interioare apare aici.

#### ② Temperatură presetată

Temperatura preconfigurată apare aici.

#### ③ Ceas (Consultați manualul cu instrucțiuni de instalare.)

Ora curentă apare aici.

#### ④ Turația ventilatorului

Configurarea turației ventilatorului apare aici.

#### ⑤ Ghidul funcțiilor butoanelor

Aici apar funcțiile butoanelor corespunzătoare.



Apare atunci când operațiunea de PORNIRE/OPRIRE este controlată central.



Apare atunci când modul de funcționare este controlat central.



Apare atunci când temperatura presetată este controlată central.



Apare atunci când funcția de resetare a filtrului este controlată central.



Indică momentul în care este necesară efectuarea unei operațiuni de întreținere a filtrului.

#### ⑪ Temperatura încăperii (Consultați manualul cu instrucțiuni de instalare.)

Temperatura curentă a încăperii apare aici.



Apare atunci când butoanele sunt blocate.



Apare atunci când este activat temporizatorul pentru activare/dezactivare, când este activată funcția de setare pe timp de noapte sau funcția de oprire automată a temporizatorului.



apare atunci când temporizatorul este dezactivat de sistemul de control centralizat.



Apare atunci când temporizatorul săptămânal este activat.



Apare în timp ce unitățile sunt acționate în modul de economisire a energiei. (Nu va apărea la anumite modele de unități interioare)



Apare în timp ce unitățile exterioare sunt acționate în modul de funcționare silențioasă.



Apare atunci când termistorul încorporat al telecomenzii este activat pentru a monitoriza temperatura ambiantă ( ⑪ ).



apare atunci când termistorul unității interioare este activat pentru a monitoriza temperatura ambiantă.



Indică setarea vanei.



Indică setarea fantei de ventilație.



Indică setarea ventilației.



Apare atunci când intervalul de temperatură presetată este restricționat.



Apare atunci când unitatea este utilizată în modul de economisire a energiei folosind funcția „3D i-See sensor” (Senzor 3D i-See).

#### ⑳ Control central

Apare pentru o anumită perioadă de timp atunci când este acționat un element controlat central.

#### ㉑ Afișaj eroare preliminară

Apare un cod de eroare în timpul indicării erorii preliminare.

Marea majoritate a setărilor (cu excepția Pornit/Oprit, mod, turația ventilatorului, temperatură) pot fi efectuate din ecranul meniu.



### 3. Funcționarea

■ În ceea ce privește modul de funcționare, consultați manualul de utilizare furnizat împreună cu fiecare telecomandă.

#### 3.1. Pornirea/oprirea

##### 3.1.1. Pentru telecomanda cu fir

###### [Pornit]



Apăsați butonul [PORNIRE/OPRIRE]. Lumina de PORNIRE/OPRIRE se va aprinde în verde, iar aparatul va începe să funcționeze. Atunci când „LED lighting” (Iluminare LED) este setat pe „No” (Nu), lampa de PORNIRE/OPRIRE nu se va aprinde.

\* Consultați manualul de instalare al telecomenzii cu fir.

###### [Oprit]



Apăsați din nou butonul [PORNIRE/OPRIRE]. Lumina de PORNIRE/OPRIRE se va stinge, iar aparatul va înceta să funcționeze.

###### Notă:

Chiar dacă apăsați pe butonul PORNIRE/OPRIRE imediat după activarea procesului de oprire, unitatea de aer condiționat nu va porni timp de aproximativ trei minute. Acest lucru previne deteriorarea componentelor interioare.

###### ■ Memorie stare de funcționare

	Setare telecomandă
Mod de funcționare	Mod de funcționare înainte de întreruperea alimentării cu energie
Temperatură presetată	Temperatura presetată înainte de întreruperea alimentării cu energie
Turația ventilatorului	Turația ventilatorului înainte de întreruperea alimentării cu energie

###### ■ Interval de reglare a temperaturii presetate

Mod de funcționare	Interval temperatură presetată
Răcire/Uscare	19 – 30 °C
Încălzire	17 – 28 °C
Automat	19 – 28 °C
Ventilator/Ventilare	Nu poate fi reglat

#### 3.2. Selectarea modului

##### 3.2.1. Pentru telecomanda cu fir

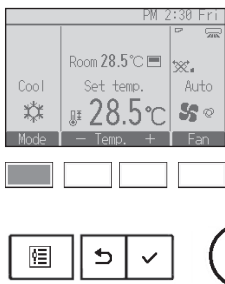

Cu fiecare apăsare a butonului [F1] se trece prin următoarele moduri de operare. Selectați modul de funcționare dorit.

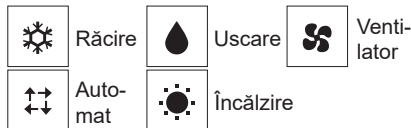

• Modurile de operare care nu sunt disponibile pentru modelele de unitate interioară conectate nu vor fi afișate pe ecran.

###### Semnificația pictogramei modului cu aprindere intermitentă

Pictograma modului se va aprinde intermitent atunci când alte unități interioare din același sistem de răcire (conectate la aceeași unitate exterioară) sunt puse deja în funcțiune folosind un mod diferit. În acest caz, restul unității din același grup poate fi pusă în funcțiune folosind exclusiv același mod.

### 3. Funcționarea

#### Funcționarea automată

- În conformitate cu o temperatură setată, operațiunea de răcire pornește dacă temperatura ambiantă este prea ridicată și operațiunea de încălzire pornește dacă temperatura ambiantă este prea scăzută.
- În timpul operării automate, dacă temperatura încăperii se schimbă și rămâne cu 2 °C sau mai mult peste temperatura setată timp de aproximativ 15 minute, unitatea de aer condiționat comută la modul răcire. În același mod, dacă temperatura încăperii se schimbă și rămâne cu 2 °C sau mai mult sub temperatura setată timp de aproximativ 15 minute, unitatea de aer condiționat comută la modul încălzire.

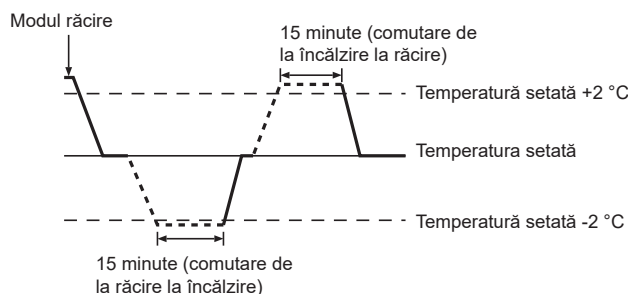

- Deoarece temperatura încăperii este ajustată automat pentru a menține o temperatură efectivă fixă, răcirea este efectuată la câteva grade peste și încălzirea la câteva grade sub temperatura setată a încăperii, după ce se atinge temperatura (funcționare automată pentru economisirea energiei).

#### 3.3. Setarea temperaturii

##### 3.3.1. Pentru telecomanda cu fir

<Răcire, Uscare, Încălzire și Auto>

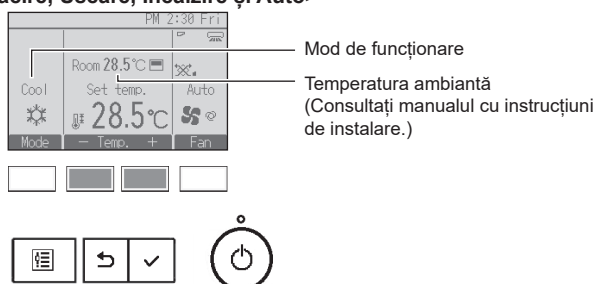

Apăsați butonul [F2] pentru a reduce temperatura presetată și apăsați butonul [F3] pentru a o mări.

- Consultați tabelul de la pagina 6 pentru intervalul de temperatură pe care pot fi reglate diferite moduri de funcționare.
- Intervalul de temperatură presetată nu poate fi setat pentru modul de funcționare Ventilator/Ventilare.
- Temperatura presetată va fi afișată fie în centigrade, în trepte de 0,5 grade sau de 1 grad, fie în grade Fahrenheit, în funcție de modelul unității de interior și de setarea modului de afișare de pe telecomandă.

#### 3.4. Setarea turației ventilatorului

##### 3.4.1. Pentru telecomanda cu fir

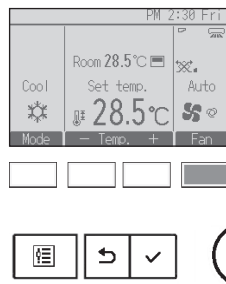

Apăsați butonul [F4] pentru a parcurge turațiile ventilatorului în ordinea următoare.

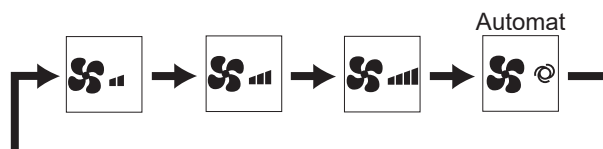

### 3. Funcționarea

#### 3.5. Ventilație (pentru telecomanda cu cablu)

##### 3.5.1. Navigarea prin meniul principal

###### <Accesarea meniului principal>



Apăsați pe butonul [MENIU].  
Va apărea meniul principal.



###### <Selectarea elementelor>

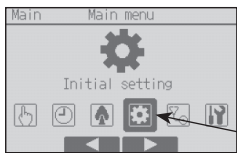

Apăsați [F2] pentru a deplasa cursorul la stânga.  
Apăsați [F3] pentru a deplasa cursorul la dreapta.

Cursor

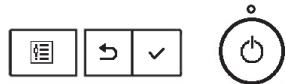

##### 3.5.2. Pală-Vent. (Lossnay)

###### <Accesarea meniului>



Selectați „Operation” din meniul principal și apăsați pe butonul [SELECTARE].



Selectați „Vane-Louver-Vent. (Lossnay)” din meniul Operare și apăsați pe butonul [SELECTARE].



###### <Setare ventilație>

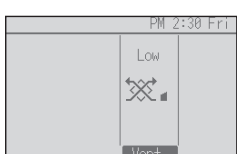

Cu fiecare apăsare a butonului [F3] se trece prin următoarele setări ale ventilării.

\* Reglabil numai atunci când unitatea LOSSNAY este conectată.



• Ventilatorul la anumite modele de unități interioare poate fi interconectat cu anumite modele de unități de ventilație.

###### <Revenirea la meniul Operation>

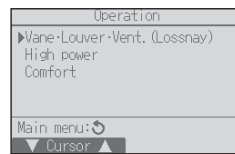

Apăsați pe butonul [ÎNAPOI] pentru a reveni la meniul Operation.



## 4. Temporizatorul

- Funcțiile temporizatorului diferă la fiecare telecomandă.
- Pentru detalii privind modalitatea de utilizare a telecomenzii, consultați manualul de utilizare adecvat, furnizat împreună cu fiecare telecomandă.

## 5. Întreținerea și curățarea

### ► Curățarea filtrelor

- Curățați filtrele folosind un aspirator. Dacă nu dețineți un aspirator, loviți ușor filtrele de un obiect solid pentru a îndepărta murdăria și praful.
- Dacă filtrele sunt deosebit de murdare, spălați-le în apă caldă. Aveți grijă să clătiți bine reziduurile de detergent și lăsați filtrele să se usuce complet înainte de a le introduce înapoi în unitate.

### ⚠ Atenție:

- Nu uscați filtrele la lumina solară directă sau folosind o sursă de căldură, cum ar fi un radiator electric: s-ar putea deforma.
- Nu spălați filtrele în apă fierbinte (peste 50 °C), deoarece s-ar putea deforma.
- Asigurați-vă că filtrele de aer sunt instalate întotdeauna. Utilizarea unității fără filtrele de aer poate cauza apariția defecțiunilor.

### ⚠ Atenție:

- Înainte de a începe curățarea, opriți aparatul și întrerupeți alimentarea cu energie electrică.
- Unitățile interioare sunt dotate cu filtre pentru eliminarea prafului din aerul aspirat. Curățați filtrele respectând procedurile de mai jos.

### ► Scoaterea filtrului

#### ⚠ Atenție:



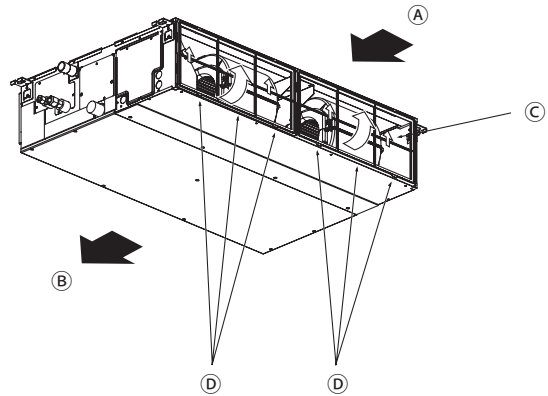



- La scoaterea filtrului, trebuie să luați măsuri de protecție a ochilor împotriva prafului. De asemenea, va trebui să vă urcați pe un scaun pentru a putea efectua operația; fiți atent să nu cădeți.
- La îndepărtarea filtrului, nu atingeți părțile metalice din unitatea interioară, pentru a evita vătămările.



- În timp ce ridicați butonul rotativ al filtrului, trageți de acesta.

- |                                  |                                   |
|----------------------------------|-----------------------------------|
| Ⓐ Orificiul de admisie a aerului | Ⓑ Orificiul de evacuare a aerului |
| Ⓒ Filtru                         | Ⓓ Buton rotativ                   |

## 6. Remedierea defecțiunilor

Aparatul prezintă o defecțiune?	Iată soluția. (Unitatea funcționează normal.)
Aparatul de climatizare nu încălzește sau nu răcește corespunzător.	<ul style="list-style-type: none"> <li>■ Curățați filtrul. (Fluxul de aer este redus atunci când filtrul este murdar sau înfundat.)</li> <li>■ Verificați reglajul temperaturii și reglați temperatura setată.</li> <li>■ Asigurați-vă că există suficient spațiu în jurul unității exterioare. Orificiul de admisie a aerului sau orificiul de evacuare a aerului de la unitatea interioară este blocat?</li> <li>■ A fost lăsată deschisă o ușă sau o fereastră?</li> </ul>
La pornirea operațiunii de încălzire, aerul cald nu este suflat imediat din unitatea interioară.	<ul style="list-style-type: none"> <li>■ Aerul cald nu este suflat până când unitatea interioară nu s-a încălzit suficient.</li> </ul>
În timpul funcționării în modul de încălzire, aparatul de climatizare se oprește înainte de a atinge temperatura ambientă setată.	<ul style="list-style-type: none"> <li>■ Atunci când temperatura exterioară este scăzută și umiditatea este ridicată, se poate forma gheață pe unitatea exterioară. În acest caz, unitatea exterioară efectuează o operațiune de degivrare. Funcționarea normală trebuie să înceapă după aproximativ 10 minute.</li> </ul>
Direcția fluxului de aer se schimbă în timpul operării sau direcția fluxului de aer nu poate fi setată.	<ul style="list-style-type: none"> <li>■ În timpul modului de încălzire, palele trec la direcția orizontală a fluxului de aer când temperatura fluxului de aer este redusă sau în timpul modului de deghețare.</li> </ul>
La modificarea direcției fluxului de aer, palele se mișcă în sus și în jos peste poziția setată, după care se opresc în poziție.	<ul style="list-style-type: none"> <li>■ La modificarea direcției fluxului de aer, palele se mută în poziția setată după ce detectează poziția de bază.</li> </ul>
Se poate percepe un susur de apă sau un șuierat ocazional.	<ul style="list-style-type: none"> <li>■ Aceste sunete pot fi percepute atunci când agentul frigorific curge prin aparatul de climatizare sau când fluxul de agent frigorific se modifică.</li> </ul>
Se aude o pocnitură sau un scârțâit.	<ul style="list-style-type: none"> <li>■ Aceste sunete pot fi percepute atunci când anumite componente se freacă unele de celelalte din cauza dilatării și contractării datorate schimbărilor de temperatură.</li> </ul>
Există un miros neplăcut în încăpere.	<ul style="list-style-type: none"> <li>■ Unitatea interioară aspiră aerul care conține gaze produse de pereți, covoare și obiecte de mobilier, precum și mirosurile impregnate în articole de îmbrăcăminte, apoi eliberează acest aer înapoi în încăpere.</li> </ul>
Unitatea interioară emite o ceață sau vapori albiicioși.	<ul style="list-style-type: none"> <li>■ Dacă temperatura interioară și umiditatea sunt ridicate, această condiție poate apărea la pornirea funcționării aparatului.</li> <li>■ În modul de degivrare, fluxul de aer rece poate fi suflat în jos și poate părea ca o ceață.</li> </ul>
Unitatea exterioară produce apă sau emite vapori.	<ul style="list-style-type: none"> <li>■ În modul de răcire, se poate acumula apă și poate picura de la conductele și îmbinările reci.</li> <li>■ În modul de încălzire, se poate acumula apă și poate picura de la schimbătorul de căldură.</li> <li>■ În modul de degivrare, apa de pe schimbătorul de căldură se evaporă și se pot produce vapori de apă.</li> </ul>
„  ” apare pe afișajul telecomenzii.	<ul style="list-style-type: none"> <li>■ În timpul controlului centralizat, „” apare pe afișajul telecomenzii și aparatul de climatizare nu poate fi pornit sau oprit folosind telecomanda.</li> </ul>
Atunci când reporniți aparatul de climatizare imediat după oprire, acesta nu va funcționa chiar dacă este apăsat butonul de PORNIRE/OPRIRE.	<ul style="list-style-type: none"> <li>■ Așteptați aproximativ trei minute.</li> <li>■ (Funcționarea a fost oprită pentru a proteja aparatul de climatizare.)</li> </ul>
Aparatul de climatizare funcționează fără ca butonul de PORNIRE/OPRIRE să fi fost apăsat.	<ul style="list-style-type: none"> <li>■ Temporizatorul de activare este setat? Apăsați butonul de PORNIRE/OPRIRE pentru a întrerupe funcționarea.</li> <li>■ Aparatul de climatizare este conectat la o telecomandă centrală? Consultați persoanele responsabile cu comandarea aparatului de climatizare.</li> <li>■ „” apare pe afișajul telecomenzii? Consultați persoanele responsabile cu comandarea aparatului de climatizare.</li> <li>■ Caracteristica de recuperare automată în urma penelor de curent a fost setată? Apăsați butonul de PORNIRE/OPRIRE pentru a întrerupe funcționarea.</li> </ul>
Aparatul de climatizare se oprește fără ca butonul de PORNIRE/OPRIRE să fie apăsat.	<ul style="list-style-type: none"> <li>■ Temporizatorul de dezactivare este setat? Apăsați butonul de PORNIRE/OPRIRE pentru a relua funcționarea.</li> <li>■ Aparatul de climatizare este conectat la o telecomandă centrală? Consultați persoanele responsabile cu comandarea aparatului de climatizare.</li> <li>■ „” apare pe afișajul telecomenzii? Consultați persoanele responsabile cu comandarea aparatului de climatizare.</li> </ul>
Modalitatea de funcționare a temporizatorului telecomenzii nu poate fi setată.	<ul style="list-style-type: none"> <li>■ Setările temporizatorului sunt nevalide? Dacă temporizatorul poate fi setat,  sau  apare pe afișajul telecomenzii.</li> </ul>
„Please wait” (Așteptați) apare pe afișajul telecomenzii.	<ul style="list-style-type: none"> <li>■ Sunt efectuate setările inițiale. Așteptați aproximativ 3 minute.</li> </ul>
Apare un cod de eroare pe afișajul telecomenzii.	<ul style="list-style-type: none"> <li>■ Dispozitivele de protecție au intrat în funcțiune pentru a proteja aparatul de climatizare.</li> <li>■ Nu încercați să reparați acest echipament pe cont propriu. Dezactivați imediat comutatorul de alimentare și consultați reprezentanța. Furnizați reprezentanței denumirea modelului și informații despre acesta, care apar pe afișajul telecomenzii.</li> </ul>
Se aud zgomote aferente evacuării apei sau rotirii motorului.	<ul style="list-style-type: none"> <li>■ Atunci când acțiunea de răcire se oprește, pompa de evacuare intră în funcțiune, apoi se oprește. Așteptați aproximativ 3 minute.</li> </ul>
Palele nu se mișcă sau unitatea interioară nu răspunde la comenzile telecomenzii wireless.	<ul style="list-style-type: none"> <li>■ Este posibil să nu fi fost conectați corect conectorii cablului de joncțiune al motorului palelor și receptorul de semnale. Solicitați unui instalator să verifice conexiunile. (Culorile secțiunilor tată și mamă ale conectorilor cablului de joncțiune trebuie să se potrivească.)</li> </ul>

## 6. Remedierea defecțiunilor

Aparatul prezintă o defecțiune?	lată soluția. (Unitatea funcționează normal.)												
Zgomotul depășește valorile specificate.	<p>■ Nivelul acustic pentru operarea la interior este afectat de acustica incintei în cauză, conform indicațiilor din tabelul următor, și va fi mai mare decât zgomotul din specificații, care a fost măsurat într-o încăpere fără ecou.</p> <table border="1"> <thead> <tr> <th></th> <th>Încăperi cu nivel ridicat de amortizare a sunetului</th> <th>Încăperi obișnuite</th> <th>Încăperi cu nivel scăzut de amortizare a sunetului</th> </tr> </thead> <tbody> <tr> <td>Exemple de locații</td> <td>Studio de transmisie radio, sală de muzică etc.</td> <td>Sală de recepții, holul unui hotel etc.</td> <td>Birou, cameră de hotel</td> </tr> <tr> <td>Niveluri de zgomot</td> <td>de la 3 la 7 dB</td> <td>de la 6 la 10 dB</td> <td>de la 9 la 13 dB</td> </tr> </tbody> </table>		Încăperi cu nivel ridicat de amortizare a sunetului	Încăperi obișnuite	Încăperi cu nivel scăzut de amortizare a sunetului	Exemple de locații	Studio de transmisie radio, sală de muzică etc.	Sală de recepții, holul unui hotel etc.	Birou, cameră de hotel	Niveluri de zgomot	de la 3 la 7 dB	de la 6 la 10 dB	de la 9 la 13 dB
	Încăperi cu nivel ridicat de amortizare a sunetului	Încăperi obișnuite	Încăperi cu nivel scăzut de amortizare a sunetului										
Exemple de locații	Studio de transmisie radio, sală de muzică etc.	Sală de recepții, holul unui hotel etc.	Birou, cameră de hotel										
Niveluri de zgomot	de la 3 la 7 dB	de la 6 la 10 dB	de la 9 la 13 dB										
Nu apare nimic pe afișajul telecomenzii fără fir, afișajul este slab vizibil sau semnalele nu sunt recepționate de unitatea interioară decât dacă telecomanda este închisă.	<p>■ Bateriile prezintă un nivel scăzut de încărcare. Înlocuiți bateriile și apăsați butonul Resetare.</p> <p>■ Dacă nu apare nimic chiar și după înlocuirea bateriilor, asigurați-vă că bateriile sunt montate în direcțiile corecte (+, -).</p>												
După instalarea/înlocuirea bateriei telecomenzii, o parte din funcții nu pot fi utilizate.	<p>■ Vă rugăm să verificați dacă setarea ceasului este finalizată. Dacă setarea ceasului nu este terminată, vă rugăm să finalizați procesul.</p>												
Indicatorul luminos de operare de lângă receptorul pentru telecomanda wireless de pe unitatea interioară luminează intermitent.	<p>■ Funcția de autodiagnosticare a fost implementată pentru a proteja aparatul de climatizare.</p> <p>■ Nu încercați să reparați acest echipament pe cont propriu. Dezactivați imediat comutatorul de alimentare și consultați reprezentanța. Furnizați reprezentanței denumirea modelului.</p>												
Telecomanda wireless nu funcționează (unitatea interioară emite 4 semnale sonore).	<p>■ Treceți setarea modului automat la modul AUTO (o singură valoare de referință) sau la modul AUTO (două valori de referință). Pentru detalii, consultați Înștiințarea (coală A5) sau Manualul cu instrucțiuni de instalare.</p>												
Unitatea interioară care nu funcționează se încălzește și aceasta emite un sunet similar apei care curge.	<p>■ O cantitate mică de agent frigorific continuă să curgă în unitatea interioară chiar dacă aceasta nu este în funcțiune.</p>												

## 7. Specificații

Element	Model	PEAD-(S)M35JA(L)(2)	PEAD-(S)M50JA(L)(2)	PEAD-(S)M60JA(L)(2)	PEAD-(S)M71JA(L)(2)	
Sursă de alimentare		220-240V 50Hz				
Dimensiune Înălțime / Lățime / Adâncime	mm	250/900/732	250/900/732	250/1100/732	250/1100/732	
Greutatea netă *( ): Tip JAL, JAL2	kg	25,0 (24,5)	26,5 (25,5)	29,5 (29,0)	29,5 (29,0)	
Ventilator	Debitul de aer (Min-Med-Max)	m <sup>3</sup> /min	10,0-12,0-14,0	12,0-14,5-17,0	14,5-18,0-21,0	14,5-18,0-23,0
	Presiunea statică externă	Pa	35/50/70/100/150		40/50/70/100/150	
Nivelul presiunii acustice (Min-Med-Max)	dB(A)	24-29-32	27-33-35	26-32-35	26-32-37	

Element	Model	PEAD-(S)M100JA(L)(2)	PEAD-(S)M125JA(L)(2)	PEAD-(S)M140JA(L)(2)	
Sursă de alimentare		220-240V 50Hz			
Dimensiune Înălțime / Lățime / Adâncime	mm	250/1400/732	250/1400/732	250/1600/732	
Greutatea netă *( ): Tip JAL, JAL2	kg	37 (36)	38 (37)	42 (41)	
Ventilator	Debitul de aer (Min-Med-Max)	m <sup>3</sup> /min	23,0-28,0-32,0	28,0-34,0-37,0	29,5-35,5-40,0
	Presiunea statică externă	Pa	40/50/70/100/150		
Nivelul presiunii acustice (Min-Med-Max)	dB(A)	31-36-39	35-39-41	34-38-41	

# Sisukord

1. Ohutusnõuded.....	2	5. Hooldamine ja puhastamine.....	9
2. Osade nimetused.....	3	6. Rikkeotsing.....	10
3. Kasutamine.....	6	7. Spetsifikatsioonid.....	11
4. Taimer.....	9		

## Märkus



Fig. 1

Selle sümboli tähis kehtib ainult ELi riikides.

Selle sümboli tähis vastab direktiivi 2012/19/EL artiklile 14 Teave kasutajatele ja lisale IX ja/või direktiivi 2006/66/EÜ artiklile 20 Teave lõppkasutajatele ja lisale II.

See ettevõtte MITSUBISHI ELECTRIC toode on kujundatud ja valmistatud, kasutades kõrgkvaliteetseid materjale ja komponente, mis on ringlussevõetavad ja/või korduvkasutatavad. See sümbol tähendab, et elektri- ja elektroonikaseadmed ning patareid ja akud tuleb nende eluea lõppedes kõrvaldada kasutuselt majapidamisjäätmetest eraldi. Kui sümboli alla on trükitud keemiline sümbol (Fig. 1), tähendab see, et patarei või aku sisaldab teatud kontsentratsioonis raskemetalli.

Sellele viidatakse alljärgnevalt: Hg: elavhõbe (0,0005%), Cd: kaadmium (0,002%), Pb: plii (0,004%)

Euroopa Liidus on elektri- ja elektroonikaseadmete ning patareide ja akude jaoks kasutusel eraldi kogumissüsteemid.

Vabanee sellest seadmest, patareidest ja akudest õigesti oma kohalikus jäätmekogumis-/taaskasutuskeskuses.

Aidake hoida puhtana keskkonda, milles me elame!

## Märkus:

Selles kasutusjuhendis viitab fraas „juhtmega kaugjuhtimisseade“ ainult mudelile PAR-41MAA. Kui vajate lisateavet mõne teise kaugjuhtimisseadme kohta, lugege käesolevas kastis sisalduvat juhendit.

## 1. Ohutusnõuded

- ▶ Enne seadme paigaldamist lugege kindlasti läbi jaotis „Ohutusnõuded“.
- ▶ „Ohutusnõuded“ annavad väga olulist teavet ohutuse kohta. Järgige neid kindlasti.
- ▶ Enne toitesüsteemiga ühendamist teavitage sellest energiavarustajat või hankige energiavarustaja nõusolek.

## SEADMEL TOODUD SÜMBOLITE TÄHENDUSED

	HOIATUS! (Tuleohtlik)	See sümbol puudutab vaid külmaainet R32. Kasutatava külmaaine tüüp on kirjutatud välisseadme andmeplaadile. Külmaaine R32 on tuleohtlik. Külmaaine lekkimisel ja lahtise leegi või kuumust tekitavate osadega kokkupuutumisel võivad tekkida kahjulikud gaasid ja tuleoht.
		Enne kasutamist lugege KASUTUSJUHEND tähelepanelikult läbi.
		Hoolduspersonal peab enne kasutamist KASUTUSJUHENDI ja PAIGALDUSJUHENDI põhjalikult läbi lugema.
		KASUTUSJUHEND, PAIGALDUSJUHEND jne sisaldavad lisateavet.

## Tekstis kasutatud sümbolid

### ⚠ Hoiatus!

Kirjeldab abinõusid, mida tuleb järgida, et hoida ära kasutaja vigastuste või surma oht.

### ⚠ Ettevaatust!

Kirjeldab abinõusid, mida tuleb järgida, et hoida ära seadme kahjustamine.

### ⚠ Hoiatus!

- Need seadmed ei ole avalikult juurdepääsetavad.
- Seadet ei tohi paigaldada kasutaja. Paluge seade paigaldada edasimüüjal või volitatud ettevõttel. Kui seade on valesti paigaldatud, võib see põhjustada veelekke, elektrilöögi või tulekahju.
- Ärge seiske seadme peal ega asetage sellele esemeid.
- Ärge pritsige seadmele vett ega puudutage seda märgade kätega. See võib põhjustada elektrilöögi.
- Ärge pihustage seadme lähedal põlevgaasi. See võib põhjustada tulekahju.
- Ärge paigutage gaasisoojendit ega muud avatud leegiga seadet kohta, kus see võib kokku puutuda seadmest väljuva õhuga. See võib põhjustada lõpetamata põlemise.
- Ärge eemaldage välisseadmelt esipaneeli ega ventilaatorikaitset töö ajal.
- Kui täheldate eriti tavatut müra või vibratsiooni, seisake seadme töö, lülitage toitelüliti välja ja võtke ühendust edasimüüjaga.
- Ärge kunagi pange sõrmi, pulki vmt sisse- ega väljalasetsesse.

## Joonistel kasutatud sümbolid

⊕ : Näitab osa, mis vajab maandust.

- Kui tunnete imelikku lõhna, lõpetage seadme kasutamine, lülitage toitelüliti välja ja pidage nõu edasimüüjaga. Vastasel korral võib see põhjustada rikke, ülekuumenemise või tulekahju.
- See kliimaseade EI ole mõeldud järelevalveta kasutamiseks lastele ega vaimselt küündimatutele inimestele.
- Väikseid lapsi tuleb jälgida, et nad ei mängiks kliimaseadmega.
- Kui külmutusgaas välja puhub või lekib, seisake kliimaseadme töö, õhutage põhjalikult ruumi ja võtke ühendust edasimüüjaga.
- Õhukonditsioneeriga paigaldamisel, asukoha muutmisel või hooldamisel kasutage külmaliinide täitmiseks ainult välisseadmele märgitud külmaainet. Ärge segage külmaainet mistahes teise külmaainega ja ärge laske torudesse jääda õhku.
  - Külmaaine segunemisel õhuga võib tekkida külmaliinides tavalult kõrge surve, mis võib põhjustada plahvatuset või muid ohte.
  - Süsteemi jaoks ettenähtud erinevate külmaainete kasutamine võib põhjustada mehaanilisi rikkeid, süsteemi talitlushäire või purunemise. Halvimal juhul ei ole seetõttu võimalik tagada toote ohutust.
  - Samuti võib see olla vastuolus kehtivate seadustega.

# 1. Ohutusnõuded

- MITSUBISHI ELECTRIC CORPORATION ei vastuta rikete ega õnnetuste eest, mis on põhjustatud vale tüüpi külmaaine kasutamisest.
- Antud siseseade tuleks paigaldada ruumi, mille pindala on võrdne või suurem välisseadme paigaldusjuhendis märgitud põrandapindalast. Vt välisseadme paigaldusjuhendit.
- Kasutage sulamisprotsessi kiirendamiseks või puhastamiseks ainult tootja soovitatud vahendeid.
- Siseseadet tuleb hoida ruumis, milles pole pidevalt töötavat süüteseadet, näiteks lahtist leeki, gaasiseadet või elektrilist kütteseadet.
- Ärge tehke antud siseseadmesse või külmeaaineliinidesse auku ega põletage neid.
- Teadke, et külmaaine võib olla lõhnatu.

## ⚠ Ettevaatust!

- Ärge kasutage nuppude vajutamiseks teravaid esemeid, sest see võib kaugjuhtimisseadet kahjustada.
- Ärge kunagi blokeerige ega katke kinni sise- ega välisseadme sisse- ja väljalaskeavasid.

## Seadme kasutuselt kõrvaldamine

Kui tahate seadme kasutuselt kõrvaldada, pidage nõu oma edasimüüjaga.

# 2. Osade nimetused

## ■ Siseseade

	PEAD-(S)M·JA(L)(2)
Ventilaatori astmed	3 astet
Laba	–
Žalusii	–
Filter	Tavaline
Filtri puhastamise näidustus	–

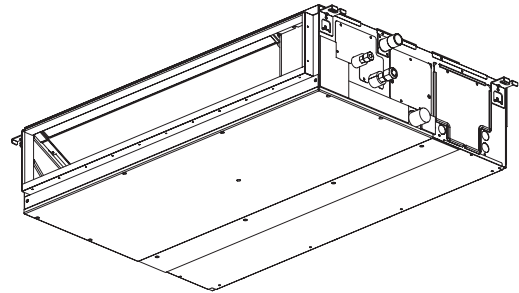



## 2. Osade nimetused

### Juhtmega kaugjuhtimisseade

#### Juhtimisseadme liides

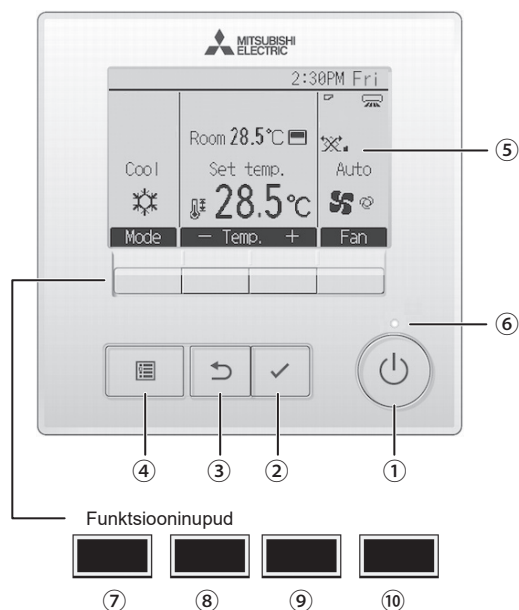

Funktsiooninuppude funktsioonid muutuvad olenevalt kuvast. Vaadake LCD allosas kuvatavat nupufunktsioonide juhendit, mis näitab, millised on nuppude funktsioonid vastaval kuvast. Kui süsteem on tsentraalse juhtimisega, siis lukustatud nupule vastavat nupufunktsiooni juhendit ei kuvata.

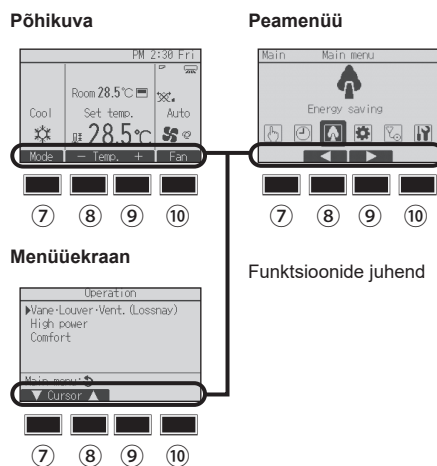

#### ① Nupp [SISSE/VÄLJA]

Vajutage siseseadme lülitamiseks SISSE/VÄLJA.

#### ② Nupp [VALI]

Vajutage seadistuse salvestamiseks.

#### ③ Nupp [TAGASI]

Vajutage, et naasta eelmisele kuvale.

#### ④ Nupp [MENÜÜ]

Vajutage, et kuvada peamenüü.

#### ⑤ Tagantvalgustatud LCD

Siin kuvatakse tööseadistused.

Kui tagantvalgustus on välja lülitatud, lülitab ükskõik millise nupu vajutus tagantvalgustuse sisse ja see jääb tööle kindlaks ajaks, mille pikkus on olenevalt kuvast.

Kui tagantvalgustus on välja lülitatud, lülitab ükskõik millise nupu vajutus tagantvalgustuse sisse ja ei täida oma funktsiooni. (Välja arvatud nupp [SISSE/VÄLJA])

#### ⑥ Lamp SEES/VÄLJAS

See lamp süttib roheliselt, kui seade töötab. See vilgub kaugjuhtimisseadme käivitamise ajal või kui esineb tõrge.

#### ⑦ Funktsiooninupp [F1]

Põhikuva: vajutage töörežiimi muutmiseks.

Peamenüü: vajutage kursori alla liigutamiseks.

#### ⑧ Funktsiooninupp [F2]

Põhikuva: vajutage temperatuuri vähendamiseks.

Peamenüü: vajutage kursori üles liigutamiseks.

#### ⑨ Funktsiooninupp [F3]

Põhikuva: vajutage temperatuuri suurendamiseks.

Peamenüü: vajutage eelmisele lehele minemiseks.

#### ⑩ Funktsiooninupp [F4]

Põhikuva: vajutage ventilaatori kiiruse muutmiseks.

Peamenüü: vajutage järgmisele lehele minemiseks.

## 2. Osade nimetused

### Ekraan

Põhiküva saab seada kahte erinevasse režiimi: „Full“ (Täielik) ja „Basic“ (Lihtne). Tehaseseadistus on „Full“ (Täielik). Režiimi „Basic“ (Lihtne) sisselülitamiseks muutke seadistust põhiküva seadistusest. (Lugege kaugjuhtimisseadmega kaasnenud kasutusjuhendit.)

<Täielik režiim>

\* Selgituseks on kuvatud kõik ikoonid.

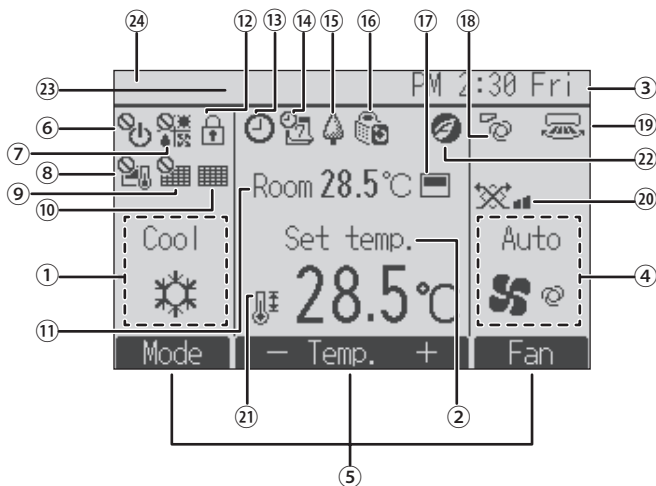

<Lihtne režiim>

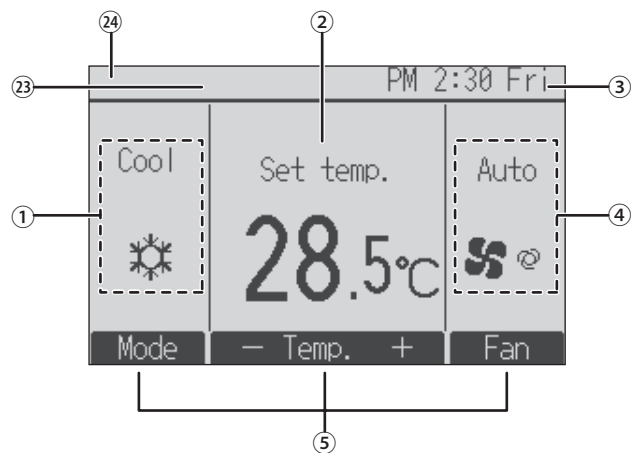

#### ① Töörežiim

Siia kuvatakse sisseadme töörežiim.

#### ② Temperatuuri eelseadistus

Siia kuvatakse eelseadistatud temperatuur.

#### ③ Kell (vt paigaldusjuhendit).

Siia kuvatakse hetke kellaeg.

#### ④ Ventilaatori kiirus

Siia kuvatakse ventilaatori kiiruse seadistus.

#### ⑤ Nupufunktsioonide juhend

Siin kuvatakse vastavate nuppude funktsioonid.



Kuvatakse, kui ON/OFF (sisse-/väljalülitus) on tsentraalselt juhitud.



Kuvatakse, kui töörežiim on tsentraalselt juhitud.



Kuvatakse, kui temperatuuri eelseadistus on tsentraalselt juhitud.



Kuvatakse, kui filtri lähtestusfunktsioon on tsentraalselt juhitud.



Näitab, millal filter hooldamist vajab.

#### ⑪ Ruumi temperatuur (vt paigaldusjuhendit).

Siia kuvatakse ruumi hetke temperatuur.



Kuvatakse, kui nupud on lukustatud.



Kuvatakse, kui aktiveeritud on sisse-/väljalülitamise taimer, öine temperatuurialandus või automaatse väljalülitamise taimer.

☑ kuvatakse, kui taimer on tsentraalselt juhtsüsteemist inaktiveeritud.



Kuvatakse, kui aktiveeritud on nädalataimer.



Kuvatakse, kui seadmeid kasutatakse energiasäästurežiimis. (Osadel sisseadmete mudelitel ei kuvata.)



Kuvatakse, kui välisseadmeid kasutatakse vaikes režiimis.



Kuvatakse, kui kaugjuhtimisseadmes olev termistor on ruumi temperatuuri jälgimiseks aktiveeritud ( ⑪ ).



☑ kuvatakse, kui sisseadmes olev termistor on ruumi temperatuuri jälgimiseks aktiveeritud.



Näitab labaseadistust.



Näitab žalusii seadistust.



Näitab ventilatsiooni seadistust.



Kuvatakse, kui temperatuuri eelseadistuse vahemik on piiratud.



Ilmub siis, kui energiasäästutoimingut tehakse funktsiooni „3D i-See sensor“ abil.

#### ⑳ Keskjuhtimisega

Kuvatakse teatud aja jooksul, kui kasutatakse tsentraalselt kontrollitavat üksust.

#### ㉑ Esialgne veateade

Esialgse vea esinemise ajal ilmub veakood.

Enamikku seadistusi (välja arvatud SISSE/VÄLJA, režiim, ventilaatori kiirus, temperatuur) saab teha menüü ekraanilt.

### 3. Kasutamine

■ Kasutusmeetodi kohta lugege kasutusjuhendit, mis on iga kaugjuhtimisseadmega kaasas.

#### 3.1. SISSE/VÄLJA lülitamine

##### 3.1.1. Juhtmega kaugjuhtimisseade

###### [SISSE]



Vajutage nuppu [SISSE/VÄLJA].  
Lamp SEES/VÄLJAS süttib roheliselt ja seade hakkab tööle.  
Kui soovand „LED lighting“ (LED-tuli) on seatud olekusse „No“ (Ei), siis ON/OFF (Sees/väljas) tuli ei sütti.  
\* Vaadake juhtmega kaugjuhtimisseadme paigaldusjuhendit.

###### [VÄLJA]



Vajutage uuesti nuppu [SISSE/VÄLJA].  
Lamp SEES/VÄLJAS kustub ja seade seiskub.

#### Märkus:

Isegi, kui vajutate SISSE/VÄLJA-nuppu kohe pärast töötava toimingu väljalülitamist, käivitub konditsioneer alles umbes kolme minuti möödumisel. See on kaitsemehanism, millega hoitakse ära sisekomponentide kahjustamine.

#### ■ Tööoleku mälu

	Kaugjuhtimisseadme seadistus
Töörežiim	Töörežiim enne toite väljalülitamist
Temperatuuri eelseadistus	Temperatuuri eelseadistus enne toite väljalülitamist
Ventilaatori kiirus	Ventilaatori kiirus enne toite väljalülitamist

#### ■ Seatav temperatuuri eelseadistuse vahemik

Töörežiim	Temperatuuri eelseadistuse vahemik
Jahutamine/kuivatamine	19 – 30 °C
Kütmine	17 – 28 °C
Automaatne	19 – 28 °C
Ventilaator/õhutamine	Pole seatav

#### 3.2. Režiimivalik

##### 3.2.1. Juhtmega kaugjuhtimisseade

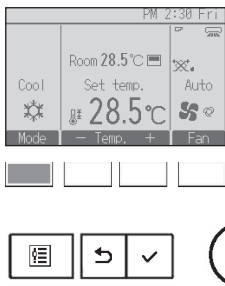

Iga nupu [F1] vajutamisega liigutakse läbi järgmiste töörežiimide. Valige soovitud töörežiim.



• Töörežiime, mis ei ole ühendatud siseseadme mudelitel saadaval, ei kuvata.

#### Vilkuva režiimiikooni tähendus

Režiimiikoon vilgub, kui teisi siseseadmeid samas külmaainesüsteemis (ühendatud sama välisseadmega) juba muus režiimis kasutatakse. Sel juhul saab teisi seadmeid samas rühmas kasutada ainult samas režiimis.

### 3. Kasutamine

#### Automaatne režiim

- Vastavalt seadud temperatuurile algab jahutamine, kui ruumi temperatuur on liiga kõrge, ja kütmine, kui ruumi temperatuur on liiga madal.
- Kui automaatse töötamise ajal ruumi temperatuur muutub ja jääb määratud temperatuurist 15 minutiks 2 °C võrra kõrgemale temperatuurile, lülitub konditsioneer jahutusrežiimi. Samal moel, kui ruumi temperatuur jääb määratud temperatuurist 15 minutiks 2 °C võrra kõrgemale temperatuurile, lülitub konditsioneer kütmissrežiimi.

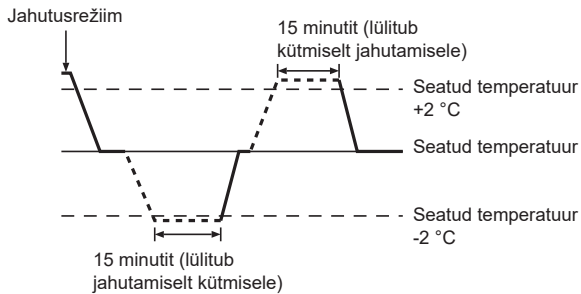

- Kuna ruumi õhutemperatuuri kohandatakse pidevalt, et säilitada fikseeritud efektiivne temperatuur, toimub temperatuuri saavutamisel jahutamine määratud ruumi temperatuurist paar kraadi soojemalt ja kütmine paar kraadi jahedamalt (automaatne energiasäästlik töötamine).

### 3.3. Temperatuuriseadistus

#### 3.3.1. Juhtmega kaugjuhtimisseade

<Cool (Jahutamine), Dry (Kuivatamine), Heat (Kütmine), ja Auto (Automaatne)>

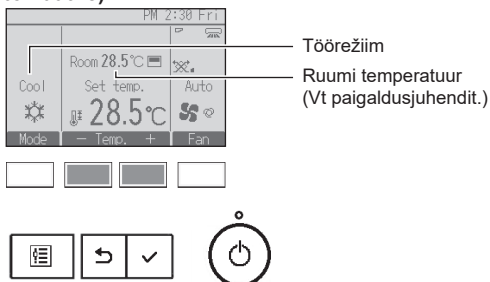

Vajutage eelseadistatud temperatuuri vähendamiseks nuppu [F2] ja suurendamiseks nuppu [F3].

- Erinevate töörežiimide jaoks seatavaid temperatuurivahemikke vaadake tabelist lk 6.
- Temperatuuri eelseadistuse vahemikku pole võimalik valida režiimis Fan/Ventilation (Ventilaator/õhutamine).
- Eelseadistatud temperatuur kuvatakse kas Celsiuse skaalal 0,5- või 1-kraadiste sammudega või Fahrenheiti skaalal, olenevalt siseseadme mudelist ja kaugjuhtimisseadme kuvarežiimi seadest.

### 3.4. Ventilaatori kiiruse seadistus

#### 3.4.1. Juhtmega kaugjuhtimisseade

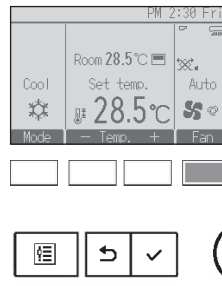

Vajutage nuppu [F4], et liikuda järgmises järjestuses läbi ventilaatori kiiruste.

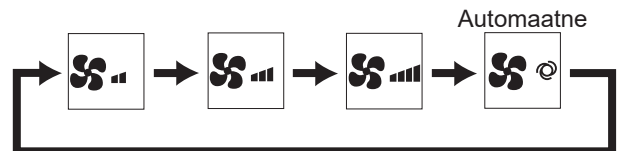

### 3. Kasutamine

#### 3.5. Ventilatsioon (juhtmega kaugjuhtimisseade)

##### 3.5.1. Navigeerimine peamenüüs

###### <Peamenüü avamine>



Vajutage nuppu [MENÜÜ].  
Kuvatakse peamenüü.

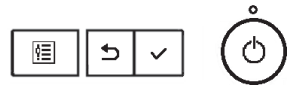

###### <Üksuse valik>

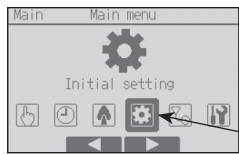

Kursori vasakule liigutamiseks vajutage [F2].  
Kursori paremale liigutamiseks vajutage [F3].

Kursor

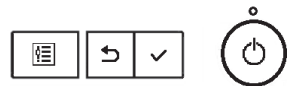

##### 3.5.2. Tiivik-ventilaator (Lossnay)

###### <Menüü avamine>



Valige peamenüüst jaotis „Operation“ ja vajutage nuppu [VALI].

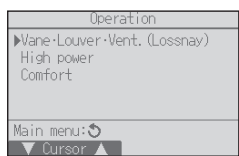

Valige „Vane-Louver-Vent. (Lossnay)“  
menüüst Operation ja vajutage nuppu [VALI].



###### <Ventilaatori seadistamine>

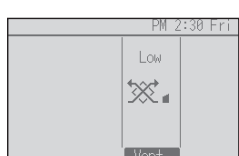

Nupu [F3] iga vajutamisega liigutakse läbi järgmiste ventilatsiooni seadistuste.  
\* Seadistatav vaid juhul, kui LOSSNAY seade on ühendatud.



• Mõne siseseadmete mudeli ventilaator võib olla kokkulukustatud teatud ventilatsiooniseadmete mudelitega.

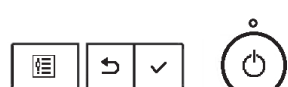

###### <Menüüsse Operation naasmine>

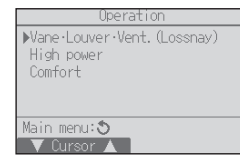

Vajutage menüüsse Operation naasmiseks nuppu [TAGASI].



## 4. Taimer

- Taimeri funktsioonid on igal kaugjuhtimisseadmel erinevad.
- Üksikasju kaugjuhtimisseadme kasutamise kohta vaadake kaugjuhtimisseadmega kaasnevast kasutusjuhendist.

## 5. Hooldamine ja puhastamine

### ► Filtrite puhastamine

- Puhastage filtreid tolmuimejaga. Kui teil ei ole tolmuimejat, koputage filtreid vastu kõva eset, et neilt mustus ja tolm maha raputada.
- Kui filtrid on väga määrdunud, peske neid leiges vees. Loputage filtrid hoolikalt pesuvahendist puhtaks ja laske neil täielikult kuivada, enne kui need tagasi seadmesse panete.

### ⚠ Ettevaatust!

- Ärge kuivatage filtreid otsese päikesevalguse all ega küttekehaga (nt elektriradikas), kuna see võib filtreid deformeerida.
- Ärge peske filtreid kuuma veega (rohkem kui 50 °C), kuna see võib neid deformeerida.
- Veenduge, et õhufiltrid oleksid alati seadmesse paigaldatud. Seadme kasutamine ilma õhufiltriteta võib põhjustada rikke.

### ⚠ Ettevaatust!

- Enne puhastamise alustamist seisake seade ja lülitage toide VÄLJA.
- Siseseadmed on varustatud filtritega, mis eemaldavad sissetõmmatud õhust tolmu. Puhastage filtrid vastavalt järgnevale toimingule.

### ► Filtri eemaldamine

#### ⚠ Ettevaatust!



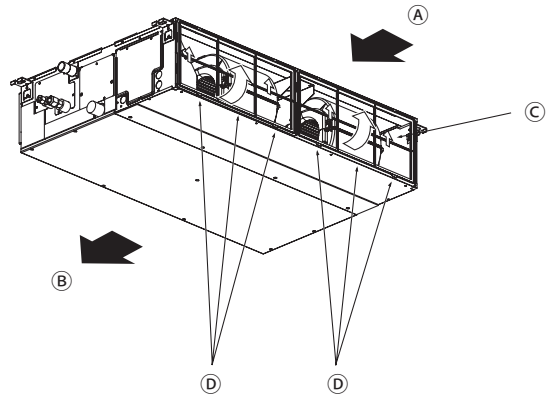



- Filtri eemaldamisel tuleb olla ettevaatlik, et tolm silma ei satuks. Samuti, kui teil tuleb töö teostamiseks toolile ronida, olge ettevaatlik, et te toolilt maha ei kukuks.
- Kui filter on eemaldatud, ärge puudutage siseseadme sisemuses asuvaid metallist osi, kuna on oht end vigastada.



- Filtrinappu tõstes tõmmake seda.

Ⓐ Õhu sissevõtt   Ⓑ Õhu väljavool   Ⓒ Filter   Ⓓ Napp

## 6. Rikkeotsing

Probleemid?	Siin on lahendus. (Seade töötab normaalselt.)
Kliimaseade ei küta või ei jahuta hästi.	<ul style="list-style-type: none"> <li>■ Puhastage filtrit. (Kui filter on määrdunud või ummistunud, väheneb õhuvool.)</li> <li>■ Kontrollige temperatuuriseadistust ja reguleerige temperatuuri.</li> <li>■ Veenduge, et välisseadme ümber oleks piisavalt ruumi. Kas siseseadme õhu sisselase või väljalase on blokeeritud?</li> <li>■ Kas mõni uks või aken on lahti jäänud?</li> </ul>
Kui algab kütmine, läheb tükk aega, enne kui siseseadmest sooja õhku tulema hakkab.	<ul style="list-style-type: none"> <li>■ Sooja õhku ei hakata puhuma enne, kui siseseade on piisavalt üles soojenenud.</li> </ul>
Kliimaseade jääb kütterežiimis seisma, enne kui saavutatud on valitud ruumitemperatuur.	<ul style="list-style-type: none"> <li>■ Kui välistemperatuur on madal ja niiskus on suur, võib välisseadmele tekkida härmatis. Sel juhul peab välisseade rakendama sulatusrežiimi. Tavatöö peaks algama ligikaudu 10 minuti pärast.</li> </ul>
Õhuvoolu suund muutub töötamise ajal või siis pole õhuvoolu võimalik seada.	<ul style="list-style-type: none"> <li>■ Kütterežiimis, kui õhuvoolu temperatuur on madal või toimub sulatamine, liiguvad õhuribid automaatselt horisontaalse õhuvoolu suunas.</li> </ul>
Õhuvoolu suuna muutmisel liiguvad õhuribid alati üles ja määratud asendist üle alla, enne kui lõpuks õiges kohas peatuvad.	<ul style="list-style-type: none"> <li>■ Kui õhuvoolu suund on muutunud, liiguvad õhuribid pärast põhiasendi tuvastamist määratud asendisse.</li> </ul>
Aeg-ajalt on kuulda veevulinat või sisinat.	<ul style="list-style-type: none"> <li>■ Neid helisid võib kuulda siis, kui külmaaine kliimaseadmes voolab või kui külmaaine vool muutub.</li> </ul>
Kuulda on praginat või kriuksumist.	<ul style="list-style-type: none"> <li>■ Neid helisid võib kuulda siis, kui osad temperatuurimuudatustest tuleneva paisumise ja kokkutõmbumise tagajärjel teineteise vastu hõõruvad.</li> </ul>
Ruumis on ebameeldiv lõhn.	<ul style="list-style-type: none"> <li>■ Siseseade tõmbab endasse õhku, milles on seinte, põrandakatte ja mööbli tekitatavad gaasid ning riietesse jäänud lõhnad, ja puhub seejärel selle õhu tagasi ruumi.</li> </ul>
Siseseadmest tuleb välja valge udu või aur.	<ul style="list-style-type: none"> <li>■ Kui sisetemperatuur on kõrge ja niiskus suur, võib seda töö alustamisel juhtuda.</li> <li>■ Sulatusrežiimis võib jahe õhuvool allapoole puhuda ja paista välja udu moodi.</li> </ul>
Välisseade ajab välja vett või auru.	<ul style="list-style-type: none"> <li>■ Jahutusrežiimis võib vesi koguneda jahutustorudele ja ühenduskohtadele ning sealt maha tilkuda.</li> <li>■ Kütterežiimis võib vesi koguneda soojusvahetile ning sealt maha tilkuda.</li> <li>■ Sulatusrežiimis muutub soojusvahetil olev vesi auruks, mistõttu võib seadmest veeauru tulla.</li> </ul>
Kaugjuhtimisseadme ekraanil kuvatakse „  “.	<ul style="list-style-type: none"> <li>■ Keske juhtimise ajal ilmub kaugjuhtimisseadme ekraanile „“ ja konditsioneeritööd pole võimalik kaugjuhtimisseadme abil ei alustada ega lõpetada.</li> </ul>
Kliimaseade ei hakka lühidalt pärast väljalülitamist uuesti tööle, isegi kui vajutada nuppu ON/OFF (sisse-/väljalülitus).	<ul style="list-style-type: none"> <li>■ Oodake umbes 3 minutit.</li> <li>■ (Seadme töö on peatatud, et kliimaseadet kaitsta.)</li> </ul>
Kliimaseade hakkab tööle, kuigi nuppu ON/OFF (sisse-/väljalülitus) pole vajutatud.	<ul style="list-style-type: none"> <li>■ Kas sisselülitamise taimer on aktiveeritud? Vajutage seadme seiskamiseks nuppu ON/OFF (sisse-/väljalülitus).</li> <li>■ Kas kliimaseade on ühendatud tsentraalse kaugjuhtimisseadmega? Pidage nõu inimestega, kes kliimaseadet kontrollivad.</li> <li>■ Kas kaugjuhtimisseadme ekraanil kuvatakse „“? Pidage nõu inimestega, kes kliimaseadet kontrollivad.</li> <li>■ Kas automaatne elektrikatkestusest taastumise funktsioon on seadistatud? Vajutage seadme seiskamiseks nuppu ON/OFF (sisse-/väljalülitus).</li> </ul>
Kliimaseadme töö seiskub, kuigi nuppu ON/OFF (sisse-/väljalülitus) pole vajutatud.	<ul style="list-style-type: none"> <li>■ Kas väljalülitamise taimer on aktiveeritud? Vajutage töö taaskäivitamiseks nuppu ON/OFF (sisse-/väljalülitus).</li> <li>■ Kas kliimaseade on ühendatud tsentraalse kaugjuhtimisseadmega? Pidage nõu inimestega, kes kliimaseadet kontrollivad.</li> <li>■ Kas kaugjuhtimisseadme ekraanil kuvatakse „“? Pidage nõu inimestega, kes kliimaseadet kontrollivad.</li> </ul>
Kaugjuhtimisseadme taimeri tööd ei saa seadistada.	<ul style="list-style-type: none"> <li>■ Kas taimeri seadistused on kehtetud? Kui taimerit saab seadistada, kuvatakse kaugjuhtimisseadme ekraanil  või .</li> </ul>
Kaugjuhtimisseadme ekraanil kuvatakse „Please wait“ (Oodake).	<ul style="list-style-type: none"> <li>■ Tehakse algseadistusi. Oodake ligikaudu 3 minutit.</li> </ul>
Kaugjuhtimisseadme ekraanil kuvatakse tõrkekood.	<ul style="list-style-type: none"> <li>■ Kaitseadmed on kliimaseadme kaitseks tööle rakendunud.</li> <li>■ Ärge proovige seadet iseseisvalt remontida. Lülitage toitelüliti kohe välja ja pidage nõu edasimüüjaga. Edastage edasimüüjale kindlasti mudeli nimi ja teave, mis oli kuvatud kaugjuhtimisseadme ekraanil.</li> </ul>
Kuulda on vee äravoolu või mootori pöörlemise heli.	<ul style="list-style-type: none"> <li>■ Kui jahutamine lõpetatakse, hakkab natukeseks ajaks tööle tühjenduspump. Oodake ligikaudu 3 minutit.</li> </ul>
Tiivikud ei liigu või siseseade ei reageeri juhtmeta kaugjuhtimisseadmest lähtuvale sisendile.	<ul style="list-style-type: none"> <li>■ Tiivikute mootori ja signaali vastuvõtja vaheline ühendusjuhe ei pruugi olla õigesti ühendatud. Laske paigaldajal ühendused üle kontrollida. (Ühendusjuhtme erinevate ühenduspoolte värvid peavad ühte langema.)</li> </ul>

## 6. Rikkeotsing

Probleemid?	Siin on lahendus. (Seade töötab normaalselt.)												
Müra on spetsifikatsioonides toodust suurem.	<p>■ Siseruumis valitsev töötamise kaasneva heli tugevus oleneb konkreetse ruumi akustikast, nagu järgnevas tabelis on välja toodud, ka võib see ületada mürataset, mida mõõdeti kajavabas ruumis.</p> <table border="1"> <thead> <tr> <th></th> <th>Kõrgeid helisid neelavad ruumid</th> <th>Tavaruumid</th> <th>Madalaid helisid neelavad ruumid</th> </tr> </thead> <tbody> <tr> <td>Asukohtade näited</td> <td>Ringhäälingu stuudio, muusikaruum jne</td> <td>Vastuvõturuum, hotelli fuajee jne</td> <td>Kontor, hotellituba</td> </tr> <tr> <td>Müratasemed</td> <td>3 kuni 7 dB</td> <td>6 kuni 10 dB</td> <td>9 kuni 13 dB</td> </tr> </tbody> </table>		Kõrgeid helisid neelavad ruumid	Tavaruumid	Madalaid helisid neelavad ruumid	Asukohtade näited	Ringhäälingu stuudio, muusikaruum jne	Vastuvõturuum, hotelli fuajee jne	Kontor, hotellituba	Müratasemed	3 kuni 7 dB	6 kuni 10 dB	9 kuni 13 dB
	Kõrgeid helisid neelavad ruumid	Tavaruumid	Madalaid helisid neelavad ruumid										
Asukohtade näited	Ringhäälingu stuudio, muusikaruum jne	Vastuvõturuum, hotelli fuajee jne	Kontor, hotellituba										
Müratasemed	3 kuni 7 dB	6 kuni 10 dB	9 kuni 13 dB										
Juhtmevaba kaugjuhtimisseadme ekraanil ei ole midagi kuvatud, kuva on hägune või ei võta siseseade signaali vastu, kui kaugjuhtimisseade pole selle lähedal.	<p>■ Patareid on tühjad. Vahetage patareid välja ja vajutage lähtestusnuppu.</p> <p>■ Kui midagi ei kuvata ka pärast patareide vahetamist, kontrollige üle, kas patareid on paigaldatud õiges suunas (+, -).</p>												
Pärast kaugjuhtimispuldi paigaldamist/vahetamist ei saa osa funktsionaalsusest kasutada.	<p>■ Kontrollige, kas kell on seadistatud. Kui kell on seadistamata, tehke seda.</p>												
Siseseadme kaugjuhtimisseadme vastuvõtja lähedal asuv lamp vilgub.	<p>■ Enesediagnostika funktsioon on kliimaseadme kaitseks tööle rakendunud.</p> <p>■ Ärge proovige seadet iseseisvalt remontida. Lülitage toitelüliti kohe välja ja pidage nõu edasimüüjaga. Edastage edasimüüjale kindlasti mudeli nimi.</p>												
Juhtmeta kaugjuhtimisseade ei tööta (siseseade piiksub 4 korda).	<p>■ Lülitage automaatrežiimis seadistus režiimile AUTO (üks seadepunkt) või režiimile AUTO (kaks seadepunkti). Rohkem teavet saate kaasas olevast teatisest (A5-suurusel lehel) või paigaldusjuhendist.</p>												
Mittetöötav seade muutub soojaks ja sellest kostab veevoolamisele sarnast heli.	<p>■ Isegi kui siseseade ei tööta, voolab sellesse edasi väikeses koguses külmaainet.</p>												

## 7. Spetsifikatsioonid

Ese	Mudel	PEAD-(S)M35JA(L)(2)	PEAD-(S)M50JA(L)(2)	PEAD-(S)M60JA(L)(2)	PEAD-(S)M71JA(L)(2)	
Toiteallikas		220-240V 50Hz				
Mõõtmed	Kõrgus/Laius/Sügavus	mm	250/900/732	250/900/732	250/1100/732	250/1100/732
Netokaal *( ):	JAL, JAL2 tüüp	kg	25,0 (24,5)	26,5 (25,5)	29,5 (29,0)	29,5 (29,0)
Ventilaator	Õhuvoolu kiirus (Väike-Keskmine-Suur)	m <sup>3</sup> /min	10,0-12,0-14,0	12,0-14,5-17,0	14,5-18,0-21,0	14,5-18,0-23,0
	Väline staatiline rõhk	Pa	35/50/70/100/150		40/50/70/100/150	
Müravõimsustase (Väike-Keskmine-Suur)		dB(A)	24-29-32	27-33-35	26-32-35	26-32-37

Ese	Mudel	PEAD-(S)M100JA(L)(2)	PEAD-(S)M125JA(L)(2)	PEAD-(S)M140JA(L)(2)	
Toiteallikas		220-240V 50Hz			
Mõõtmed	Kõrgus/Laius/Sügavus	mm	250/1400/732	250/1400/732	250/1600/732
Netokaal *( ):	JAL, JAL2 tüüp	kg	37 (36)	38 (37)	42 (41)
Ventilaator	Õhuvoolu kiirus (Väike-Keskmine-Suur)	m <sup>3</sup> /min	23,0-28,0-32,0	28,0-34,0-37,0	29,5-35,5-40,0
	Väline staatiline rõhk	Pa	40/50/70/100/150		
Müravõimsustase (Väike-Keskmine-Suur)		dB(A)	31-36-39	35-39-41	34-38-41



# Saturs

1. Drošības norādījumi .....	2	5. Apkope un tīrīšana.....	9
2. Detaļu nosaukumi.....	3	6. Problēmu novēršana .....	10
3. Darbība.....	6	7. Specifikācijas.....	11
4. Taimeris .....	9		

## Piezīme



Fig. 1

Šis simbols attiecas tikai uz ES valstīm.

Šis simbols norāda atbilstību direktīvas 2012/19/ES 14. pantam (Informācija lietotājiem) un IX pielikumam un/vai atbilstību direktīvas 2006/66/EK 20. pantam (Informācija galalietotājiem) un II pielikumam.

Šīs "MITSUBISHI ELECTRIC" iekārtas ražošanā izmantoti kvalitatīvi materiāli un detaļas, ko var pārstrādāt un/vai izmantot atkārtoti. Šis simbols nozīmē, ka elektriskos un elektroniskos komponentus, baterijas un akumulatorus to darbības beigās nedrīkst izmest kā parastos majsaimniecības atkritumus. Ja zem simbola (Fig. 1) ir norādīts ķīmiskā elementa simbols, tas nozīmē, ka baterijā vai akumulatorā noteiktā koncentrācijā ir smagais metāls.

Koncentrācija tiek norādīta šādi: Hg: dzīvsudrabs (0,0005%), Cd: kadmījs (0,002%), Pb: svins (0,004%)

Eiropas Savienībā ir ieviestas atsevišķas atkritumu savākšanas sistēmas elektroniskajiem un elektriskajiem izstrādājumiem un izlietotām baterijām un akumulatoriem.

Izmetiet šo iekārtu, baterijas un akumulatorus atkritumos pareizi, nododot tos vietējā atkritumu savākšanas/pārstrādes centrā.

Palīdziet saudzēt apkārtējo vidi, kurā mēs visi dzīvojam!

## Piezīme.

Frāze "vadu tālvadības pults" šajā lietošanas rokasgrāmatā attiecas tikai uz pulti PAR-41MAA. Plašāku informāciju par otru vadības pulti skatiet komplektā iekļautajā instrukcijā rokasgrāmatā.

## 1. Drošības norādījumi

- ▶ Pirms iekārtas uzstādīšanas pilnībā izskatiet sadaļu "Drošības norādījumi".
- ▶ Sadaļā "Drošības norādījumi" ir sniegta būtiska informācija par drošību. Šie norādījumi noteikti ir jāievēro.
- ▶ Pirms pievienojat šo iekārtu elektrotīklam, paziņojiet par to attiecīgajai par elektrības piegādi atbildīgajai iestādei vai saņemiet tās atļauju.

## UZ IEKĀRTAS REDZAMO SIMBOLU NOZĪME

	BRĪDINĀJUMS (Aizdegšanās risks)	Šis simbols attiecas tikai uz aukstumaģentu R32. Izmantotā aukstumaģenta veids ir rakstīts uz ārējās iekārtas datu plāksnes. Aukstumaģents R32 ir uzliesmojošs. Ja aukstumaģents noplūst vai nonāk saskarē ar liesmu vai priekšmetiem, kas rada siltumu, var rasties bīstama gāze un aizdegšanās risks.
	Pirms lietošanas rūpīgi izlasiet LIETOŠANAS ROKASGRĀMATU.	
	Pirms darba sākšanas apkopes speciālistam ir rūpīgi jāizlasa LIETOŠANAS ROKASGRĀMATA un MONTĀŽAS ROKASGRĀMATA.	
	Plašāka informācija ir pieejama LIETOŠANAS ROKASGRĀMATĀ, MONTĀŽAS ROKASGRĀMATĀ un līdzīgos dokumentos.	

## Tekstā lietotie simboli

### ⚠ Brīdinājums.

Piesardzības pasākumi, kas jāņem vērā, lai nepieļautu lietotāja traumu vai nāves risku.

### ⚠ Uzmanību.

Piesardzības pasākumi, kas jāņem vērā, lai nepieļautu bojājumu risku iekārtai.

## Attēlos lietotie simboli

ⓘ : Daļa, kurai nepieciešams zemējums.

### ⚠ Brīdinājums.

- Iekārtas nedrīkst būt pieejamas apkārtējiem cilvēkiem.
- Iekārtu nedrīkst uzstādīt pats lietotājs. Iekārtas montāžu uzticiet izplatītājam vai pilnvarotam uzņēmumam. Ja iekārta nav pareizi uzstādīta, iespējams ūdens noplūdes, elektrotrieciens vai aizdegšanās risks.
- Nekāpiet uz iekārtas un nenovietojiet uz tās priekšmetus.
- Sargiet iekārtu no ūdens, un nepieskarieties tai ar mitrām rokām. Pastāv elektrotrieciens risks.
- Iekārtas tuvumā neizsmidziniet deggāzi. Pastāv aizdegšanās risks.
- Iekārtas gaisa plūsmas zonā novietojiet gāzes sildītāju vai citas ierīces, kas darbojas ar atklātu liesmu. Citādi ir iespējama nepilnīga sadegšana.
- Neatvienojiet ārējās iekārtas priekšējo paneli vai ventilatora aizsargu, kad iekārta darbojas.
- Ja pamanāt neierastus trokšņus vai vibrāciju, apturiet iekārtas darbību, izslēdziet barošanas slēdzi un sazinieties ar izplatītāju.

- Nebāziet pirkstus, sprunguļus un līdzīgus priekšmetus gaisa ieplūdes vai izplūdes atverēs.
- Ja pamanāt nepatīkamu aromātu, apturiet iekārtas darbību, izslēdziet barošanas slēdzi un sazinieties ar izplatītāju. Pastāv saplīšanas, elektrotrieciens vai aizdegšanās risks.
- Šo gaisa kondicionētāju bez uzraudzības NEDRĪKST izmantot bērni vai nespējīgas personas.
- Uzraugiet mazus bērnus, lai tie nerotaļātos ar gaisa kondicionētāju.
- Ja telpā tiek izpūsta vai noplūst aukstumaģenta gāze, apturiet gaisa kondicionētāja darbību, pilnībā izvēdiniet telpu un sazinieties ar izplatītāju.
- Gaisa kondicionētāja montāžas, pārvietošanas vai apkopes reizēs sistēmas uzpildīšanai izmantojiet tikai uz ārējās iekārtas norādīto aukstumaģenta veidu. Nejauciet to kopā ar citiem aukstumaģentu veidiem un neļaujiet cauruļvados palikt gaisam.
  - Gaisam sajaucoties ar aukstumaģentu, dzesēšanas sistēmā var rasties neparasti augsts spiediens, izraisot sprādziena vai citu bīstamu situāciju risku.

## 1. Drošības norādījumi

- Ja izmantosit aukstumaģentu, kas nav īpaši norādīts šai sistēmai, var rasties mehāniskas kļūdas, sistēmas darbības traucējumi un iekārtu bojājumi. Sliktākajā gadījumā var tikt būtiski ietekmēta iespēja droši lietot iekārtu.
- Tas var arī būt pretrunā ar vietējiem likumiem.
- MITSUBISHI ELECTRIC CORPORATION neuzņemas atbildību par kļūdām vai negadījumiem, kurus izraisījusi nepareiza aukstumaģenta veida izmantošana.
- Iekšējā iekārta ir jāuzstāda telpā, kuras platība ir vienāda ar vai pārsniedz ārējās iekārtas montāžas rokasgrāmatā norādīto

platību. Skatiet ārējās iekārtas montāžas rokasgrāmatu.

- Atkausēšanas procesa paātrināšanai vai tīrīšanai izmantojiet tikai ražotāja ieteiktos līdzekļus.
- Šo iekārtu nedrīkst uzstādīt telpās, kurās atrodas nepārtrauktas darbības ierīces, kas var izraisīt aizdegšanos, piemēram, ierīces ar atklātu liesmu, gāzes iekārtas vai elektriskie sildītāji.
- Nemēģiniet caurdurt vai sadedzināt šo iekšējo iekārtu vai aukstumaģenta caurules.
- Nemiet vērā, ka aukstumaģents var būt bez aromāta.

### ⚠ Uzmanību.

- Nespiediet pogas ar smailiem priekšmetiem, jo tā var sabojāt tālvadības pultī.
- Nebloķējiet iekšējās vai ārējās iekārtas gaisa ieplūdes vai izplūdes atveres.

### Atbrīvošanās no iekārtas

Sazinieties ar izplatītāju, lai noskaidrotu, kā iekārtu izmest atkritumos.

## 2. Detaļu nosaukumi

### ■ Iekšējā iekārta

	PEAD-(S)M-JA(L)(2)
Ventilatora darbības pakāpes	3 pakāpes
Plūsmvirzītis	–
Žalūzija	–
Filtrs	Standarta
Filtra tīrīšana	–

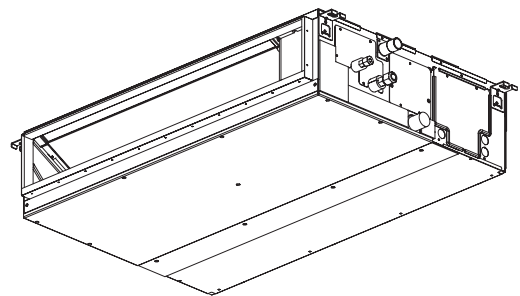

## 2. Detaļu nosaukumi

### ■ Vadu tālvadības pults

#### Tālvadības pults saskarne

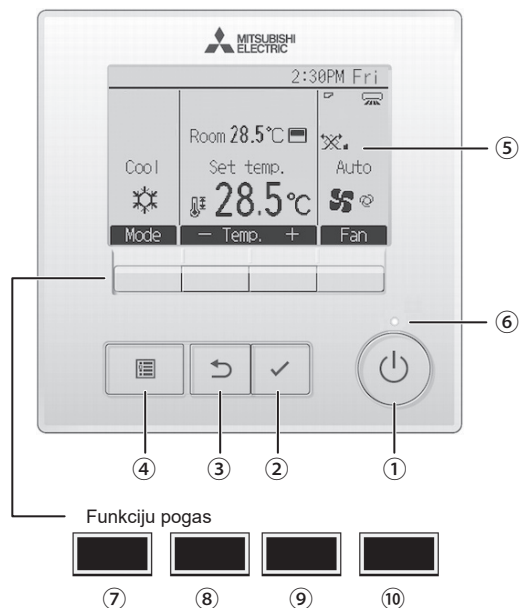

Funkciju pogu nozīme mainās atkarībā no atvērtā ekrāna.

Lai uzzinātu katras pogas darbību konkrētā ekrānā, skatiet pogu funkciju aprakstu LCD ekrāna apakšdaļā.

Ja sistēma tiek pārvaldīta centrāli, bloķēto pogu funkciju apraksts netiek rādīts.

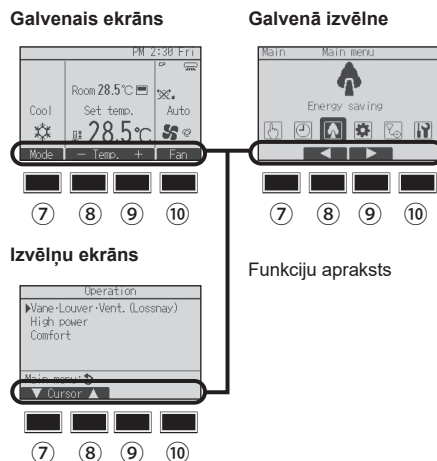

#### ① [IESLĒGŠANAS/IZSLĒGŠANAS] poga

Nospiediet, lai IESLĒGTU/IZSLĒGTU iekšējo iekārtu.

#### ② [ATLASĪŠANAS] poga

Nospiediet, lai saglabātu iestatījumu.

#### ③ [ATGRIEŠANĀS] poga

Nospiediet, lai atgrieztos iepriekšējā ekrānā.

#### ④ [IZVĒLNES] poga

Nospiediet, lai atvērtu galveno izvēlni.

#### ⑤ LCD ekrāna fona apgaismojums

Tiek parādīti darbības iestatījumi.

Kad fona apgaismojums ir izslēgts, nospiežot jebkuru pogu, ekrāns tiek izgaismots, un atkarībā no atvērtā ekrāna tas noteiktu laiku saglabājas izgaismots.

Kad fona apgaismojums ir izslēgts, nospiežot jebkuru pogu, tiek ieslēgts apgaismojums, taču netiek aktivizēta pogas funkcija. (izņemot [IESLĒGŠANAS/IZSLĒGŠANAS] pogu)

#### ⑥ IESLĒGŠANAS/IZSLĒGŠANAS indikators

Kad iekārta darbojas, indikators ir izgaismots zaļā krāsā. Indikators mirgo, kamēr ieslēdzas tālvadības pults vai ja radusies darbības kļūda.

#### ⑦ [F1] funkciju poga

Galvenais ekrāns: nospiediet, lai mainītu darbības režīmu.

Galvenā izvēlne: nospiediet, lai pārvietotu kursoru uz leju.

#### ⑧ [F2] funkciju poga

Galvenais ekrāns: nospiediet, lai mazinātu temperatūru.

Galvenā izvēlne: nospiediet, lai pārvietotu kursoru uz augšu.

#### ⑨ [F3] funkciju poga

Galvenais ekrāns: nospiediet, lai palielinātu temperatūru.

Galvenā izvēlne: nospiediet, lai atgrieztos iepriekšējā lapā.

#### ⑩ [F4] funkciju poga

Galvenais ekrāns: nospiediet, lai mainītu ventilatora ātrumu.

Galvenā izvēlne: nospiediet, lai dotos uz nākamo lapu.

## 2. Detaļu nosaukumi

### Ekrāns

Galveno ekrānu var skatīt divos dažādos režīmos: "Pilnais" un "Pamata". Rūpnīcas iestatījums ir "Pilnais". Lai pārslēgtos uz režīmu "Pamata", mainiet galvenā ekrāna iestatījumu. (Skatiet tālvadības pults lietošanas rokasgrāmatu.)

#### <Pilnais režīms>

\* Piemērā vienlaikus izgaismotas visas ikonas.

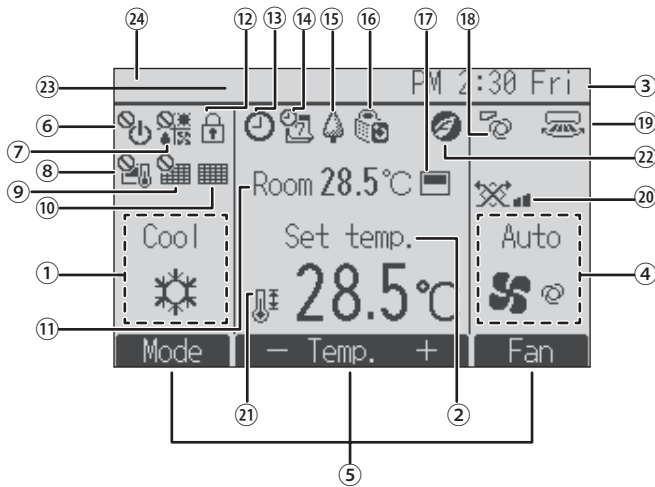

#### <Pamata režīms>

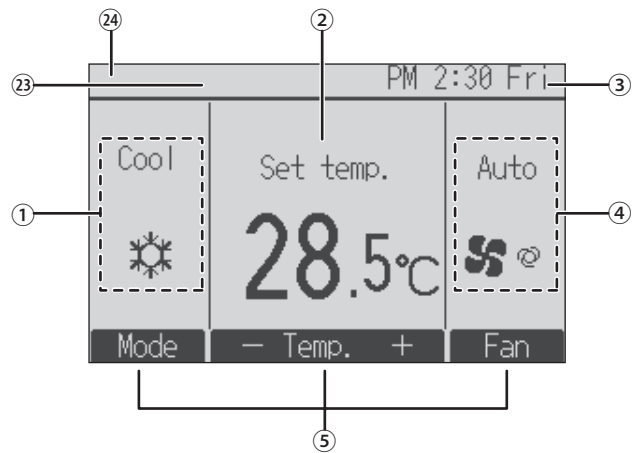

#### ① Darbības režīms

Tiek rādīts iekšējās iekārtas darbības režīms.

#### ② Iepriekš konfigurētā temperatūra

Tiek rādīta priekšiestatītā temperatūra.

#### ③ Pulkstenis (skatiet montāžas rokasgrāmatu)

Tiek rādīts pašreizējais laiks.

#### ④ Ventilatora ātrums

Tiek rādīts ventilatora darbības ātruma iestatījums.

#### ⑤ Pogu funkciju apraksts

Tiek rādīts attiecīgo pogu funkciju apraksts.



Tiek rādīts, ja IESLĒGŠANA/IZSLĒGŠANA tiek kontrolēta centrāli.



Tiek rādīts, ja darbības režīms tiek kontrolēts centrāli.



Tiek rādīts, ja iepriekš konfigurētā temperatūra tiek kontrolēta centrāli.



Tiek rādīts, ja filtra atiestatīšanas funkcija tiek kontrolēta centrāli.



Parāda, kad nepieciešama filtra apkope.

#### ⑪ Telpas temperatūra (skatiet montāžas rokasgrāmatu)

Tiek rādīta pašreizējā telpas temperatūra.



Tiek rādīts, ja pogas ir bloķētas.



Tiek rādīts, kad iespējots ieslēgšanas/izslēgšanas taimeris, nakts režīms vai automātiskās izslēgšanās taimeris.

🕒 tiek rādīts, ja taimeris ir atspējots, izmantojot centrālo vadības sistēmu.



Tiek rādīts, kad ir iespējots nedēļas taimeris.



Tiek rādīts, kad iekārtas darbojas enerģijas taupīšanas režīma. (Dažu modeļu iekšējām iekārtām netiek rādīts)



Tiek rādīts, kad ārējā iekārta darbojas klusajā režīma.



Tiek rādīts, kad tālvadības pults iebūvētais termistors ir aktivizēts, lai uzraudzītu telpas temperatūru ( ⑪ ).



📺 tiek rādīts, kad iekšējās iekārtas termistors ir aktivizēts, lai uzraudzītu telpas temperatūru.



Rāda plūsmvirža iestatījumu.



Rāda žaļūziju iestatījumu.



Rāda ventilatora iestatījumu.



Tiek rādīts, ja iepriekš konfigurētās temperatūras diapazons ir ierobežots.



Tiek parādīta, ja energotaupības darbība tiek veikta, izmantojot funkciju "3D i-See sensor" (3D i-See sensors).

#### ②3 Centralizēta vadība

Tiek parādīts uz noteiktu laika posmu, kad tiek darbināta centralizēti vadīta vienība.

#### ②4 Provizoriskas kļūdas ekrāns

Provizoriskas kļūdas laikā tiek parādīts kļūdas kods.

Vairumu iestatījumu (izņemot IESLĒGŠANU/IZSLĒGŠANU, režīmu, ventilatora ātrumu un temperatūru) var konfigurēt izvēlnes ekrānā.

## 3. Darbība

■ Informāciju par lietošanas veidu skatiet katras tālvadības pults komplektā iekļautajā lietošanas rokasgrāmatā.

### 3.1. IESLĒGŠANA/IZSLĒGŠANA

#### 3.1.1. Vadu tālvadības pults

##### [IESLĒGTA]



Nospiediet [IESLĒGŠANAS/IZSLĒGŠANAS] pogu. IESLĒGŠANAS/IZSLĒGŠANAS indikators izgaismojas zaļā krāsā, un iekārta sāk darboties. Ja funkcijas "LED lighting" (LED apgaismojums) iestatījums ir "No" (Nē), IESL./IZSL. indikators neiedegsies.  
\* Skatiet tālvadības pults ar vadu uzstādīšanas rokasgrāmatu.

##### [IZSLĒGTA]



Vēlreiz nospiediet [IESLĒGŠANAS/IZSLĒGŠANAS] pogu. IESLĒGŠANAS/IZSLĒGŠANAS indikators nodziest, un iekārtas darbība tiek apturēta.

#### Piezīme.

Pat ja nospiedīsiet ON/OFF pogu uzreiz pēc iekārtas izslēgšanas, gaisa kondicionētājs aptuveni trīs minūtes neieslēgsies. Tā ir aizsargfunkcija, kas pasargā iekārtas iekšējās detaļas no bojājumiem.

#### ■ Darbības statusa atmiņa

	Tālvadības pults iestatījums
Darbības režīms	Darbības režīms pirms barošanas izslēgšanas
Iepriekš konfigurētā temperatūra	Iepriekš konfigurētā temperatūra pirms barošanas izslēgšanas
Ventilatora ātrums	Ventilatora ātrums pirms barošanas izslēgšanas

#### ■ Iespējamais iepriekš konfigurētās temperatūras diapazons

Darbības režīms	Iepriekš konfigurētās temperatūras diapazons
Dzesēšana/žāvēšana	19 – 30 °C
Apsilde	17 – 28 °C
Automātiski	19 – 28 °C
Ventilators/ventilēšana	Nevar iestatīt

### 3.2. Režīma atlase

#### 3.2.1. Vadu tālvadības pults

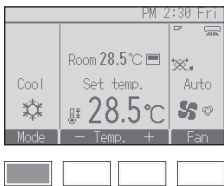

Katru reizi, kad nospiežat pogu [F1], iekārta secīgi pārslēdz tālāk norādītos darbības režīmus. Atlasiet vēlamo darbības režīmu.



• Displejā nebūs redzami darbības režīmi, kas nav pieejami pievienotajiem iekšējo iekārtu modeļiem.

#### Mirgojoša režīma ikona

Režīma ikona mirgo, ja citas iekšējās iekārtas, kas pieslēgtas vienotai aukstumaģenta sistēmai (pievienotas vienai ārējai iekārtai), jau darbojas citā režīmā. Šādā gadījumā pārējās vienas grupas iekārtas var lietot tikai tajā pašā režīmā.

### 3. Darbība

#### Automātiska darbība

- Kad temperatūra ir iestatīta, dzesēšana tiek aktivizēta, ja temperatūra telpā ir pārāk augsta, un apsilde tiek aktivizēta, ja temperatūra telpā ir pārāk zema.
- Ja automātiskās darbības laikā temperatūra telpā izmainās un par 2 °C vai vairāk pārsniedz iestatīto temperatūru ilgāk par 15 minūtēm, gaisa kondicionētājs pārslēdzas dzesēšanas režīmā. Savukārt, ja temperatūra telpā par 2 °C vai vairāk atrodas zem iestatītās temperatūras ilgāk par 15 minūtēm, gaisa kondicionētājs pārslēdzas apsildes režīmā.

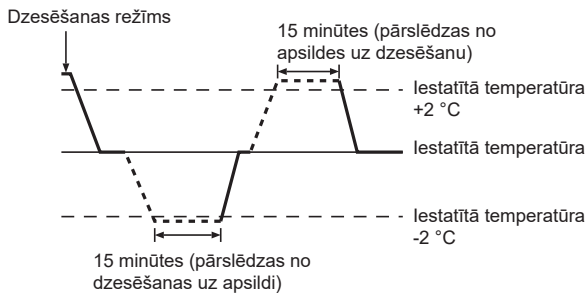

- Temperatūra telpā tiek automātiski regulēta, lai nodrošinātu nemainīgi efektīvu temperatūru, tādēļ, kad ir sasniegta iestatītā temperatūra, dzesēšana tiek sākota, kad mērķa temperatūra ir par dažiem grādiem augstāka, un apsilde tiek sākota, kad mērķa temperatūra ir par dažiem grādiem zemāka nekā iestatītā telpas temperatūra (automātiska enerģijas taupīšanas funkcija).

### 3.3. Temperatūras iestatīšana

#### 3.3.1. Vadu tālvadības pults

<Režīmi Cool, Dry, Heat un Auto>

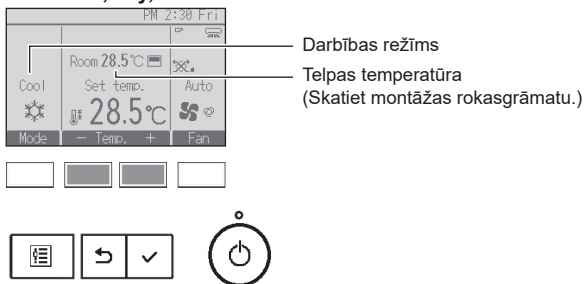

Nospiediet [F2] pogu, lai samazinātu iepriekš konfigurēto temperatūru, un nospiediet [F3] pogu, lai to palielinātu.

- Skatiet tabulu 6. lappusē, lai noskaidrotu pieļaujamo temperatūras diapazonu dažādos darbības režīmos.
- Ventilatora/ventilēšanas režīmam nevar iestatīt iepriekš konfigurētās temperatūras diapazonu.
- Priekšiestatītā temperatūra tiks rādīta Celsija skalā (0,5 vai 1 grādā vienībās) vai Fārenheita skalā – to nosaka iekšējās iekārtas modelis un tālvadības pults displeja režīma iestatījums.

### 3.4. Ventilatora ātruma iestatījums

#### 3.4.1. Vadu tālvadības pults

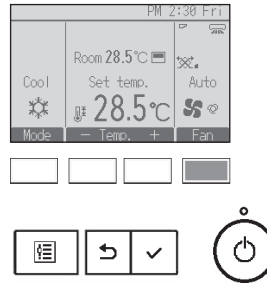

Nospiediet [F4] pogu, lai pārslēgtu ventilatora ātrumus tālāk norādītajā secībā.

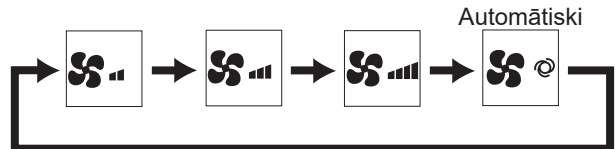

### 3. Darbība

#### 3.5. Ventilācija (vadu tālvadības pulsts)

##### 3.5.1. Pārvietošanās galvenajā izvēlnē

###### <Piekļuve galvenajai izvēlnei>



Nospiediet [IZVĒLNES] pogu.  
Tiek parādīta galvenā izvēlne.



###### <Vienumu atlase>

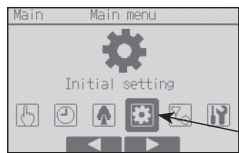

Nospiediet [F2], lai pārvietotu kursoru uz pa kreisi.  
Nospiediet [F3], lai pārvietotu kursoru uz pa labi.

Kursors



##### 3.5.2. Plūsmvirži-Ventilācija (Lossnay)

###### <Piekļuve izvēlnei>



Galvenajā izvēlnē atlasiet iespēju "Operation" un nospiediet [ATLASĪŠANAS] pogu.

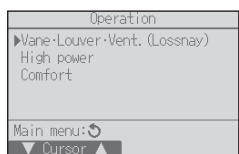

Darbību izvēlnē atlasiet opciju "Vane-Louver-Vent. (Lossnay)" un nospiediet [ATLASĪŠANAS] pogu.



###### <Ventilācijas iestatījumi>

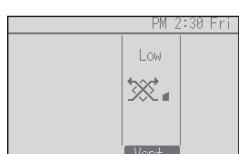

Katru reizi, kad nospiežat pogu [F3], iekārta secīgi pārslēdz tālāk norādītos ventilācijas iestatījumus.

\* Var iestatīt tikai tad, ja ir pievienota LOSSNAY iekārta.



• Dažiem iekšējo iekārtu modeļiem ventilatora darbība var būt sasaistīta ar noteiktu ventilācijas iekārtu modeļu darbību.

###### <Atgriešanās izvēlnē Operation>

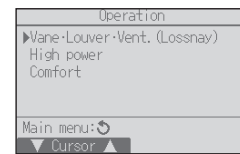

Nospiediet [ATGRIEŠANĀS] pogu, lai atgrieztos izvēlnē Operation.



## 4. Taimeris

- Taimera funkcijas katrai tālvadības pultij ir citādākas.
- Plašāku informāciju par tālvadības pults lietošanu skatiet attiecīgās tālvadības pults komplektā iekļautajā lietošanas rokasgrāmatā.

## 5. Apkope un tīrīšana

### ► Filtru tīrīšana

- Tīriet filtrus ar putekļu sūcēju. Ja jums nav putekļu sūcēja, pasitiet filtrus pret cietu priekšmetu, lai nokratītu putekļus un netīrumus.
- Ja filtri ir ļoti netīri, mazgājiet tos remdenā ūdenī. Pirms ievietojat filtrus atpakaļ iekārtā, pilnībā noskalojiet no tiem mazgāšanas līdzekli un nožāvējiet tos.

### ⚠ Uzmanību.

- Nežāvējiet filtrus tiešos saules staros vai ar siltumu izstarojošu ierīci, piemēram, elektrisko sildītāju; šādā veidā filtri var savērtties.
- Nemazgājiet filtrus karstā ūdenī (virs 50 °C); šādā veidā filtri var savērtties.
- Gaisa filtri vienmēr ir jābūt uzstādītiem. Ja iekārta tiek lietota bez gaisa filtriem, var rasties darbības traucējumi.

### ⚠ Uzmanību.

- Pirms sākat tīrīšanu, apturiet iekārtu un **IZSLĒDZIET** strāvas padevi.
- Iekšējās iekārtas ir aprīkotas ar filtriem, kas attīra iesūkto gaisu no putekļiem. Tīriet filtrus, ievērojot tālāk aprakstīto procedūru.

### ► Filtra noņemšana

#### ⚠ Uzmanību.

- Noņemot filtru, jāievēro piesardzība, lai pasargātu acis no putekļiem. Ja darba izpildei nākas kāpt uz krēsla, uzmanieties, lai nenokristu.
- Kad filtrs ir noņemts, nepieskarieties metāla detaļām iekšējā iekārtā, lai negūtu traumas.

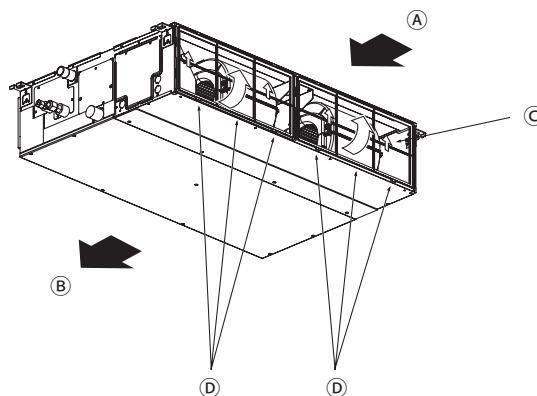

- Ceļot filtra izvirkājumu, vienlaikus arī velciet to.

Ⓐ Gaisa ieplūde    Ⓑ Gaisa izvade    Ⓒ Filtra    Ⓓ Izvirkājums



## 6. Problēmu novēršana

Vai radušās problēmas?	Piedāvājam risinājumus. (Iekārta darbojas normāli.)
Gaisa kondicionētājs apsilda vai dzesē nepietiekami.	<ul style="list-style-type: none"> <li>■ Iztīriet filtru. (Ja filtrs ir netīrs vai aizsērējis, gaisa caurplūde mazinās.)</li> <li>■ Pārbaudiet temperatūras regulējumu un pielāgojiet iestatīto temperatūru.</li> <li>■ Nodrošiniet pietiekami daudz brīvas telpas ap ārējo iekārta. Vai nav bloķētas iekšējās iekārtas gaisa izplūdes vai ievades atveres?</li> <li>■ Vai nav palicis atvērts durvis vai logs?</li> </ul>
Ieslēdzot apsildes režīmu, siltais gaiss netiek uzreiz pūsts no iekšējās iekārtas.	<ul style="list-style-type: none"> <li>■ Iekšējā iekārta sāk pūst silto gaisu tikai pēc tam, kad pati iekārta ir pietiekami uzsilusi.</li> </ul>
Apsildes režīmā gaisa kondicionētāja darbība tiek apturēta, pirms ir sasniegta iestatītā telpas temperatūra.	<ul style="list-style-type: none"> <li>■ Ja āra temperatūra ir zema un relatīvais mitrums augsts, uz ārējās iekārtas var sākt veidoties apledojums. Ja tā notiek, tiek aktivizēts ārējās iekārtas atkausēšanas režīms. Standarta darbībai vajadzētu atsākties pēc aptuveni 10 minūtēm.</li> </ul>
Darbības laikā mainās gaisa plūsmas virziens vai gaisa plūsmas virzienu nevar iestatīt.	<ul style="list-style-type: none"> <li>■ Apsildes režīmā plūsmvirzi tiek automātiski pavirzīti horizontālajā pozīcijā, ja gaisa plūsmas temperatūra ir pārāk zema vai ja tiek aktivizēts atkausēšanas režīms.</li> </ul>
Kad tiek mainīts gaisa plūsmas virziens, plūsmvirzi vienmēr pārvietojas uz augšu un uz leju garām iestatītajam punktam un tikai pēc tam apstājas iestatītajā pozīcijā.	<ul style="list-style-type: none"> <li>■ Kad tiek mainīts gaisa plūsmas virziens, plūsmvirzi vienmēr vispirms nosaka pamatpozīciju un tikai pēc tam pārvietojas uz iestatīto pozīciju.</li> </ul>
Ik pa laikam dzirdama plūstoša ūdens skaņa vai šņākoņa.	<ul style="list-style-type: none"> <li>■ Šādas skaņas var būt dzirdamas, kad gaisa kondicionētājā plūst aukstumaģents vai kad mainās aukstumaģenta plūsma.</li> </ul>
Dzirdama krakšķēšana vai čīkstoņa.	<ul style="list-style-type: none"> <li>■ Šādas skaņas var būt dzirdamas, kad temperatūras izmaiņu ietekmē detaļas izplešas vai saraujas un sāk berzties viena gar otru.</li> </ul>
Telpā jūtams nepatīkams aromāts.	<ul style="list-style-type: none"> <li>■ Iekšējā iekārta uzsūc gaisu, kurā ir gāzes, kas rodas no sienām, paklājiem un mēbelēm, kā arī drēbju nepatīkamo aromātu, un tad izpūš šo gaisu atpakaļ telpā.</li> </ul>
No iekšējās iekārtas izdalās balta migla vai tvaiks.	<ul style="list-style-type: none"> <li>■ Ja iekšējā temperatūra un mitruma līmenis ir augsts, tā var notikt, kad iekārta ir tikko ieslēgta.</li> <li>■ Atkausēšanas režīma laikā uz leju var tikt pūsta vēsa gaisa plūsma, kas izskatās pēc miglas.</li> </ul>
No iekārtas rodas ūdens vai tvaiks.	<ul style="list-style-type: none"> <li>■ Dzesēšanas režīma darbības laikā uz aukstajām caurulēm un savienojuma vietām var sākt veidoties un pilēt ūdens.</li> <li>■ Apsildes režīma darbības laikā uz siltummaiņa var sākt veidoties un pilēt ūdens.</li> <li>■ Atkausēšanas režīma darbības laikā uz siltummaiņa esošais ūdens iztvaiko, un no iekārtas var rasties tvaiks.</li> </ul>
Tālvadības pults ekrānā tiek parādīts "🌀" simbols.	<ul style="list-style-type: none"> <li>■ Ja centrālās vadības laikā tālvadības pults ekrānā tiek parādīts "🌀" simbols, gaisa kondicionētāju ar tālvadības pulti nevar ieslēgt vai izslēgt.</li> </ul>
Mēģinot iedarbināt gaisa kondicionētāju drīz pēc tam, kad tas ticis izslēgts, tas nedarbojas pat, ja spiežat IESLĒGŠANAS/IZSLĒGŠANAS pogu.	<ul style="list-style-type: none"> <li>■ Gaidiet aptuveni trīs minūtes.</li> <li>■ (Darbība tiek apturēta, lai aizsargātu gaisa kondicionētāju.)</li> </ul>
Gaisa kondicionētājs sāk darboties, kaut arī netika nospiesta IESLĒGŠANAS/IZSLĒGŠANAS poga.	<ul style="list-style-type: none"> <li>■ Vai ir iestatīts ieslēgšanās taimeris? Nospiediet IESLĒGŠANAS/IZSLĒGŠANAS pogu, lai apturētu darbību.</li> <li>■ Vai gaisa kondicionētājs ir pievienots centrālās tālvadības pultij? Sazinieties ar cilvēkiem, kas kontrolē gaisa kondicionētāja darbību.</li> <li>■ Vai tālvadības pults ekrānā tiek parādīts "🌀" simbols? Sazinieties ar cilvēkiem, kas kontrolē gaisa kondicionētāja darbību.</li> <li>■ Vai ir iestatīta automātiskā darbības atjaunošana pēc strāvas padeves pārtraukumiem? Nospiediet IESLĒGŠANAS/IZSLĒGŠANAS pogu, lai apturētu darbību.</li> </ul>
Gaisa kondicionētāja darbība tiek apturēta, kaut arī netika nospiesta IESLĒGŠANAS/IZSLĒGŠANAS poga.	<ul style="list-style-type: none"> <li>■ Vai ir iestatīts izslēgšanās taimeris? Nospiediet IESLĒGŠANAS/IZSLĒGŠANAS pogu, lai atjaunotu darbību.</li> <li>■ Vai gaisa kondicionētājs ir pievienots centrālās tālvadības pultij? Sazinieties ar cilvēkiem, kas kontrolē gaisa kondicionētāja darbību.</li> <li>■ Vai tālvadības pults ekrānā tiek parādīts "🌀" simbols? Sazinieties ar cilvēkiem, kas kontrolē gaisa kondicionētāja darbību.</li> </ul>
Tālvadības pults taimeri nevar iestatīt.	<ul style="list-style-type: none"> <li>■ Vai taimera iestatījumi ir derīgi? Ja taimeri var iestatīt, tālvadības pults ekrānā tiek rādīts simbols 🕒 vai 🕒.</li> </ul>
Tālvadības pults ekrānā tiek parādīts paziņojums "Please wait" (Lūdzu, Gaidiet).	<ul style="list-style-type: none"> <li>■ Tiek pielietoti sākotnējie iestatījumi. Gaidiet aptuveni 3 minūtes.</li> </ul>
Tālvadības pults ekrānā tiek parādīts kļūdas kods.	<ul style="list-style-type: none"> <li>■ Ir aktivizēta aizsargsistēma, lai aizsargātu gaisa kondicionētāju.</li> <li>■ Nemēģiniet pašrocīgi remontēt šo iekārta. Nekavējoties izslēdziet barošanas slēdzi un sazinieties ar izplatītāju. Norādiet izplatītājam modeļa nosaukumu un informāciju, kas tika rādīta tālvadības pults ekrānā.</li> </ul>
Ir dzirdama ūdens novadišanas vai motora darbības skaņa.	<ul style="list-style-type: none"> <li>■ Kad dzesēšanas režīms ir beidzis darbību, ieslēdzas un tad izslēdzas drenāžas sūkņi. Gaidiet aptuveni 3 minūtes.</li> </ul>
Plūsmvirzi nekustas, vai iekšējā iekārta nereaģē uz bezvadu tālvadības pults signāliem.	<ul style="list-style-type: none"> <li>■ Iespējams, vadu savienojumvietā nav pareizi savienoti plūsmviržu motora un signāla uztvērēja vadi. Sazinieties ar uzstādītāju, lai pārbaudītu savienojumus. (Līdzdu un spraudņu savienotāju krāsām savienojumvietā ir jāsakrīt.)</li> </ul>

## 6. Problēmu novēršana

Vai radušās problēmas?	Piedāvājam risinājumus. (Iekārta darbojas normāli.)												
Troksnis ir lielāks nekā norādīts specifikācijās.	<p>■ Iekšējās iekārtas skaņas līmeni ietekmē attiecīgās telpas akustika (sk. tālāko tabulu), tāpēc skaņas līmenis ir lielāks, nekā norādīts tehniskajos datos, jo šis mērījums tika veikts bezatbalss telpā.</p> <table border="1"> <thead> <tr> <th></th> <th>Telpas ar augstu skaņas absorbciju</th> <th>Standarta telpas</th> <th>Telpas ar zemu skaņas absorbciju</th> </tr> </thead> <tbody> <tr> <td>Novietojuma piemēri</td> <td>Apraides studija, mūzikas studija utt.</td> <td>Uzņemšanas telpas, viesnīcas gaitenī utt.</td> <td>Birojs, viesnīcas istaba</td> </tr> <tr> <td>Trokšņa līmeņi</td> <td>3–7 dB</td> <td>6–10 dB</td> <td>9–13 dB</td> </tr> </tbody> </table>		Telpas ar augstu skaņas absorbciju	Standarta telpas	Telpas ar zemu skaņas absorbciju	Novietojuma piemēri	Apraides studija, mūzikas studija utt.	Uzņemšanas telpas, viesnīcas gaitenī utt.	Birojs, viesnīcas istaba	Trokšņa līmeņi	3–7 dB	6–10 dB	9–13 dB
	Telpas ar augstu skaņas absorbciju	Standarta telpas	Telpas ar zemu skaņas absorbciju										
Novietojuma piemēri	Apraides studija, mūzikas studija utt.	Uzņemšanas telpas, viesnīcas gaitenī utt.	Birojs, viesnīcas istaba										
Trokšņa līmeņi	3–7 dB	6–10 dB	9–13 dB										
Bezvadu tālvadības pults ekrānā netiek rādīts neviens vienums, ekrāns ir blāvs vai iekšējā iekārta neuztver tālvadības pults signālus, izņemot, ja tālvadības pults atrodas tuvu iekārtai.	<p>■ Bateriju uzlādes līmenis ir zems. Nomainiet baterijas un nospiediet atiestatīšanas pogu.</p> <p>■ Ja problēma netiek novērsta arī pēc bateriju nomainīšanas, pārbaudiet, vai jaunās baterijas ir ievietotas, ievērojot polaritāti (+, –).</p>												
Pēc tālvadības pults bateriju ievietošanas/maiņas dažas funkcijas nevar izmantot.	<p>■ Pārbaudiet, vai pulksteņa iestatīšana ir pilnībā pabeigta. Ja pulksteņa iestatīšana nav pabeigta, pabeidziet to.</p>												
Iekšējās iekārtas bezvadu tālvadības pults signāla uztvērēja tuvumā mirgo darbības indikators.	<p>■ Ir aktivizēta pašdiagnostikas funkcija, lai aizsargātu gaisa kondicionētāju.</p> <p>■ Nemēģiniet pašrocīgi remontēt šo iekārtu. Nekavējoties izslēdziet barošanas slēdzi un sazinieties ar izplatītāju. Noteikti norādiet izplatītājam modeļa nosaukumu.</p>												
Bezvadu tālvadības pults nedarbojas (no iekšējās iekārtas 4 reizes atskan signāls).	<p>■ Pārslēdziet automātiskā režīma iestatījumu uz AUTO (viens iestatījuma punkts) vai AUTO (divi iestatījuma punkti). Plašāku informāciju skatiet iekļautajā paziņojumā (A5 lapa) vai montāžas rokasgrāmatā.</p>												
Iekšējā iekārta, kas netiek izmantota, uzsilst un iekārtā ir dzirdama skaņa, kas līdzinās plūstoša ūdens skaņai.	<p>■ Neliels aukstumaģenta daudzums tiek padots iekšējā iekārtā arī tad, ja tā attiecīgajā brīdī nedarbojas.</p>												

## 7. Specifikācijas

Prece	Modelis	PEAD-(S)M35JA(L)(2)	PEAD-(S)M50JA(L)(2)	PEAD-(S)M60JA(L)(2)	PEAD-(S)M71JA(L)(2)	
Barošanas avots		220-240V 50Hz				
Izmēri	augstums/platums/garums	mm	250/900/732	250/900/732	250/1100/732	250/1100/732
Neto svars *( ):	JAL, JAL2 tips	kg	25,0 (24,5)	26,5 (25,5)	29,5 (29,0)	29,5 (29,0)
Ventilators	Gaisa plūsma (zema, vidēja, augsta)	m <sup>3</sup> /min	10,0-12,0-14,0	12,0-14,5-17,0	14,5-18,0-21,0	14,5-18,0-23,0
	Ārējais statiskais spiediens	Pa	35/50/70/100/150		40/50/70/100/150	
Akustiskās jaudas līmenis (zems, vidējs, augsts)		dB(A)	24-29-32	27-33-35	26-32-35	26-32-37

Prece	Modelis	PEAD-(S)M100JA(L)(2)	PEAD-(S)M125JA(L)(2)	PEAD-(S)M140JA(L)(2)	
Barošanas avots		220-240V 50Hz			
Izmēri	augstums/platums/garums	mm	250/1400/732	250/1400/732	250/1600/732
Neto svars *( ):	JAL, JAL2 tips	kg	37 (36)	38 (37)	42 (41)
Ventilators	Gaisa plūsma (zema, vidēja, augsta)	m <sup>3</sup> /min	23,0-28,0-32,0	28,0-34,0-37,0	29,5-35,5-40,0
	Ārējais statiskais spiediens	Pa	40/50/70/100/150		
Akustiskās jaudas līmenis (zems, vidējs, augsts)		dB(A)	31-36-39	35-39-41	34-38-41

# Turinys

1. Atsargumo priemonės.....	2	5. Priežiūra ir valymas .....	9
2. Dalių pavadinimai .....	3	6. Gedimų šalinimas .....	10
3. Naudojimas.....	6	7. Specifikacijos.....	11
4. Laikmatis .....	9		

## Pastaba



Fig. 1

Šio simbolio ženklas skirtas tik ES šalims.

Šio simbolio ženklas atitinka direktyvos 2012/19/ES 14 straipsnį „Informacija naudotojams“ ir IX priedą, ir (arba) direktyvos 2006/66/EB 20 straipsnį „Informacija galutiniams naudotojams“ bei II priedą.

Jūsų MITSUBISHI ELECTRIC gaminys suprojektuotas ir pagamintas iš aukštos kokybės medžiagų ir komponentų, kuriuos galima perdirbti ir (arba) naudoti pakartotinai. Šis simbolis reiškia, kad nebenaudojama elektros ir elektroninė įranga, baterijos ir akumuliatoriai turi būti šalinami atskirai nuo namų ūkio atliekų. Jei cheminis simbolis išspausdintas už simbolio (Fig. 1), šis cheminis simbolis reiškia, kad baterijoje arba akumuliatoriuje yra tam tikros koncentracijos sunkiojo metalo.

Apie tai bus nurodyta tokiu būdu: Hg: gyvsidabris (0,0005 %), Cd: kadmio (0,002 %), Pb: švinas (0,004 %)

Europos Sąjungoje veikia atskiri atliekų surinkimo punktai, skirti elektros ir elektroniniams gaminiams, baterijoms ir akumuliatoriams. Šią įrangą, baterijas ir akumuliatorius tinkamai šalinkite vietiniame atliekų surinkimo punkte / perdirbimo centre.

Padėkite mums saugoti aplinką, kurioje gyvename!

## Pastaba.

Šiame naudojimo vadove vartojamas žodžių junginys „Laidinis nuotolinio valdymo pultelis“ reiškia tik PAR-41MAA. Prireikus informacijos apie kitą nuotolinį valdiklį, žr. į šią dėžutę įdėtą instrukcijų knygelę.

## 1. Atsargumo priemonės

- ▶ Prieš montuodami įrenginį būtinai perskaitykite visas „Atsargumo priemones“.
- ▶ „Atsargumo priemonių“ dalyje pateikiama itin svarbių punktų dėl saugos. Būtinai jų laikykitės.
- ▶ Prieš jungdami prie sistemos, apie tai praneškite energiją tiekiančiai įmonei arba gaukite jos sutikimą.

## ANT ĮRENGINIO NAUDOJAMŲ SIMBOLIŲ REIKŠMĖ

	ĮSPĖJIMAS (Gaisro pavojus)	Šis simbolis skirtas tik R32 šaltnešiui. Naudojamo šaltnešio tipas nurodytas išorinio įrenginio vardinių duomenų lentelėje. R32 šaltnešis yra degus. Šaltnešiui pratekėjus, esant jo sąlyčiui su ugnimi arba jam patekus ant šilumą skleidžiančių dalių, gali susidaryti žalingų dujų ir kilti gaisro pavojus.
	Prieš naudojimą atidžiai perskaitykite NAUDOJIMO VADOVĄ.	
	Prieš naudojimą techninės priežiūros darbuotojai turi atidžiai perskaityti NAUDOJIMO VADOVĄ ir MONTAVIMO VADOVĄ.	
	Daugiau informacijos pateikiama NAUDOJIMO VADOVE, MONTAVIMO VADOVE ir pan.	

### Tekste naudojami simboliai

Įspėjimas.

Apibūdina atsargumo priemones, kurių turi laikytis naudotojas, kad išvengtų sužalojimo ar mirties pavojaus.

Atsargiai.

Apibūdina atsargumo priemones, kurių reikia laikytis, norint išvengti įrenginio sugadinimo.

### Ilustracijose naudojami simboliai

: nurodo dalį, kurią reikia įžeminti.

Įspėjimas.

- Kai kurie prietaisai neprieinami bendrajai visuomenei.
- Draudžiama naudotojui montuoti įrenginį. Paprašykite prekybos atstovo arba įgaliotosios bendrovės sumontuoti įrenginį. Tinkamai nesumontavus įrenginio, gali atsirasti vandens nuotėkis, galima patirti elektros šoką arba gali kilti gaisras.
- Nestovėkite ant įrenginio ir nedėkite ant jo jokių daiktų.
- Netaškukite vandens ant įrenginio ir jo nelieskite drėgnomis rankomis. Galite patirti elektros šoką.
- Nepurškite degių dujų arti įrenginio. Gali kilti gaisras.
- Nedėkite dujinio šildytuvo ar jokio kito atvira liepsna degančio prietaiso į vietą, kurioje jį pasieks iš įrenginio išleistas oras. Gali įvykti dalinis degimas.
- Nuo veikiančio išorinio įrenginio nenuimkite priekinio skydelio arba ventiliatoriaus apsauginio įtaiso.
- Pastebėję išskirtinai nenormalų triukšmą ar vibraciją, sustabdykite įrenginį, išjunkite maitinimo jungiklį ir kreipkitės į prekybos atstovą.
- Niekada į paėmimo ar išmetimo angas neikiškite pirštu, lazdelių ir pan.

- Užuodę keistus kvapus, išjunkite įrenginį, išjunkite maitinimo jungiklį ir pasitarkite su prekybos atstovu. Antraip gali įvykti gedimas, galima patirti elektros šoką arba gali kilti gaisras.
- Šis oro kondicionierius NĖRA skirtas naudoti vaikams ar sergantiems / negalią turintiems asmenims be priežiūros.
- Maži vaikai turi būti prižiūrimi taip, kad negalėtų žaisti su oro kondicionieriumi.
- Jei išpučiama šaltnešio dujų arba atsirado jų nuotėkis, sustabdykite oro kondicionierių, gerai išvėdinkite patalpą ir kreipkitės į prekybos atstovą.
- Montuodami, perkeldami oro kondicionierių ar atlikdami jo techninę priežiūrą, šaltnešio linijoms užpildyti naudokite tik ant išorinio įrenginio nurodytą šaltnešį. Nemaišykite šaltnešio su jokia kitu šaltnešiu ir nepalikite oro linijose.
  - Orui susimaišius su šaltnešiu, šaltnešio linijose gali susidaryti neįprastai didelis slėgis, todėl gali kilti sprogdimas ir kitų pavojų.
  - Sistemoje naudojant kitą šaltnešį nei nurodytas, įvyks mechaninis, sistemos arba įrenginio gedimas. Blogiausiu atveju, tai gali būti rimta kliūtis gaminio saugumui užtikrinti.
  - Be to, gali būti pažeisti taikytini įstatymai.

## 1. Atsargumo priemonės

- MITSUBISHI ELECTRIC CORPORATION negali būti laikoma atsakinga už gedimus ar nelaimingus atsitikimus, įvykius naudojant netinkamo tipo šaltnešį.
- Šį vidinį įrenginį reikia montuoti patalpoje, kurios grindų plotas yra lygus ar didesnis už nurodytą išorinio įrenginio montavimo vadove. Žr. išorinio įrenginio montavimo vadovą.
- Atitirpinimui pagreitinti arba valydami naudokite tik gamintojo

rekomenduojamas priemones.

- Šį vidinį įrenginį reikia laikyti patalpoje, kurioje nėra nuolat veikiančio degimo įrenginio, pvz., atvira liepsna degančio, dujinio prietaiso ar elektrinio šildytuvo.
- Nepradurkite skylės ar nedeginkite šio vidinio įrenginio arba šaltnešio linijų.
- Žinokite, kad šaltnešis gali būti bekvapis.

### ⚠ Atsargiai.

- Mygtukams paspausti nenaudokite jokio aštraus daikto, kadangi galite sugadinti nuotolinio valdymo pultelį.
- Niekada neužkimškite ar neuždenkite vidinio arba išorinio įrenginių paėmimo ar išmetimo angų.

### Įrenginio šalinimas

Prireikus šalinti įrenginį, pasitarkite su prekybos atstovu.

## 2. Dalių pavadinimai

### ■ Vidinis įrenginys

	PEAD-(S)M·JA(L)(2)
Ventiliatoriaus pakopos	3 pakopos
Žaliuzė	–
Ventiliacijos grotelės	–
Filtras	Įprastas
Filtro valymo indikacija	–

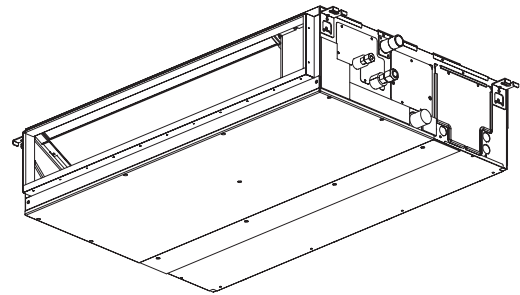

## 2. Dalių pavadinimai

### ■ Laidinis nuotolinio valdymo pultelis

#### Valdymo pultelio sąsaja

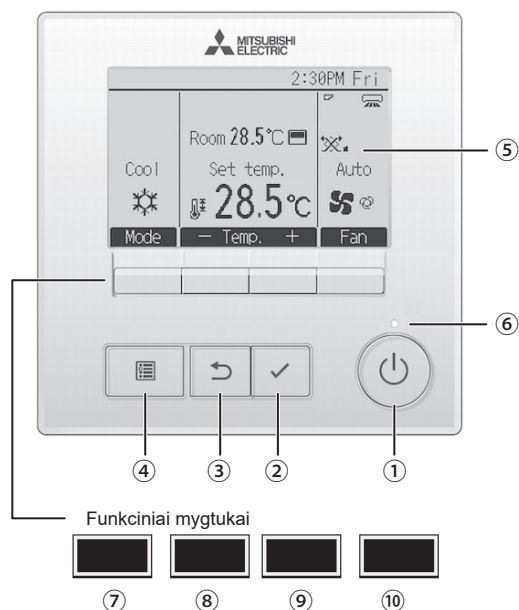

Kiekvieno ekrano funkcinių mygtukų funkcijos skiriasi.

Norėdami sužinoti kokias funkcijas jie atlieka tam tikrame ekrane, žr. LCD apačioje pateikiamą mygtukų funkcijų vadovą.

Kai sistema valdoma centralizuotai, užrakintą mygtuką atitinkantis mygtuko funkcijos vadovas nebus parodytas.

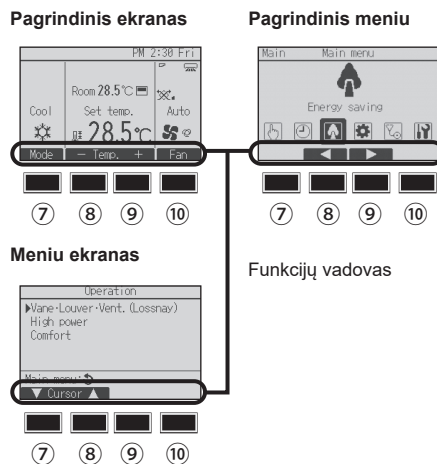

#### ① [JUNGIMO / IŠJUNGIMO] mygtukas

Paspauskite, norėdami ĮJUNGTI / IŠJUNGTI vidinį įrenginį.

#### ② [PASIRINKTI] mygtukas

Paspauskite nustatymui įrašyti.

#### ③ [GRĮŽTI] mygtukas

Paspauskite, kad sugrįžtumėte į prieš tai buvusį ekraną.

#### ④ [MENIU] mygtukas

Paspauskite „Main menu“ (pagrindinis meniu) įjungti.

#### ⑤ LCD su foniniu apšvietimu

Bus parodyti naudojimo nustatymai.

Kai foninis apšvietimas išjungtas, paspaudus bet kurį mygtuką foninis apšvietimas įsijungs ir, priklausomai nuo ekrano, veiks tam tikrą laiką.

Kai foninis apšvietimas išjungtas, paspaudus bet kurį mygtuką jis įjungiamas ir mygtukas neatlieka savo funkcijos. (išskyrus [JUNGIMO / IŠJUNGIMO] mygtuką)

#### ⑥ [JUNGIMO / IŠJUNGIMO] lemputė

Veikiant įrenginiui, ši lemputė šviečia žalia spalva. Kol nuotolinio valdymo pultelis paleidžiamas arba įvykus klaidai, ji mirksi.

#### ⑦ Funkcinis mygtukas [F1]

Pagrindinis ekranas: paspauskite veikimo režimui pakeisti.

Pagrindinis meniu: paspauskite, kad paslinktumėte žymeklį žemyn.

#### ⑧ Funkcinis mygtukas [F2]

Pagrindinis ekranas: paspauskite temperatūrai mažinti.

Pagrindinis meniu: paspauskite, kad paslinktumėte žymeklį aukštyn.

#### ⑨ Funkcinis mygtukas [F3]

Pagrindinis ekranas: paspauskite temperatūrai didinti.

Pagrindinis meniu: paspauskite, kad sugrįžtumėte į prieš tai buvusį puslapį.

#### ⑩ Funkcinis mygtukas [F4]

Pagrindinis ekranas: paspauskite ventiliatoriaus greičiui pakeisti.

Pagrindinis meniu: paspauskite, kad pereitumėte į kitą puslapį.

## 2. Dalių pavadinimai

### Ekranas

Pagrindinis ekranas gali būti rodomas dviem skirtingais režimais: „Full“ (visapusiškas) ir „Basic“ (bazinis). Gamyklinis nustatymas yra „Full“ (visapusiškas). Norėdami įjungti režimą „Basic“ (bazinis), pakeiskite nustatymą pagrindinio ekrano nustatymuose. (Žr. prie nuotolinio valdymo pultelio pridėtą naudojimo vadovą.)

#### <Visapusiškas režimas>

\* Visos piktogramos rodomos tik paaiškinimo tikslu.

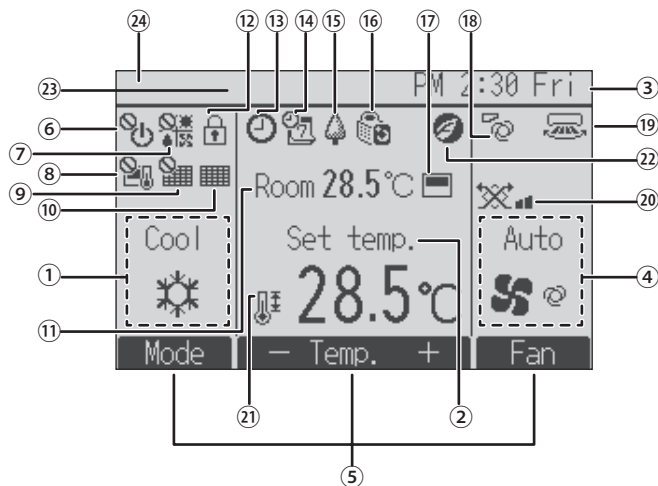

#### <Bazinis režimas>

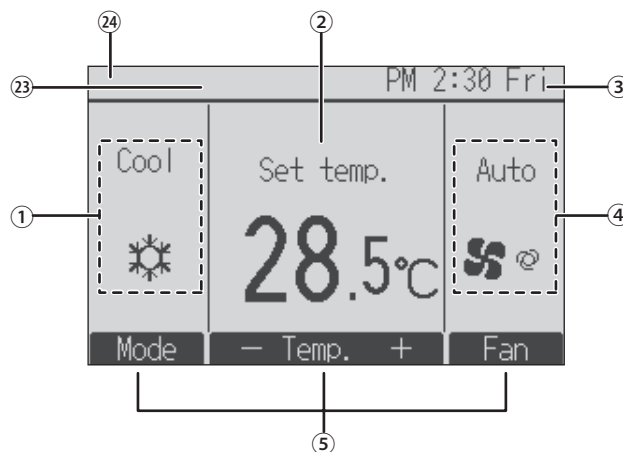

#### ① Veikimo režimas

Čia rodomas vidinio įrenginio veikimo režimas.

#### ② Užprogramuota temperatūra

Čia rodoma užprogramuota temperatūra.

#### ③ Laikrodis (žr. montavimo vadovą)

Čia rodomas dabartinis laikas.

#### ④ Ventilatoriaus greitis

Čia rodoma ventilatoriaus greičio nuostata.

#### ⑤ Mygtukų funkcijų vadovas

Čia rodomos atitinkamų mygtukų funkcijos.



Rodoma, kai ĮJUNGIMO / IŠJUNGIMO veikimas valdomas centralizuotai.



Rodoma, kai veikimo režimas valdomas centralizuotai.



Rodoma, kai užprogramuota temperatūra valdoma centralizuotai.



Rodoma, kai filtro nustatymo iš naujo funkcija valdoma centralizuotai.



Rodo kada reikia atlikti filtro priežiūrą.

#### ⑪ Patalpos temperatūra (žr. montavimo vadovą)

Čia rodoma dabartinė patalpos temperatūra.



Rodomas, kai mygtukai užrakinti.



Rodoma, kai įjungta įjungimo / išjungimo laikmačio, naktinių trukdžių ar automatinio išjungimo laikmačio funkcija.

① rodoma, kai laikmatį išjungė centralizuota valdymo sistema.



Rodoma, kai įjungtas savaitinis laikmatis.



Rodoma, kol įrenginiai veikia energijos taupymo režimu. (Nebus rodoma kai kurių modelių vidiniuose įrenginiuose)



Rodoma, kol išoriniai įrenginiai veikia tyliuoju režimu.



Rodoma, kai suaktyvintas nuotolinio valdymo pultelyje integruotas termistorius kambario temperatūrai stebėti ( ⑪ ).



① rodoma, kai suaktyvintas vidinio įrenginio termistorius kambario temperatūrai stebėti.



Rodo žaliuzių nustatymą.



Rodo ventilacijos grotelių nustatymą.



Rodo ventilacijos nustatymą.



Rodoma, kai apribotas užprogramuotos temperatūros diapazonas.



Rodoma, kai taupoma energija naudojant funkciją „3D i-See sensor“ („3D i-See“ daviklis).

#### ②③ Valdoma centru būdu

Rodoma tam tikrą laikotarpį, kai naudojamas centralizuotai valdomas elementas.

#### ②④ Preliminarios klaidos rodimys

Klaidos kodas rodomas esant preliminariai klaidai.

Daugelį nuostatų (išskyrus ĮJUNGIMO / IŠJUNGIMO, režimo, ventilatoriaus greičio, temperatūros) galima parinkti meniu ekrane.

### 3. Naudojimas

■ Informacijos apie naudojimo būdą ieškokite su kiekvienu nuotolinio valdymo pulteliu gautame naudojimo vadove.

#### 3.1. ĮJUNGIMAS / IŠJUNGIMAS

##### 3.1.1. Laidiniam nuotolinio valdymo pultui

###### [ĮJUNGTI]

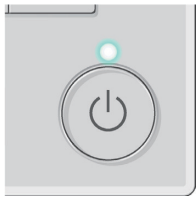

Paspauskite [ĮJUNGIMO / IŠJUNGIMO] mygtuką. ĮJUNGIMO / IŠJUNGIMO lemputė ims degti žalia spalva, įrenginys ims veikti. Kai „LED lighting“ (šviesdiodis apšvietimas) nustatytas į „No“ (ne), ĮJUNGIMO / IŠJUNGIMO lemputė neužsidegs.  
\* Žr. laidinio nuotolinio valdymo pultelio montavimo vadovą.

###### [IŠJUNGTI]



Paspauskite [ĮJUNGIMO / IŠJUNGIMO] mygtuką dar kartą. ĮJUNGIMO / IŠJUNGIMO lemputė užges, įrenginys nustos veikęs.

###### Pastaba.

Net ir paspaudus ĮJUNGIMO / IŠJUNGIMO mygtuką iš karto po to, kai buvo pradėtas vykdyti išjungimas, oro kondicionierius nebus įjungtas maždaug tris minutes. Tai padeda išvengti vidinių komponentų sugadinimo.

###### ■ Veikimo būsenos atmintis

	Nuotolinio valdymo pultelio nustatymas
Veikimo režimas	Veikimo režimas prieš išjungiant maitinimą
Užprogramuota temperatūra	Užprogramuota temperatūra prieš išjungiant maitinimą
Ventiliatoriaus greitis	Ventiliatoriaus greitis prieš išjungiant maitinimą

###### ■ Nustatomos užprogramuotos temperatūros diapazonas

Veikimo režimas	Užprogramuotos temperatūros diapazonas
Vėsinimas / sausinimas	19 – 30 °C
Šildymas	17 – 28 °C
Automatinis	19 – 28 °C
Ventiliatorius / ventiliacija	Negalima nustatyti

#### 3.2. Režimo pasirinkimas

##### 3.2.1. Laidiniam nuotolinio valdymo pultui

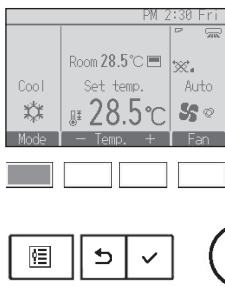

Kaskart paspaudus mygtuką [F1] perjungiami šie veikimo režimai. Pasirinkite pageidaujama veikimo režimą.



• Prijungtų vidinių įrenginių modeliuose neprieinami veikimo režimai ekrane nebus rodomi.

###### Mirksinčios režimo piktogramos reikšmė

Režimo piktograma mirksės, kai kiti toje pačioje šaltnešio sistemoje (prijungtoje prie to paties išorinio įrenginio) esantys vidiniai įrenginiai jau veikia kitu režimu. Tokiu atveju likusius tos pačios grupės įrenginius galima naudoti tik tuo pačiu režimu.

### 3. Naudojimas

#### Automatinis veikimas

- Atsižvelgiant į nustatytą temperatūrą, vėsinti imama, kai kambario temperatūra pernelyg aukšta, tuo tarpu šildyti pradeda, kai kambaryje pernelyg šalta.
- Jei automatinio veikimo metu patalpos temperatūra pasikeičia ir 15 minučių yra 2 °C ar daugiau didesnė už nustatytą temperatūrą, oro kondicionierius persijungia į vėsavimo režimą. Lygiai taip pat, jei patalpos temperatūra 15 minučių yra 2 °C ar daugiau mažesnė už nustatytą temperatūrą, oro kondicionierius persijungia į šildymo režimą.

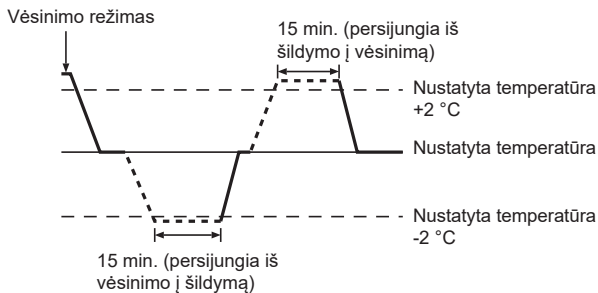

- Kadangi patalpos temperatūra reguliuojama automatiškai, kad būtų galima palaikyti fiksuotą našią temperatūrą, vėsavimas vykdomas esant keliais laipsniais šilčiau, o šildoma esant keliais laipsniais šalčiau nei nustatyta patalpos temperatūra, kai ji buvo pasiekta (automatinis energijos taupymas).

### 3.3. Temperatūros nustatymas

#### 3.3.1. Laidiniam nuotolinio valdymo pultui

<„Cool“, „Dry“, „Heat“ ir „Auto“>

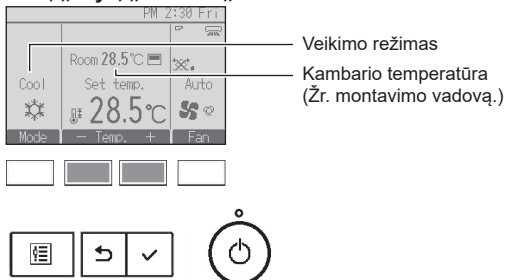

Paspauskite [F2] mygtukui užprogramuoti temperatūrai sumažinti. Norėdami ją padidinti, paspauskite [F3] mygtuką.

- Žr. 6 psl. pateiktą lentelę, kurioje nurodytas skirtingų veikimo režimų nustatomos temperatūros diapazonas.
- Ventilatoriaus / ventiliatoriaus veikimui užprogramuotos temperatūros diapazono nustatyti negalima.
- Užprogramuota temperatūra bus rodoma Celsijaus laipsniais 0,5 arba 1 laipsnio žingsniais arba Farenheito laipsniais – tai priklauso nuo vidinio įrenginio modelio ir ekrano režimo nuostatos nuotoliniame valdiklyje.

### 3.4. Ventilatoriaus greičio nustatymas

#### 3.4.1. Laidiniam nuotolinio valdymo pultui

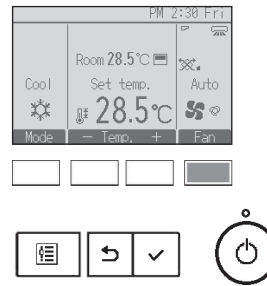

Paspauskite [F4] mygtuką, kad ventilatoriaus greičiai būtų parodyti šia tvarka.

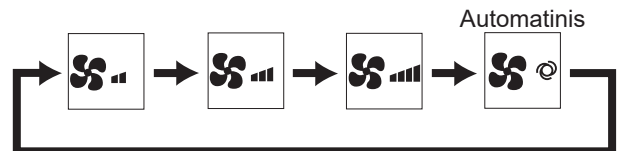



### 3. Naudojimas

#### 3.5. Vėdinimas (laidiniam nuotolinio valdymo pultui)

##### 3.5.1. Naršymas pagrindiniame meniu

###### <Prieiga prie pagrindinio meniu>



Paspauskite mygtuką [MENIU].  
Bus parodytas pagrindinis meniu.



###### <Elemento pasirinkimas>

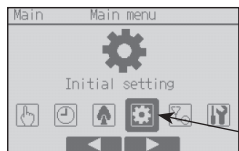

Paspauskite [F2], kai norite žymeklį perkelti kairėn.  
Paspauskite [F3], kai norite žymeklį perkelti dešinėn.

Žymeklis



##### 3.5.2. Žaliuzių vėdinimas („Lossnay“)

###### <Menui įjungimas>



Pagrindiniame meniu pasirinkite „Operation“ ir paspauskite mygtuką [PASIRINKTI].

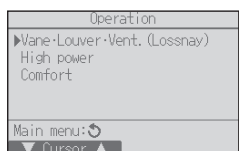

Pasirinkite parinktį „Vane·Louver·Vent. (Lossnay)“ veikimo meniu ir paspauskite mygtuką [PASIRINKTI].



###### <Vėdinimo nuostata>

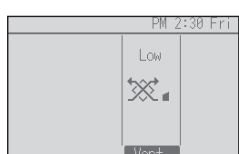

Kaskart paspaudus mygtuką [F3], pasislenkama per šias vėdinimo nuostatas.

\* Galima nustatyti tik tuomet, kai prijungtas LOSSNAY įrenginys.



• Kai kurių modelių vidinių įrenginių ventiliatorių galima sujungti su tam tikrų modelių vėdinimo įrenginiais.

###### <Grįžimas į meniu „Operation“>

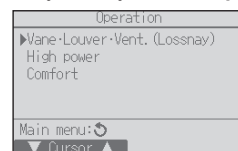

Paspauskite mygtuką [GRĮŽTI], kad sugrįžtumėte į meniu „Operation“.



## 4. Laikmatis

- Kiekvieno nuotolinio valdymo pultelio laikmačio funkcijos skiriasi.
- Informacijos, kaip naudoti nuotolinio valdymo pultelį, ieškokite prie kiekvieno nuotolinio valdymo pultelio pridėtame atitinkamame naudojimo vadove.

## 5. Priežiūra ir valymas

### ► Filtrų valymas

- Vakuuminio siurbliu išvalykite filtras. Jei vakuuminio siurblio neturite, pastuksenkite filtras į kietą daiktą, kad iškristų nešvarumai ir dulkės.
- Jei filtrai itin nešvarūs, išplaukite juos drungnu vandeniu. Būtinai kruopščiai išskalaukite ploviklį ir leiskite filtrams gerai išdžiūti – tik tada dėkite juos atgal į įrenginį.

### ⚠ Atsargiai.

- Nedžiovinkite filtrų tiesioginiuose saulės spinduliuose ar naudodami šilumos šaltinį, pvz., elektrinį šildytuvą, kadangi jie gali išsikraipyti.
- Neplaukite filtrų karštame vandenyje (virš 50 °C), kadangi jie gali išsikraipyti.
- Pasirūpinkite, kad oro filtrai visada būtų įdėti. Įrenginį eksploatuojant be filtrų gali kilti gedimas.

### ⚠ Atsargiai.

- Prieš pradėdami valyti, stabdykite įrenginį ir IŠJUNKITE maitinimą.
- Vidiniuose įrenginiuose yra filtrų, skirti įtraukti oro dulkėms šalinti. Laikydami toliau nurodytų veiksmų, išvalykite filtras.

### ► Filto išėmimas

#### ⚠ Atsargiai.



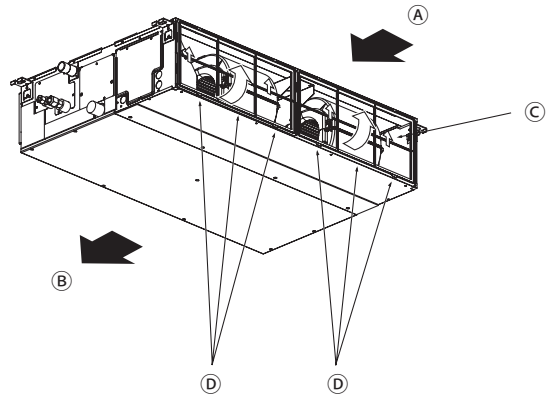



- Išimant filtrą reikia imtis atsargumo priemonių, kad akys būtų apsaugotos nuo dulkių. Be to, jei darbai atlikti teks pasilypėti ant kėdės, būkite atsargūs, kad nenukristumėte.
- Išimdami filtrą nelieskite vidiniame įrenginyje esančių metalinių dalių, nes galite susižaloti.



- Keldami filtro lazdelę už jos traukite.

- |                        |                        |
|------------------------|------------------------|
| (A) Oro įsiurbimo anga | (B) Oro išleidimo anga |
| (C) Filtras            | (D) Rankenėlė          |

## 6. Gedimų šalinimas

Kilo problemų?	Štai sprendimas. (Įrenginys veikia normaliai.)
Įrenginys gerai nešildo ar nevėsiną.	<ul style="list-style-type: none"> <li>■ Išvalykite filtrą. (Kai filtras nešvarus arba užsikimšęs, oro srautas tampa ribotas.)</li> <li>■ Patikrinkite temperatūros nustatymą ir pakoreguokite nustatytą temperatūrą.</li> <li>■ Įsitikinkite, kad aplink išorinį įrenginį pakankamai daug vietos. Ar užsikimšusi vidinio įrenginio oro paėmimo ar išmetimo anga?</li> <li>■ Ar nebuvo paliktos atvertos durys arba langas?</li> </ul>
Įjungus šildymą, šiltas oras nepradedamas iškart pūsti iš vidinio įrenginio.	<ul style="list-style-type: none"> <li>■ Šiltas oras nėra pučiamas, kol vidinis įrenginys pakankamai neįšilo.</li> </ul>
Šildymo režimu oro kondicionierius nustoja veikti dar nepasiekus nustatytos kambario temperatūros.	<ul style="list-style-type: none"> <li>■ Esant žemai lauko temperatūrai ir dideliam drėgnumui, ant išorinio įrenginio gali susidaryti šerkšnas. Taip nutikus, išorinis įrenginys vykdo atitirpymą. Normalus veikimas prasidės po maždaug 10 minučių.</li> </ul>
Veikimo metu pasikeičia oro srauto kryptis arba nepavyko nustatyti oro srauto krypties.	<ul style="list-style-type: none"> <li>■ Šildymo režimu žaliuzės automatiškai pajuda horizontalaus oro srauto kryptimi, kai oro srauto temperatūra yra žema arba kai naudojamas atitirpymo režimas.</li> </ul>
Pasikeitus oro srauto kryptčiai, žaliuzės visada pajuda į viršų arba žemyn už nustatytos padėties, o tada galutinai joje sustoja.	<ul style="list-style-type: none"> <li>■ Pasikeitus oro srauto kryptčiai, žaliuzės pajuda į nustatytą padėtį, kai aptinka pagrindinę padėtį.</li> </ul>
Girdisi tekančio vandens garsas arba kartkartėmis šnypštimas.	<ul style="list-style-type: none"> <li>■ Tuos garsus galima girdėti šaltnešiu tekant oro kondicionieriuje arba keičiantis šaltnešio srautui.</li> </ul>
Girdisi trūkinėjimo garsas arba girgždesys.	<ul style="list-style-type: none"> <li>■ Tie garsai gali girdėtis dalimis trinantis į viena kitą – tai lemia plėtimasis ir traukiamasis dėl temperatūros pokyčių.</li> </ul>
Kambaryje nemalonus kvapas.	<ul style="list-style-type: none"> <li>■ Vidinis įrenginys ištraukia orą, kuriame yra dujų, kurias skleidžia sienos, kilimai ir baldai, taip pat drabužių kvapo, tada šį orą išpučia atgal į kambarį.</li> </ul>
Iš vidinio įrenginio sklinda baltos spalvos migla arba garai.	<ul style="list-style-type: none"> <li>■ Jei vidaus temperatūra ir drėgnis yra dideli, tai galima pastebėti įjungus įrenginį.</li> <li>■ Atitirpymo režimu vėsus oro srautas gali būti pučiamas žemyn ir būti panašus į miglą.</li> </ul>
Iš vidinio įrenginio sklinda vanduo ar garai.	<ul style="list-style-type: none"> <li>■ Vėsinimo režimu gali susidaryti vandens, kuris ima lašėti iš vėsinimo vamzdelių ir jungčių.</li> <li>■ Šildymo režimu gali susidaryti vandens, kuris ima lašėti iš šilumokaičio.</li> <li>■ Atitirpymo režimu ant šilumokaičio susikaupęs vanduo ima garuoti, todėl gali pasklisti vandens garai.</li> </ul>
„  “ rodoma nuotolinio valdymo pultelio ekrane.	<ul style="list-style-type: none"> <li>■ Centralizuoto valdymo metu nuotolinio valdymo pultelio ekrane rodoma „“, nepavyksta įjungti arba išjungti oro kondicionieriaus veikimo nuotolinio valdymo pulteliu.</li> </ul>
Kai oro kondicionierius paleidžiama netrukus po to, kai jį išjungėte, jis neveikia net ir nuspaudus ĮJUNGIMO / IŠJUNGIMO mygtuką.	<ul style="list-style-type: none"> <li>■ Palaukite maždaug tris minutes.</li> <li>■ (Veikimas sustabdytas oro kondicionieriumi apsaugoti.)</li> </ul>
Oro kondicionierius veikia nenuspaudus ĮJUNGIMO / IŠJUNGIMO mygtuko.	<ul style="list-style-type: none"> <li>■ Ar nustatytas įjungimo laikmatis? Paspauskite ĮJUNGIMO / IŠJUNGIMO mygtuką veikimui stabdyti.</li> <li>■ Ar oro kondicionierius prijungtas prie centrinio nuotolinio valdymo pultelio? Pasitarkite su oro kondicionierių valdančiais susijusiais asmenimis.</li> <li>■ Ar nuotolinio valdymo pultelio ekrane rodoma „“? Pasitarkite su oro kondicionierių valdančiais susijusiais asmenimis.</li> <li>■ Ar buvo nustatyta automatinio atkūrimo funkcija, nutrūkus maitinimui? Paspauskite ĮJUNGIMO / IŠJUNGIMO mygtuką veikimui stabdyti.</li> </ul>
Oro kondicionierius sustabdomas nenuspaudus ĮJUNGIMO / IŠJUNGIMO mygtuko.	<ul style="list-style-type: none"> <li>■ Ar nustatytas išjungimo laikmatis? Paspauskite ĮJUNGIMO / IŠJUNGIMO mygtuką veikimui paleisti iš naujo.</li> <li>■ Ar oro kondicionierius prijungtas prie centrinio nuotolinio valdymo pultelio? Pasitarkite su oro kondicionierių valdančiais susijusiais asmenimis.</li> <li>■ Ar nuotolinio valdymo pultelio ekrane rodoma „“? Pasitarkite su oro kondicionierių valdančiais susijusiais asmenimis.</li> </ul>
Nepavyksta nustatyti nuotolinio valdymo pultelio laikmačio.	<ul style="list-style-type: none"> <li>■ Ar teisingi laikmačio nustatymai? Jei laikmatį nustatyti galima, nuotolinio valdymo pultelio ekrane parodoma  arba .</li> </ul>
„Please wait“ (Palaukite) rodoma nuotolinio valdymo pultelio ekrane.	<ul style="list-style-type: none"> <li>■ Vykdomi pradiniai nustatymai. Palaukite maždaug 3 minutes.</li> </ul>
Nuotolinio valdymo pultelio ekrane parodomas klaidos kodas.	<ul style="list-style-type: none"> <li>■ Oro kondicionieriumi apsaugoti suveikę apsauginiai įtaisai.</li> <li>■ Nemėginkite patys remontuoti šios įrangos.</li> <li>■ Nedelsdami išjunkite maitinimo jungiklį ir kreipkitės į prekybos atstovą. Būtinai prekybos atstovui nurodykite modelio pavadinimą ir informaciją, kuri buvo parodyta nuotolinio valdymo pultelio ekrane.</li> </ul>
Girdisi išleidžiamo vandens ar besisukančio variklio skleidžiamas garsas.	<ul style="list-style-type: none"> <li>■ Nustojus vėsininti, drenažinis siurblys ima veikti, tada išsijungia. Palaukite maždaug 3 minutes.</li> </ul>
Žaliuzės nejuda arba vidinis įrenginys nereaguoja į belaidžio nuotolinio valdiklio įvestį.	<ul style="list-style-type: none"> <li>■ Gali būti, kad netinkamai prijungtos žaliuzių variklio ir signalų imtuvo jungiamojo laido jungtys. Pasirūpinkite, kad montuotojas patikrintų jungtis. (Jungiamųjų laidų jungčių kištukinės ir lizdinės dalys turi sutapti.)</li> </ul>

## 6. Gedimų šalinimas

Kilo problemų?	Štai sprendimas. (Įrenginys veikia normaliai.)												
Triukšmas garsesnis nei nurodyta specifikacijose.	<ul style="list-style-type: none"> <li>■ Vidinio įrenginio veikimo garso lygiui poveikio turi konkrečios patalpos akustika (kaip nurodyta šioje lentelėje), todėl jis bus didesnis už triukšmo specifikaciją, kuri buvo išmatuota beaidėje patalpoje.</li> </ul> <table border="1"> <thead> <tr> <th></th> <th>Itin garsą sugeriančios patalpos</th> <th>Įprastinės patalpos</th> <th>Mažai garsą sugeriančios patalpos</th> </tr> </thead> <tbody> <tr> <td>Vietų pavyzdžiai</td> <td>Transliacijų studija, muzikos klasė ir pan.</td> <td>Registratūra, viešbučio laukiamasis ir pan.</td> <td>Biuras, viešbučio kambarys</td> </tr> <tr> <td>Triukšmo lygis</td> <td>3–7 dB</td> <td>6–10 dB</td> <td>9–13 dB</td> </tr> </tbody> </table>		Itin garsą sugeriančios patalpos	Įprastinės patalpos	Mažai garsą sugeriančios patalpos	Vietų pavyzdžiai	Transliacijų studija, muzikos klasė ir pan.	Registratūra, viešbučio laukiamasis ir pan.	Biuras, viešbučio kambarys	Triukšmo lygis	3–7 dB	6–10 dB	9–13 dB
	Itin garsą sugeriančios patalpos	Įprastinės patalpos	Mažai garsą sugeriančios patalpos										
Vietų pavyzdžiai	Transliacijų studija, muzikos klasė ir pan.	Registratūra, viešbučio laukiamasis ir pan.	Biuras, viešbučio kambarys										
Triukšmo lygis	3–7 dB	6–10 dB	9–13 dB										
Nuotolinio valdymo pultelio ekrane nerodoma nieko, ekranas neryškus arba signalų negauna vidinis įrenginys, jei arti nėra nuotolinio valdymo pultelio.	<ul style="list-style-type: none"> <li>■ Maža baterijų įkrova. Pakeiskite baterijas ir paspauskite nustatymo iš naujo mygtuką.</li> <li>■ Jei pakeitus baterijas niekas nepasikeičia, įsitinkite, kad baterijos įdėtos tinkama kryptimi (+, –).</li> </ul>												
Įdėjus / pakeitus nuotolinio valdymo pultelio bateriją, dalies funkcijų naudoti negalima.	<ul style="list-style-type: none"> <li>■ Patikrinkite, ar nustatytas laikrodis. Jei laikrodis nebuvo nustatytas, nustatykite jį.</li> </ul>												
Mirksi veikimo lemputė šalia ant vidinio įrenginio esančio nuotolinio valdiklio imtuvo.	<ul style="list-style-type: none"> <li>■ Oro kondicionieriui apsaugoti suveikė savidiagnostikos funkcija.</li> <li>■ Nemėginkite patys remontuoti šios įrangos. Nedelsdami išjunkite maitinimo jungiklį ir kreipkitės į prekybos atstovą. Būtinai prekybos atstovui nurodykite modelio pavadinimą.</li> </ul>												
Neveikia nuotolinis valdiklis (vidinis įrenginys supypsi 4 kartus).	<ul style="list-style-type: none"> <li>■ Perjunkite automatinio režimo nuostatą į režimą AUTO (vieno nuostačio) arba AUTO (dviejų nuostačių). Išsamios informacijos rasite pridėtame pranešime (A5 lapas) arba montavimo vadove.</li> </ul>												
Vidinis įrenginys, kuris neveikia, išyla, girdisi garsai panašūs į vandens cirkuliaciją.	<ul style="list-style-type: none"> <li>■ Nedideli kiekiai šaltnešio teka į vidinį įrenginį, net jeigu jis neveikia.</li> </ul>												

## 7. Specifikacijos

Elementas	Modelis	PEAD-(S)M35JA(L)(2)	PEAD-(S)M50JA(L)(2)	PEAD-(S)M60JA(L)(2)	PEAD-(S)M71JA(L)(2)
Maitinimo šaltinis		220-240V 50Hz			
Matmenys Aukštis/plotis/gylis	mm	250/900/732	250/900/732	250/1100/732	250/1100/732
Grynasis svoris *( ): JAL, JAL2 tipo	kg	25,0 (24,5)	26,5 (25,5)	29,5 (29,0)	29,5 (29,0)
Oro srautas (silpnas-vidutinis-stiprus)	m <sup>3</sup> /min	10,0-12,0-14,0	12,0-14,5-17,0	14,5-18,0-21,0	14,5-18,0-23,0
Išorinis statinis slėgis	Pa	35/50/70/100/150		40/50/70/100/150	
Garso galios lygis (silpnas-vidutinis-stiprus)	dB(A)	24-29-32	27-33-35	26-32-35	26-32-37

Elementas	Modelis	PEAD-(S)M100JA(L)(2)	PEAD-(S)M125JA(L)(2)	PEAD-(S)M140JA(L)(2)
Maitinimo šaltinis		220-240V 50Hz		
Matmenys Aukštis/plotis/gylis	mm	250/1400/732	250/1400/732	250/1600/732
Grynasis svoris *( ): JAL, JAL2 tipo	kg	37 (36)	38 (37)	42 (41)
Oro srautas (silpnas-vidutinis-stiprus)	m <sup>3</sup> /min	23,0-28,0-32,0	28,0-34,0-37,0	29,5-35,5-40,0
Išorinis statinis slėgis	Pa	40/50/70/100/150		
Garso galios lygis (silpnas-vidutinis-stiprus)	dB(A)	31-36-39	35-39-41	34-38-41

## Sadržaj

1. Sigurnosne mjere opreza .....	2	5. Čišćenje i održavanje .....	9
2. Nazivi dijelova.....	3	6. Problemi .....	10
3. Rukovanje.....	6	7. Tehnički podaci.....	11
4. Brojač vremena .....	9		

### Napomena



Fig. 1

Ova oznaka simbola odnosi se samo na države EU-a.

Ova je oznaka simbola u skladu s Direktivom 2012/19/EU, članak 14. Informacije za korisnike i Prilogom IX., i/ili Direktivom 2006/66/EZ, članak 20. Informacije za krajnje korisnike i Prilogom II.

Vaš proizvod MITSUBISHI ELECTRIC osmišljen je i proizveden uporabom materijala i komponenti visoke kvalitete koji se mogu reciklirati i/ili oporabiti. Ovaj simbol znači da se električna i elektronička oprema, baterije i akumulatori na kraju svojeg vijeka trajanja trebaju odlagati odvojeno od kućanskog otpada. Ako je kemijski simbol ispisan ispod simbola (Fig. 1), taj kemijski simbol znači da baterija ili akumulator sadržava teški metal u određenoj koncentraciji.

To će biti naznačeno na sljedeći način: Hg: živa (0,0005 %), Cd: kadmij (0,002 %), Pb: olovo (0,004 %)

U Europskoj uniji postoje zasebni sustavi za prikupljanje korištenih električnih i elektroničkih proizvoda, baterija i akumulatora.

Pravilno zbrinite ovu opremu, baterije i akumulatore u lokalnom centru za prikupljanje/recikliranje otpada.

Pomognite nam u očuvanju okoliša u kojem živimo!

### Napomena:

Naziv „Žični daljinski upravljač“ u ovom priručniku za rukovanje odnosi se samo na PAR-41MAA. Ako su vam potrebne bilo kakve informacije za drugi daljinski upravljač, molimo pogledajte knjižicu s uputama koja se nalazi u ovoj kutiji.

## 1. Sigurnosne mjere opreza

- ▶ Prije postavljanja jedinice pročitate u cijelosti „Sigurnosne mjere opreza“.
- ▶ U odjeljku „Sigurnosne mjere opreza“ navedene su vrlo važne stvari glede sigurnosti. Pazite da ih se pridržavate.
- ▶ Prije priključivanja sustava izvijestite ili ishodite odobrenje od tijela nadležnog za opskrbu.

### ZNAČENJA SIMBOLA NA JEDINICI

	UPOZORENJE (Opasnost od požara)	Ovaj simbol je samo za R32 rashladno sredstvo. Vrsta korištenog rashladnog sredstva napisana je na tipskoj pločici na vanjskoj jedinici. R32 rashladno sredstvo je zapaljivo. Ako rashladno sredstvo procuri ili dođe u kontakt s vatrom ili dijelovima koji stvaraju toplinu, može stvoriti štetni plin i predstavljati opasnost od požara.
	Pažljivo pročitatte PRIRUČNIK ZA RUKOVANJE prije početka rukovanja.	
	Servisno osoblje mora pažljivo pročitati PRIRUČNIK ZA RUKOVANJE i PRIRUČNIK ZA POSTAVLJANJE prije početka rukovanja.	
	Dodatne informacije dostupne su u PRIRUČNIKU ZA RUKOVANJE, PRIRUČNIKU ZA POSTAVLJANJE i slično.	

### Simboli upotrijebljeni u tekstu

#### ⚠ Upozorenje:

Pod ovom se oznakom opisuju mjere opreza kojih se treba pridržavati radi sprječavanja opasnosti od ozljede ili smrti korisnika.

#### ⚠ Oprez:

Pod ovom se oznakom opisuju mjere opreza kojih se treba pridržavati radi sprječavanja oštećenja jedinice.

#### ⚠ Upozorenje:

- Uređaji kojima šira javnost nema pristup.
- Jedinicu ne smije postaviti korisnik. Zatražite zastupnika ili ovlašteno poduzeće da postavi jedinicu. Ako se jedinica ne postavi pravilno, može doći do curenja vode, strujnog udara ili požara.
- Nemojte stajati na jedinici ili postavljati bilo kakve predmete na nju.
- Ne proljevajte vodu po jedinici i ne dodirujte je vlažnim rukama. Može doći do strujnog udara.
- Ne raspršujte zapaljivi plin u blizini jedinice. Može doći do požara.
- Ne postavljajte plinsku grijalicu ili bilo koji drugi uređaj s otvorenim izvorom plamena na mjesto gdje će biti izložen zraku koji izlazi iz jedinice. Može doći do pojave nepotpunog izgaranja.
- Ne uklanjajte prednju ploču ili štitnik ventilatora s vanjske jedinice kada ona radi.
- Kada zamijetite iznimno nepravilnu buku ili vibracije, prekinite rad, isključite prekidač za napajanje i obratite se zastupniku.

### Simboli upotrijebljeni na slikama

⊕ : Označava dio koji treba uzemljiti.

- Nikada ne uvlačite prste, štapiće itd. u dovode ili odvode.
- Ako osjetite neugodan miris, prestanite upotrebljavati jedinicu, isključite prekidač za napajanje i obratite se svojem zastupniku. U protivnom može doći do kvara, strujnog udara ili požara.
- Ovaj klimatizacijski uređaj NE smiju upotrebljavati djeca ili nemoćne osobe bez nadzora.
- Mlađa djeca trebaju biti pod nadzorom kako bi ih se spriječilo da se igraju klimatizacijskim uređajem.
- Ako rashladni plin istječe ili curi, prekinite rad klimatizacijskog uređaja i temeljito prozračite prostoriju te se obratite svojem zastupniku.
- Pri ugradnji, premještanju ili servisiranju klimatizacijskog uređaja, za punjenje cijevi za rashladno sredstvo upotrebljavajte samo određeno rashladno sredstvo navedeno na vanjskoj jedinici. Nemojte miješati rashladno sredstvo s bilo kojim drugim rashladnim sredstvom i pazite da zrak ne ostane u cijevima.
  - Ako se zrak miješa s rashladnim sredstvom, to može uzrokovati neuobičajeno visok tlak u cijevima za rashladno sredstvo te rezultirati eksplozijom i drugim opasnostima.

## 1. Sigurnosne mjere opreza

- Upotreba nekog drugog rashladnog sredstva osim onog navedenog za sustav uzrokovat će mehanički kvar, neispravan rad sustava ili kvar jedinice. U posebno teškim slučajevima, to bi moglo dovesti do ozbiljnih poteškoća sigurnosti proizvoda.
- Takvim postupkom najvjerojatnije kršite mjerodavnu zakonsku regulativu.
- MITSUBISHI ELECTRIC CORPORATION ne preuzima odgovornost za kvarove ili nesreće nastale zbog uporabe pogrešne vrste rashladnog sredstva.
- **Ovu je unutarnju jedinicu potrebno ugraditi u prostoriji površine jednake onoj navedenoj u priručniku za ugradnju vanjske jedinice ili većoj od nje. Informacije potražite u priručniku za ugradnju vanjske jedinice.**
- **Za ubrzavanje postupka odmrzavanja ili za čišćenje upotrebljavajte samo sredstva koja je preporučio proizvođač.**
- **Ova se unutarnja jedinica mora pohraniti u prostoriji u kojoj nema izvora zapaljenja koji neprekidno rade, kao što su otvoren plamen, plinski uređaj ili električna grijalica.**
- **Nemojte bušiti niti paliti ovu unutarnju jedinicu ili cijevi za rashladno sredstvo.**
- **Imajte na umu da rashladna sredstva možda nemaju miris.**

### ⚠ Oprez:

- **Ne upotrebljavajte nikakve oštre predmete za pritiskanje gumba jer biste mogli oštetiti daljinski upravljač.**
- **Nikada ne zaprječujte i ne prekrivajte dovode ili odvode unutarnje ili vanjske jedinice.**

### Zbrinjavanje jedinice

Kada trebate zbrinuti jedinicu, obratite se svojem zastupniku.

## 2. Nazivi dijelova

### ■ Unutarnja jedinica

	PEAD-(S)M·JA(L)(2)
Stupnjevi ventilatora	3 stupnja
Krilce	–
Ventilacijski otvor	–
Filtar	Normalno
Obvezan postupak čišćenja filtra	–

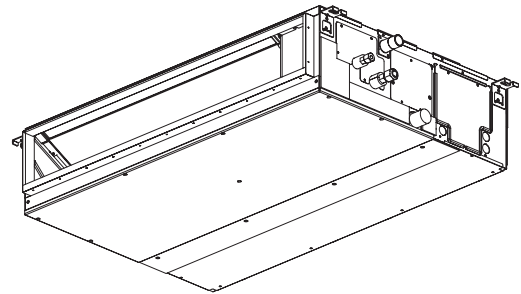

## 2. Nazivi dijelova

### ■ Žični daljinski upravljač

#### Sučelje upravljača

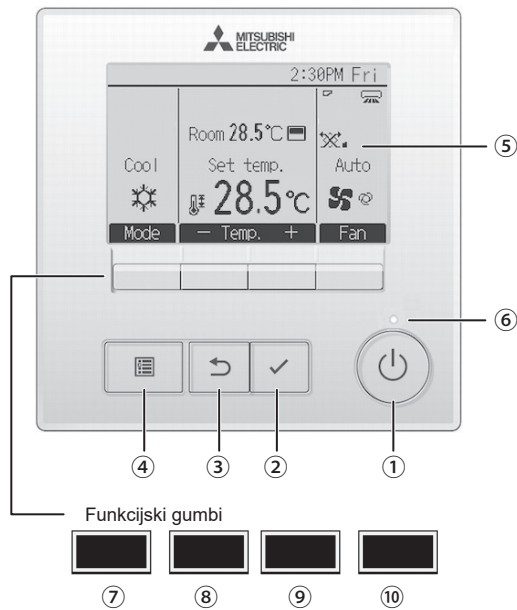

Radnje pridružene funkcijskim gumbima razlikuju se ovisno o zaslonu.

Pogledajte upute o funkcijama gumba koje se prikazuju na donjem dijelu zaslona LCD, a koje se odnose na radnje koje se mogu obaviti na pripadajućem zaslonu.

Kada se sustavom upravlja središnje, upute o funkcijama gumba – koje se odnose na gumb za zaključavanje – ne prikazuju se.

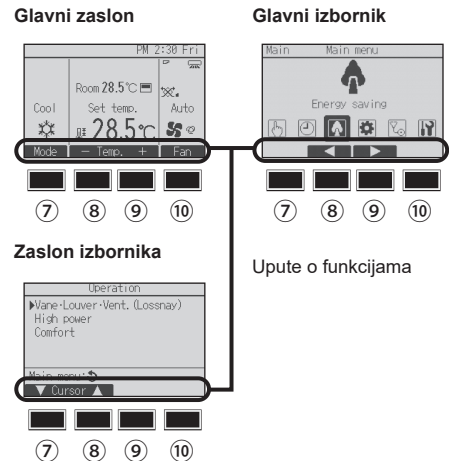

#### ① Gumb [UKLJUČIVANJE/ISKLJUČIVANJE]

Pritisnite za UKLJUČIVANJE/ISKLJUČIVANJE unutarnje jedinice.

#### ② Gumb [ODABERI]

Pritisnite za spremanje postavke.

#### ③ Gumb [NATRAG]

Pritisnite za vraćanje na prethodni zaslon.

#### ④ Gumb [IZBORNIK]

Pritisnite za prikazivanje glavnog izbornika.

#### ⑤ Pozadinsko osvjtljenje LCD

Postavke rada se prikazuju.

Kada je pozadinsko osvjtljenje isključeno, pritiskom bilo kojeg gumba uključuje se pozadinsko svjetlo koje ostaje uključeno određeno vremensko razdoblje ovisno o zaslonu.

Kada je pozadinsko osvjtljenje isključeno, pozadinsko se svjetlo uključuje pritiskom bilo kojeg gumba, ali se ne izvodi radnja pridružena navedenom gumbu. (osim gumba [UKLJUČIVANJE/ISKLJUČIVANJE])

#### ⑥ Lampica UKLJUČENO/ISKLJUČENO

Ova je lampica zelene boje kada jedinica radi. Ona bljeska kada se daljinski upravljač pokreće ili kada dođe do pogreške.

#### ⑦ Funkcijski gumb [F1]

Glavni zaslon: Pritisnite za promjenu načina rada.

Glavni izbornik: Pritisnite za pomicanje kursora prema dolje.

#### ⑧ Funkcijski gumb [F2]

Glavni zaslon: Pritisnite za smanjivanje temperature.

Glavni izbornik: Pritisnite za pomicanje kursora prema gore.

#### ⑨ Funkcijski gumb [F3]

Glavni zaslon: Pritisnite za povećavanje temperature.

Glavni izbornik: Pritisnite za prijelaz na prethodnu stranicu.

#### ⑩ Funkcijski gumb [F4]

Glavni zaslon: Pritisnite za promjenu brzine ventilatora.

Glavni izbornik: Pritisnite za prijelaz na sljedeću stranicu.

## 2. Nazivi dijelova

### Zaslon

Glavni se zaslon može prikazivati na dva načina: „Detaljno” i „Osnovno”. Zadani tvornički način je „Detaljno”. Kako biste prebacili u način „Osnovno”, promijenite postavku u postavki Glavni zaslon. (Pogledajte priručnik za rukovanje koji se isporučuje s daljinskim upravljačem.)

<Detaljni način>

\* Sve su ikone prikazane radi njihovog pojašnjenja.

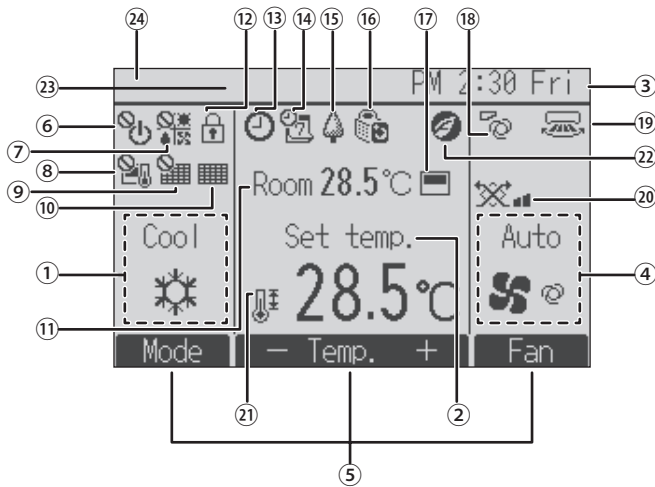

<Osnovni način>

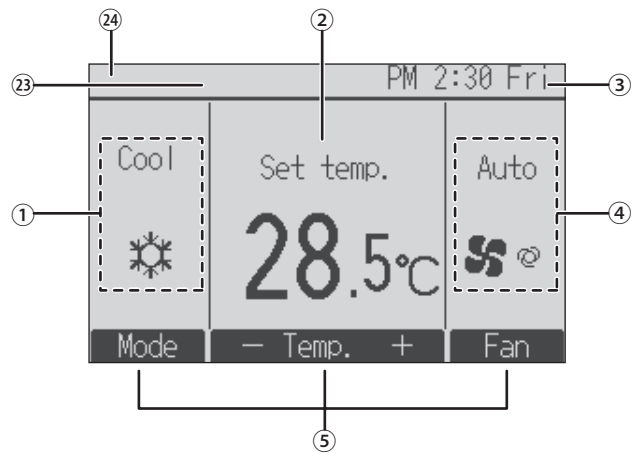

#### ① Način rada

Prikaz načina rada unutarnje jedinice.

#### ② Prethodno postavljena temperatura

Prikaz prethodno postavljene vrijednosti temperature.

#### ③ Sat (Pogledaj priručnik za ugradnju.)

Prikaz trenutnog vremena.

#### ④ Brzina ventilatora

Ovdje se nalazi postavka brzine ventilatora.

#### ⑤ Upute o funkcijama gumba

Pripadajuće funkcije gumba prikazuju se ovdje.



Prikazuje se kada se radnjom UKLJUČIVANJA/ISKLJUČIVANJA središnje upravlja.



Prikazuje se kada se načinom rada središnje upravlja.



Prikazuje se kada se prethodno postavljenom temperaturom središnje upravlja.



Prikazuje se kada se funkcijom poništavanja filtra središnje upravlja.



Ukazuje kada se treba obaviti postupak održavanja filtra.

#### ⑪ Sobna temperatura (Pogledaj priručnik za ugradnju.)

Prikaz trenutne sobne temperature.



Prikazuje se kada su gumbi zaključani.



Prikazuje se kada su značajke Brojač vremena do uključivanja/isključivanja, noćni rad ili brojač vremena do automatskog isključivanja omogućene.

Prikazuje se kada središnji upravljački sustav onemogućiti brojač vremena.



Prikazuje se kada je Tjedni brojač vremena omogućen.



Prikazuje se kada jedinice rade u načinu štednje energije. (Ne prikazuje se na nekim modelima unutarnjih jedinica)



Prikazuje se tijekom rada vanjskih jedinica u tihom načinu rada.



Prikazuje se kada se ugrađeni termorezistor aktivira na daljinskom upravljaču radi nadziranja temperature prostorije ( ⑪ ).



se prikazuje kada je termorezistor na unutarnjoj jedinici aktiviran radi nadziranja temperature prostorije.



Ukazuje na postavku krilca.



Ukazuje na postavku ventilacijskog otvora.



Ukazuje na postavku ventilacije.



Prikazuje se kada je raspon prethodno postavljene temperature ograničen.



Prikazuje se kada se izvrši radnja za uštedu energije putem funkcije „3D i-See sensor”.

#### ⑲ Središnja kontrola

Pojavljuje se određeno vrijeme kada radi dio sa središnjom kontrolom.

#### ⑳ Zaslon preliminarne pogreške

Šifra pogreške pojavljuje se tijekom preliminarne pogreške.

Većina postavki (osim UKL./ISKL., načina rada, brzine ventilatora, temperature) može se odabrati putem glavnog izbornika.



## 3. Rukovanje

■ Kada je riječ o načinu rada, pogledajte priručnik za rukovanje koji se isporučuje sa svakim daljinskim upravljačem.

### 3.1. UKLJUČIVANJE/ISKLUČIVANJE

#### 3.1.1. Za žični daljinski upravljač

##### [UKL.]

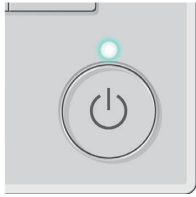

Pritisnite gumb [UKLJUČIVANJE/ ISKLJUČIVANJE].  
Lampica za UKLJUČIVANJE/ISKLUČIVANJE svijetli zeleno i jedinica počinje raditi.  
Kada je „LED lighting” („osvjetljenje svjetlećih dioda”) postavljeno u položaj „No” („Ne”), svjetiljka UKLJUČENO/ISKLUČENO neće zasvijetliti.

\* Pogledajte priručnik za postavljanje ožičenog daljinskog upravljača.

##### [ISKL.]



Pritisnite ponovno gumb [UKLJUČIVANJE/ ISKLJUČIVANJE].  
Lampica za UKLJUČIVANJE/ISKLUČIVANJE isključuje se i rad se prekida.

#### Napomena:

Čak i ako odmah nakon isključivanja pritisnete tipku za UKL./ISKL., klimatizacijski uređaj se neće pokrenuti oko tri minute. Na ovaj se način štite unutrašnje komponente od oštećenja.

#### ■ Memorija stanja rada

	Postavka daljinskog upravljača
Način rada	Način rada prije nego što je napajanje prekinuto
Prethodno postavljena temperatura	Prethodno postavljena temperatura prije nego što je napajanje prekinuto
Brzina ventilatora	Brzina ventilatora prije nego što je napajanje prekinuto

#### ■ Podesivi prethodno postavljene raspon temperature

Način rada	Raspon prethodno postavljene temperature
Hlađenje/Sušenje	19 – 30 °C
Grijanje	17 – 28 °C
Automatski	19 – 28 °C
Ventilator/ventilacija	Ne može se postaviti

### 3.2. Odabir načina rada

#### 3.2.1. Za žični daljinski upravljač

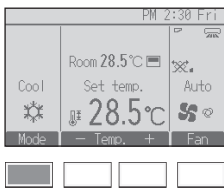

Svakim pritiskom na [F1] tipku prelazite između sljedećih načina rada. Odaberite željeni način rada.



• Načini rada koji nisu dostupni na povezanim modelima unutarnjih jedinica neće se pojaviti na zaslonu.

#### Što znači kada ikona načina rada treperi

Ikona načina rada treperi kada druga unutarnja jedinica u istom sustavu hlađenja (priključena na istu vanjsku jedinicu) već radi u drugačijem načinu rada. U ovom slučaju druga jedinica u istom sklopu može raditi samo u istom načinu rada.

### 3. Rukovanje

#### Automatski način rada

- Sukladno postavljenoj temperaturi postupak hlađenja započinje ako je temperatura prostorije previsoka, dok postupak grijanja započinje ako je temperatura preniska.
- Tijekom automatskog rada, ako se sobna temperatura promijeni i ostane 2°C ili više iznad zadane temperature tijekom 15 minuta, klimatizacijski uređaj prelazi u način hlađenja. Na isti način, ako se sobna temperatura promijeni i ostane 2°C ili više iznad zadane temperature tijekom 15 minuta, klimatizacijski uređaj prelazi u način grijanja.

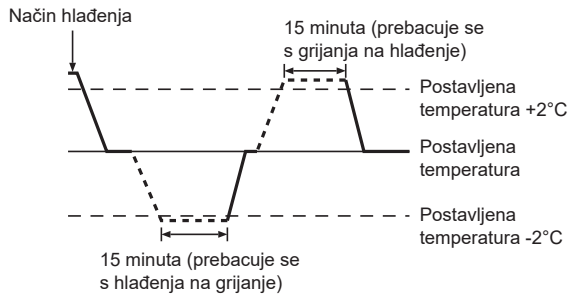

- Budući da se sobna temperatura automatski podešava kako bi se održala fiksna učinkovita temperatura, izvodi se postupak hlađenja nekoliko stupnjeva topliji i grijanje se izvodi nekoliko stupnjeva hladnije od postavljene sobne temperature nakon postizanja temperature (automatski rad s uštedom energije).

#### 3.3. Postavka temperature

##### 3.3.1. Za žični daljinski upravljač

<Hlađenje, Sušenje, Grijanje, Automatski>

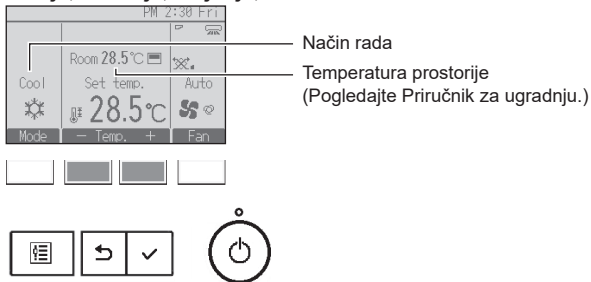

Pritisnite gumb [F2] kako biste smanjili prethodno postavljenu temperaturu i pritisnite gumb [F3] kako biste je povećali.

- Pogledajte tablicu na 6. stranici za podesivi raspon temperature koji se primjenjuje na različite načine rada.
- Prethodno postavljene raspon temperature ne može se postaviti za način rada Ventilator/Ventilacija.
- Postavljena temperatura prikazivat će se ili u Celzijevim stupnjevima s promjenama od 0,5 ili 1 stupanj ili u Fahrenheitovim stupnjevima, ovisno o modelu unutarnje jedinice i postavkama zaslona na daljinskom upravljaču.

#### 3.4. Postavka brzine ventilatora

##### 3.4.1. Za žični daljinski upravljač

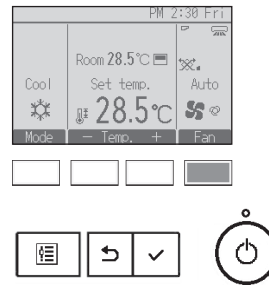

Pritisnite gumb [F4] kako biste odabrali jednu od sljedećih brzina ventilatora.

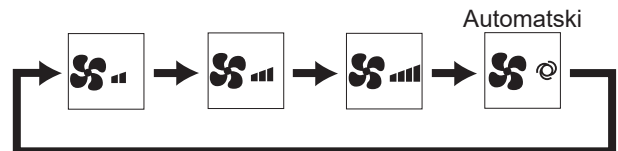

## 3. Rukovanje

### 3.5. Ventilacija (Za žične daljinske upravljače)

#### 3.5.1. Kretanje kroz glavni izbornik

##### <Pristupanje glavnom izborniku>



Pritisnite tipku [IZBORNIK].  
Glavni se izbornik prikazuje.

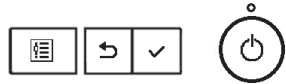

##### <Odabiranje stavke>

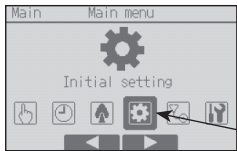

Pritisnite [F2] radi pomicanja pokazivača prema lijevo.  
Pritisnite [F3] radi pomicanja pokazivača prema desno.

Pokazivač

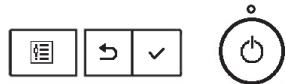

#### 3.5.2. Krilca-Ventilacija (Lossnay)

##### <Pristup izborniku>



Odaberite „Operation“ iz glavnog izbornika i pritisnite tipku [ODABERI].

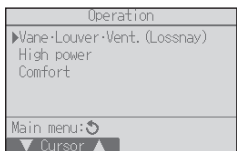

Odaberite „Vane·Louver·Vent. (Lossnay)“ u izborniku Operation zatim ponovno pritisnite tipku [ODABERI].



##### <Postavljanje ventilacije>

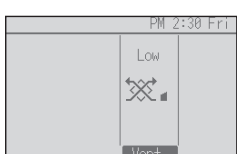

Svakim pritiskom tipke [F3] on se prebacuje između sljedećih postavki ventilacije.

\* Moguće je podesiti samo ako je uređaj LOSSNAY povezan.



• Ventilator na nekim modelima unutarnjih jedinica može biti blokiran određenim modelima jedinica za ventilaciju.

##### <Povratak na izbornik Operation>

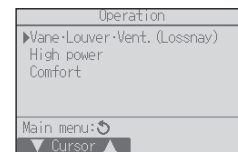

Pritisnite tipku [POVRATAK] za povratak na izbornik Operation.



## 4. Brojač vremena

- Funkcije brojača vremena različite su za svaki daljinski upravljač.
- Pojednosti o rukovanju daljinskim upravljačem potražite u pripadajućem priručniku za rukovanje koji se isporučuje sa svakim daljinskim upravljačem.

## 5. Čišćenje i održavanje

### ► Čišćenje filtra

- Očistite filtre uporabom usisivača. Ako nemate usisivač, otesite filtre o čvrstu površinu kako biste uklonili prljavštinu i prašinu.
- Ako su filtri iznimno prljavi, operite ih u mlakoj vodi. Pažljivo isperite sredstvo za čišćenje i pustite da se filtri u cijelosti osuše prije nego što ih ponovno postavite natrag u jedinicu.

### ⚠ Oprez:

- Ne sušite filtre na izravnom sunčevom svjetlu ili uporabom izvora topline poput električnog grijača jer bi se filtri mogli uviti.
- Ne perite filtre u vrućoj vodi (temperatura iznad 50 °C) jer bi se mogli uviti.
- Uvijek pripazite da filtri za zrak budu postavljeni. Rukovanje jedinicom bez filtra za zrak može uzrokovati pojavu kvara.

### ⚠ Oprez:

- Prije nego što započnete postupak čišćenja, zaustavite rad jedinice i ISKLJUČITE napajanje.
- Unutarnje jedinice opremljene su filtrima koji uklanjaju prašinu iz usisanog zraka. Očistite filtere slijedeći procedure u nastavku.

### ► Uklanjanje filtra

#### ⚠ Oprez:



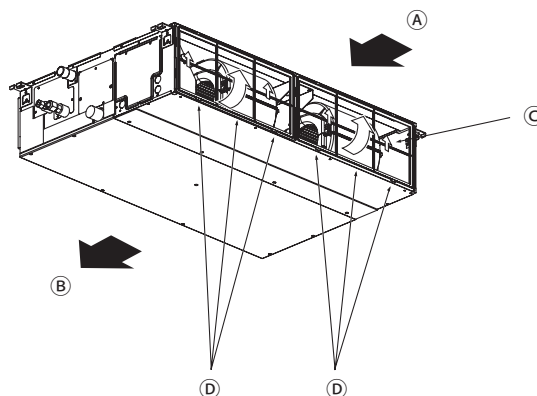



- Pri vađenju filtra poduzmite mjere za zaštitu očiju od prašine. Ako se morate popeti na stolac, pripazite da ne padnete.
- Kad uklonite filter, ne dirajte metalne dijelove unutarnje jedinice, jer u suprotnom može doći do ozljeda.



- Dok podižete ručicu filtra, povucite ga.

Ⓐ Dovod zraka   Ⓑ Odvod zraka   Ⓒ Filtar   Ⓓ Gumb

## 6. Problemi

Postoji problem?	Evo rješenja. (Jedinica radi normalno.)
Klimatizacijski uređaj dobro ne grije niti hladi.	<ul style="list-style-type: none"> <li>■ Očistite filtar. (Protok zraka smanjuje se kada je filtar zaprljan ili začepljen.)</li> <li>■ Provjerite namještenost temperature i namjestite postavljenu temperaturu.</li> <li>■ Pripazite da oko vanjske jedinice ima dovoljno prostora. Je li dovod ili odvod zraka unutarnje jedinice zapriječen?</li> <li>■ Jesu li vrata ili prozor otvoreni?</li> </ul>
Kada počne postupak grijanja, topli zrak ne izlazi odmah iz unutarnje jedinice.	<ul style="list-style-type: none"> <li>■ Unutarnja jedinica ne ispušta topli zrak sve dok se dovoljno ne zagrije.</li> </ul>
Tijekom izvođenja načina rada grijanje klimatizacijski se uređaj zaustavlja prije nego što dosegne određenu temperaturu prostorije.	<ul style="list-style-type: none"> <li>■ Kada je vanjska temperatura niska i razina vlage visoka, mraz se može stvoriti na vanjskoj jedinici. Ako dođe do nastanka mraza, vanjska jedinica izvodi način rada odleđivanje. Normalan rad jedinice započinje nakon približno 10 minuta od pokretanja.</li> </ul>
Promjene smjera protoka zraka tijekom rada ili smjer strujanja zraka ne mogu se postaviti.	<ul style="list-style-type: none"> <li>■ Tijekom načina grijanja, lopatice se automatski pomiču u vodoravnom smjeru strujanja zraka kada je temperatura protoka zraka niska ili za vrijeme odmrzavanja.</li> </ul>
Kad se promijeni smjer strujanja zraka, lopatice se uvijek kreću gore-dolje pored postavljenog položaja prije nego što se konačno zaustave na položaju.	<ul style="list-style-type: none"> <li>■ Kad se promijeni smjer strujanja zraka, lopatice se pomiču u postavljeni položaj nakon otkrivanja osnovnog položaja.</li> </ul>
Zvuk poput žuborenja vode ili povremenog pištanja može se čuti.	<ul style="list-style-type: none"> <li>■ Navedeni se zvukovi mogu čuti kada rashladno sredstvo ulazi u klimatizacijski uređaj ili kada se protok rashladnog sredstva mijenja.</li> </ul>
Pucketanje ili zvuk pucanja čuje se.	<ul style="list-style-type: none"> <li>■ Navedeni se zvukovi mogu čuti kada dolazi do trenja između dijelova zbog širenja ili skupljanja pod utjecajem promjene temperature.</li> </ul>
U prostoriji se osjeća neugodan miris.	<ul style="list-style-type: none"> <li>■ Unutarnja jedinica uvlači zrak koji sadržava plinove iz zidova, sagova, pokućstva kao i mirise iz odjeće, a zatim navedeni zrak ponovno ispuhuje u prostoriju.</li> </ul>
Bijela maglica ili para izlaze iz unutarnje jedinice.	<ul style="list-style-type: none"> <li>■ Ako su unutarnja temperatura i razina vlažnosti visoke, navedena se pojava može javiti prilikom pokretanja jedinice.</li> <li>■ Tijekom izvođenja načina rada odleđivanje hladni zrak može se ispuhivati u obliku maglice.</li> </ul>
Voda ili para izlaze iz vanjske jedinice.	<ul style="list-style-type: none"> <li>■ Tijekom izvođenja načina rada hlađenje voda se može stvoriti i kapati iz ohlađenih cijevi i spojeva.</li> <li>■ Tijekom izvođenja načina rada grijanje voda se može stvoriti i kapati iz izmjenjivača topline.</li> <li>■ Tijekom izvođenja načina rada odleđivanje voda na izmjenjivaču topline isparava i vodena para može se stvoriti.</li> </ul>
„  ” se prikazuje na zaslonu daljinskog upravljača.	<ul style="list-style-type: none"> <li>■ Tijekom središnjeg upravljanja „” se prikazuje na zaslonu daljinskog upravljača te se pokretanje ili zaustavljanje rada klimatizacijskog uređaja ne može obaviti uporabom daljinskog upravljača.</li> </ul>
Klimatizacijski uređaj nakon što se zaustavi, a zatim odmah ponovno pokrene, neće započeti raditi čak i kada se pritisne gumb UKLJUČIVANJE/ISKLJUČIVANJE.	<ul style="list-style-type: none"> <li>■ Pričekajte oko tri minute.</li> <li>■ (Rad je zaustavljen kako bi se zaštitio klimatizacijski uređaj.)</li> </ul>
Klimatizacijski uređaj započinje raditi bez pritiskanja gumba UKLJUČIVANJE/ISKLJUČIVANJE.	<ul style="list-style-type: none"> <li>■ Je li postavljen brojač vremena za uključivanje? Pritisnite gumb UKLJUČIVANJE/ISKLJUČIVANJE kako biste zaustavili rad.</li> <li>■ Je li klimatizacijski uređaj povezan sa središnjim daljinskim upravljačem? Obratite se osobama koje upravljaju klimatizacijskim uređajem.</li> <li>■ Prikazuje li se „” na zaslonu daljinskog upravljača? Obratite se osobama koje upravljaju klimatizacijskim uređajem.</li> <li>■ Je li postavljena značajka automatske obnove uslijed nestanka električne energije? Pritisnite gumb UKLJUČIVANJE/ISKLJUČIVANJE kako biste zaustavili rad.</li> </ul>
Klimatizacijski uređaj prestaje raditi bez pritiskanja gumba UKLJUČIVANJE/ISKLJUČIVANJE.	<ul style="list-style-type: none"> <li>■ Je li postavljen brojač vremena za isključivanje? Pritisnite gumb UKLJUČIVANJE/ISKLJUČIVANJE kako biste ponovno pokrenuli rad.</li> <li>■ Je li klimatizacijski uređaj povezan sa središnjim daljinskim upravljačem? Obratite se osobama koje upravljaju klimatizacijskim uređajem.</li> <li>■ Prikazuje li se „” na zaslonu daljinskog upravljača? Obratite se osobama koje upravljaju klimatizacijskim uređajem.</li> </ul>
Rad brojača vremena na daljinskom upravljaču ne može se postaviti.	<ul style="list-style-type: none"> <li>■ Jesu li postavke brojača vremena neispravne? Ako se brojač vremena može postaviti,  ili  se prikazuje na zaslonu daljinskog upravljača.</li> </ul>
„Please wait” (Pričekajte) se prikazuje na zaslonu daljinskog upravljača.	<ul style="list-style-type: none"> <li>■ Početne se postavke primjenjuju. Pričekajte približno 3 minute.</li> </ul>
Šifra pogreške prikazuje se na zaslonu daljinskog upravljača.	<ul style="list-style-type: none"> <li>■ Zaštitni uređaji uključili su se radi zaštite klimatizacijskog uređaja.</li> <li>■ Ne pokušavajte samostalno popraviti ovu opremu. Odmah isključite prekidač za napajanje i obratite se svojem zastupniku. Ustupite zastupniku naziv modela i podatke koji su navedeni na zaslonu daljinskog upravljača.</li> </ul>
Čuje se otjecanje vode ili okretanje motora.	<ul style="list-style-type: none"> <li>■ Kada se zaustavi izvođenje načina rada hlađenje, odvodna pumpa započinje raditi, a zatim se zaustavlja. Pričekajte približno 3 minute.</li> </ul>
Krila se ne kreću ili unutarnja jedinica ne reagira na naredbu putem bežičnog daljinskog upravljača.	<ul style="list-style-type: none"> <li>■ Spojevi žice spojnog kabela motora krila i prijavnika signala možda nisu pravilno povezani. Neka instalater provjeri veze. (Boje muškog i ženskog dijela spojnice žice za spajanje moraju se podudarati.)</li> </ul>

## 6. Problemi

Postoji problem?	Evo rješenja. (Jedinica radi normalno.)												
Buka je veća nego što je navedeno u tehničkim podacima.	<p>■ Na razinu zvuka u zatvorenom prostoru utječe akustičnost određene prostorije kao što je prikazano u sljedećoj tablici i bit će viša od specifikacije buke koja je izmjerena u sobi bez odjeka.</p> <table border="1"> <thead> <tr> <th></th> <th>Prostorije snažne apsorpcije</th> <th>Prostorije normalne apsorpcije</th> <th>Prostorije slabe apsorpcije</th> </tr> </thead> <tbody> <tr> <td>Primjeri položaja</td> <td>Radijski studio, glazbena prostorija, itd.</td> <td>Recepcija hotela, predvorje hotela, itd.</td> <td>Ured, hotelska soba</td> </tr> <tr> <td>Razine buke</td> <td>3 do 7 dB</td> <td>6 do 10 dB</td> <td>9 do 13 dB</td> </tr> </tbody> </table>		Prostorije snažne apsorpcije	Prostorije normalne apsorpcije	Prostorije slabe apsorpcije	Primjeri položaja	Radijski studio, glazbena prostorija, itd.	Recepcija hotela, predvorje hotela, itd.	Ured, hotelska soba	Razine buke	3 do 7 dB	6 do 10 dB	9 do 13 dB
	Prostorije snažne apsorpcije	Prostorije normalne apsorpcije	Prostorije slabe apsorpcije										
Primjeri položaja	Radijski studio, glazbena prostorija, itd.	Recepcija hotela, predvorje hotela, itd.	Ured, hotelska soba										
Razine buke	3 do 7 dB	6 do 10 dB	9 do 13 dB										
Ništa se ne prikazuje na zaslonu bežičnog daljinskog upravljača, zaslon je blijed ili signale prima unutarnja jedinica samo kada je daljinski upravljač blizu.	<p>■ Baterije su skoro prazne. Zamijenite baterije i pritisnite gumb Poništavanje.</p> <p>■ Ako se ništa ne događa, čak i kada zamijenite baterije, provjerite jesu li baterije postavljene u točnom smjeru (+, -).</p>												
Nakon ugradnje/zamjene baterije daljinskog upravljača, dio funkcija ne može se upotrebljavati.	<p>■ Provjerite je li postavljanje sata dovršeno. Ako postavljanje sata nije dovršeno, dovršite ga.</p>												
Treperi radna lampica u blizini prijemnika za bežični daljinski upravljač na unutarnjoj jedinici.	<p>■ Izvođenje funkcije Samodijagnoza pokrenuto je radi zaštite klimatizacijskog uređaja.</p> <p>■ Ne pokušavajte samostalno popraviti ovu opremu. Odmah isključite prekidač za napajanje i obratite se svojem zastupniku. Zastupniku svakako dajte i naziv modela.</p>												
Bežični daljinski upravljač ne radi (unutarnja jedinica zapišti 4 puta).	<p>■ Prebacite postavku automatskog načina rada u Auto (jedna zadana vrijednost) ili Auto (dvostruka zadana vrijednost) način. Pojednosti potražite u priloženoj Obavijesti (list A5) ili priručniku za ugradnju.</p>												
Unutarnja jedinica koja ne radi postaje topla i zvuk, sličan toku vode, čuje se iz jedinice.	<p>■ Mala količina rashladnog sredstva i dalje teče u unutarnju jedinicu, iako ne radi.</p>												

## 7. Tehnički podaci

Stavka	Model	PEAD-(S)M35JA(L)(2)	PEAD-(S)M50JA(L)(2)	PEAD-(S)M60JA(L)(2)	PEAD-(S)M71JA(L)(2)
Izvor napajanja		220-240V 50Hz			
Dimenzije Visina / Širina / Dubina	mm	250/900/732	250/900/732	250/1100/732	250/1100/732
Neto težina *( ): Vrsta JAL, JAL2	kg	25,0 (24,5)	26,5 (25,5)	29,5 (29,0)	29,5 (29,0)
Prozračivanje Količina zraka (nisko-srednje-visoko)	m <sup>3</sup> /min	10,0-12,0-14,0	12,0-14,5-17,0	14,5-18,0-21,0	14,5-18,0-23,0
Vanjski statički tlak	Pa	35/50/70/100/150		40/50/70/100/150	
Razina zvučnog tlaka (nisko-srednje-visoko)	dB(A)	24-29-32	27-33-35	26-32-35	26-32-37

Stavka	Model	PEAD-(S)M100JA(L)(2)	PEAD-(S)M125JA(L)(2)	PEAD-(S)M140JA(L)(2)
Izvor napajanja		220-240V 50Hz		
Dimenzije Visina / Širina / Dubina	mm	250/1400/732	250/1400/732	250/1600/732
Neto težina *( ): Vrsta JAL, JAL2	kg	37 (36)	38 (37)	42 (41)
Prozračivanje Količina zraka (nisko-srednje-visoko)	m <sup>3</sup> /min	23,0-28,0-32,0	28,0-34,0-37,0	29,5-35,5-40,0
Vanjski statički tlak	Pa	40/50/70/100/150		
Razina zvučnog tlaka (nisko-srednje-visoko)	dB(A)	31-36-39	35-39-41	34-38-41

# Sadržaj

1. Sigurnosne mere predostrožnosti.....	2	5. Nega i čišćenje .....	9
2. Imena delova.....	3	6. Rešavanje problema.....	10
3. Rad.....	6	7. Specifikacije.....	11
4. Tajmer.....	9		

## Napomena



Fig. 1

Ovaj simbol je samo za zemlje članice EU.

Ovaj simbol je u skladu sa direktivom 2012/19/EU, član 14 Informacije za korisnike i Aneksom IX i/ili sa direktivom 2006/66/EZ, član 20 Informacije za krajnje korisnike i Aneksom II.

Vaš uređaj MITSUBISHI ELECTRIC osmišljen je i proizveden od materijala visokog kvaliteta i sastavnih delova koji se mogu reciklirati i/ili ponovo koristiti. Ovaj simbol označava da se električna i elektronska oprema, baterije i akumulatori, na kraju svog radnog veka, moraju odlagati odvojeno od kućnog otpada. Ako je hemijski simbol odštampan ispod simbola (Fig. 1), taj hemijski simbol označava da baterija ili akumulator sadrži teški metal u određenoj koncentraciji.

To će biti označeno na sledeći način: Hg: živa (0,0005%), Cd: kadmijum (0,002%), Pb: olovo (0,004%)

U Evropskoj uniji postoji odvojen sistem za sakupljanje dotrajalih električnih i elektronskih proizvoda, baterija i akumulatora.

Molimo vas da ovu opremu, baterije i akumulatore ispravno odložite u lokalnom centru za sakupljanje otpada/reciklažu.

Pomozite nam da sačuvamo prirodu u kojoj živimo!

## Napomena:

Izraz „Daljinski upravljač sa kablom“ u ovom uputstvu za rukovanje se odnosi samo na PAR-41MAA. Ako su vam potrebne informacije za drugi daljinski upravljač, potražite uputstvo za rukovanje iz ovog pakovanja.

## 1. Sigurnosne mere predostrožnosti

- ▶ Pre ugradnje jedinice, obavezno pročitajte „Sigurnosne mere predostrožnosti“.
- ▶ „Sigurnosne mere predostrožnosti“ pružaju veoma važne stavke u pogledu sigurnosti. Obavezno ih pratite.
- ▶ Molimo da izvestite ili pribavite saglasnost tela nadležnog za snabdevanje pre povezivanja na sistem.

## ZNAČENJE SIMBOLA NA JEDINICI

	UPOZORENJE (Opasnost od požara)	Ovaj simbol služi samo za R32 rashladno sredstvo. Vrsta rashladnog sredstva koja se koristi je napisana na natpisnoj pločici spoljne jedinice. R32 rashladno sredstvo je zapaljivo. Ako rashladno sredstvo curi ili dođe u kontakt sa vatrom ili delovima koji stvaraju toplotu, može nastati štetan gas i stvoriti rizik od požara.
	Pre početka korišćenja pažljivo pročitajte UPUTSTVO ZA RUKOVANJE.	
	Pre početka korišćenja, servisno osoblje mora pažljivo da pročita UPUTSTVO ZA RUKOVANJE i UPUTSTVO ZA UGRADNJU.	
	Dodatne informacije su dostupne u UPUTSTVU ZA RUKOVANJE, UPUTSTVU ZA UGRADNJU i sličnim dokumentima.	

## Simboli korišćeni u tekstu

### ⚠ Upozorenje:

Opisuje mere predostrožnosti koje treba poštovati kako bi se sprečila opasnost od povrede ili smrti korisnika.

### ⚠ Oprez:

Opisuje mere predostrožnosti koje treba poštovati kako bi se sprečila opasnost od oštećenja jedinice.

### ⚠ Upozorenje:

- Ovi uređaji nisu dostupni široj javnosti.
- Jedinicu ne sme da ugrađuje korisnik. Zatražite od prodavca ili ovlašćene kompanije da ugrade jedinicu. Ukoliko se jedinica ne ugradi pravilno, može doći do curenja vode, strujnog udara ili požara.
- Nemojte stajati na jedinici niti stavljati bilo kakve predmete na nju.
- Nemojte polivati jedinicu vodom niti je dodirivati mokrim rukama. Može doći do strujnog udara.
- Ne prskajte zapaljivi gas u blizini jedinice. Može doći do požara.
- Nemojte postavljati gasni grejač ili bilo koji drugi uređaj sa otvorenim plamenom na mesto na kojem će biti izložen vazduhu ispuštenom iz jedinice. Može doći do nepotpunog sagorevanja.
- Nemojte uklanjati prednju ploču ili štitnik ventilatora sa spoljne jedinice dok ona radi.
- Kada primetite izuzetno neobičajenu buku ili vibracije, zaustavite rad, isključite prekidač za struju i obratite se prodavcu.
- Nikada ne ubacujte prste, štapove itd. u ulaze ili izlaze.
- Ako detektujete čudne mirise, prestanite sa korišćenjem jedinice, isključite prekidač za struju i konsultujte se sa prodavcem. U suprotnom može doći do kvara, strujnog udara ili požara.

## Simboli korišćeni na slikama

⚡ : Označava deo koji mora biti uzemljen.

- Ovaj klima-uređaj NIJE namenjen za upotrebu od strane dece ili nemoćnih osoba bez nadzora.
- Mala deca moraju biti pod nadzorom kako biste bili sigurni da se ne igraju klima-uređajem.
- Ako dođe do izbacivanja ili curenja rashladnog gasa, zaustavite rad klima-uređaja, temeljno proventrite prostoriju i obratite se prodavcu.
- Prilikom montaže, premeštanja ili servisiranja klima-uređaja, koristite samo navedeno rashladno sredstvo napisano na spoljnoj jedinici da biste napunili vodove rashladnim sredstvom. Nemojte mešati rashladno sredstvo sa nekim drugim rashladnim sredstvom i ne dozvolite da vazduh ostane u vodovima.
  - Ako se vazduh pomeša sa rashladnim sredstvom, to može izazvati abnormalno visok pritisak u vodovima za rashladno sredstvo, što dovodi do eksplozije i drugih opasnosti.
  - Korišćenje nekog drugog rashladnog sredstva koje nije navedeno za sistem dovodi do mehaničkog otkaza, kvara sistema ili havarije jedinice. U najgorem slučaju, to može dovesti do ozbiljnog ugrožavanja bezbednosti rada ovog proizvoda.
  - To može predstavljati i kršenje važećih zakona.

## 1. Sigurnosne mere predostrožnosti

- MITSUBISHI ELECTRIC CORPORATION ne može se smatrati odgovornim za kvarove ili nesretne slučajeve do kojih dođe zbog upotrebe pogrešne vrste rashladnog sredstva.
- Unutrašnju jedinicu treba montirati u prostoriji koja je jednaka ili veća od kvadrature navedene u priručniku za instalaciju za spoljnu jedinicu. Pogledajte uputstvo za ugradnju spoljne jedinice.

- Koristite samo sredstva koja preporučuje proizvođač da biste ubrzali proces odmrzavanja ili čišćenje.
- Ova unutrašnja jedinica će biti uskladištena u prostoriji u kojoj nema uređaja za paljenje koje neprekidno rade, kao što su otvoreni plamen, gasni aparati ili električna grejalica.
- Nemojte bušiti otvore u unutrašnjoj jedinici ili vodovima rashladnog sredstva niti ih spaljivati.
- Imajte u vidu da rashladno sredstvo može da bude bez mirisa.

### ⚠ Oprez:

- Nemojte da koristite nikakve oštre predmete za pritiskanje tastera, jer to može da ošteti daljinski upravljač.
- Nikada ne blokirajte i ne pokrivajte ulaze ili izlaze unutrašnje ili spoljne jedinice.

### Odlaganje jedinice

Kada budete morali da odložite svoju jedinicu, konsultujte se sa prodavcem.

## 2. Imena delova

### ■ Unutrašnja jedinica

	PEAD-(S)M·JA(L)(2)
Koraci ventilatora	3 koraka
Lopatica	–
Rebro	–
Filter	Normalno
Indikacija za čišćenje filtera	–

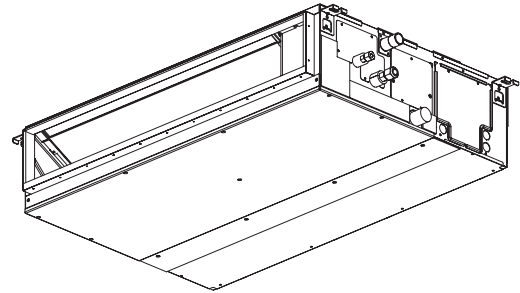



## 2. Imena delova

### ■ Daljinski upravljač sa kablom

#### Interfejs upravljača

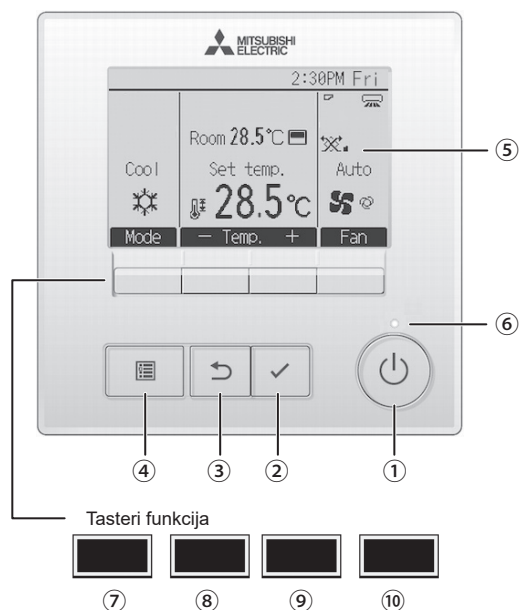

Funkcije tastera sa funkcijama se menjaju u zavisnosti od ekrana. Pogledajte vodič za funkcije tastera koji se pojavljuje na dnu LCD ekrana da biste videli funkcije koje oni obavljaju na datom ekranu. Kada je sistem u režimu centralne kontrole, vodič za funkciju tastera koja odgovara zaključanom tasteru se neće pojaviti.

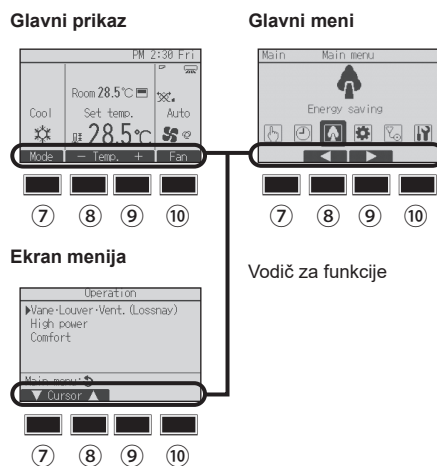

#### ① Taster [UKLJUČIVANJE/ISKLJUČIVANJE]

Pritisnite da biste UKLJUČILI/ISKLJUČILI unutrašnju jedinicu.

#### ② Taster [IZABERI]

Pritisnite da biste sačuvali podešavanje.

#### ③ Taster [POVRATAK]

Pritisnite da biste se vratili na prethodni ekran.

#### ④ Taster [MENI]

Pritisnite da biste prikazali Glavni meni.

#### ⑤ LCD ekran sa pozadinskim osvetljenjem

Prikazaće se radna podešavanja.

Kada je pozadinsko osvetljenje isključeno, pritisak na bilo koji taster će uključiti pozadinsko osvetljenje i ono će ostati uključeno tokom nekog određenog vremena, u zavisnosti od ekrana.

Kada je pozadinsko osvetljenje isključeno, pritisak na bilo koji taster će uključiti pozadinsko osvetljenje, bez obavljanja sopstvene funkcije. (osim kad je reč o tasteru [UKLJUČIVANJE/ISKLJUČIVANJE])

#### ⑥ Lampica za UKLJUČIVANJE/ISKLJUČIVANJE

Ova lampica je zelene boje dok jedinica radi. Ona treperi tokom pokretanja daljinskog upravljača ili onda kada postoji neka greška.

#### ⑦ Taster funkcije [F1]

Glavni prikaz: Pritisnite da biste promenili režim rada.

Glavni meni: Pritisnite ga da biste pomerili kursor nadole.

#### ⑧ Taster funkcije [F2]

Glavni prikaz: Pritisnite da biste smanjili temperaturu.

Glavni meni: Pritisnite ga da biste pomerili kursor nagore.

#### ⑨ Taster funkcije [F3]

Glavni prikaz: Pritisnite da biste povećali temperaturu.

Glavni meni: Pritisnite ga da biste se vratili na prethodnu stranicu.

#### ⑩ Taster funkcije [F4]

Glavni prikaz: Pritisnite da biste promenili brzinu ventilatora.

Glavni meni: Pritisnite ga da biste se otišli na sledeću stranicu.

## 2. Imena delova

### Prikaz

Glavni prikaz može biti prikazan u dva različita režima: „Potpuni“ i „Osnovni“. Fabričko podešavanje je „Potpuni“. Da biste prešli na „Osnovni“ režim prikaza, promenite podešavanje na podešavanju glavnog prikaza. (Pogledajte uputstvo za rukovanje koje je priloženo uz daljinski upravljač).

<Potpuni režim>

\* Sve ikone su prikazane u svrhu objašnjenja.

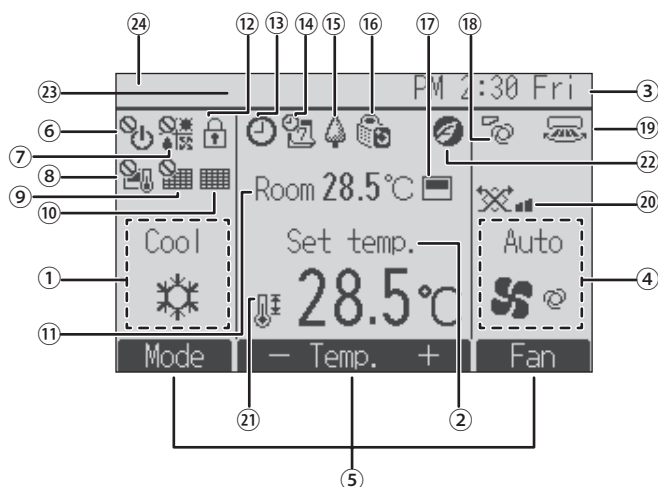

<Osnovni režim>

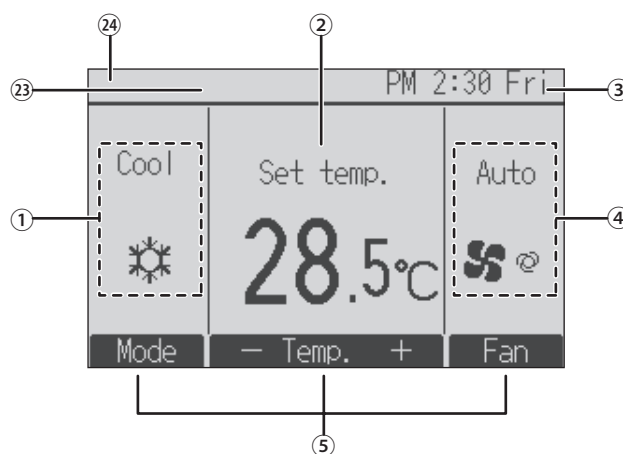

#### ① Režim rada

Režim rada unutrašnje jedinice pojavljuje se ovde.

#### ② Zadana temperatura

Unapred podešena temperatura se pojavljuje ovde.

#### ③ Sat (pogledajte priručnik za instalaciju.)

Trenutno vreme se pojavljuje ovde.

#### ④ Brzina ventilatora

Podešavanje brzine ventilatora se pojavljuje ovde.

#### ⑤ Vodič za funkciju tastera

Ovde su prikazane funkcije odgovarajućih tastera.



Prikazuje se kada je radnja UKLJUČIVANJA/ISKLJUČIVANJA centralno kontrolisana.



Prikazuje se kada je režim rada centralno kontrolisan.



Prikazuje se kada je zadana temperatura centralno kontrolisana.



Prikazuje se kada je funkcija resetovanja filtera centralno kontrolisana.



Pokazuje kada je filteru potrebno održavanje.

#### ⑪ Sobna temperatura (pogledajte priručnik za instalaciju.)

Trenutna sobna temperatura se pojavljuje ovde.



Prikazuje se kada su tasteri zaključani.



Prikazuje se kada su omogućene funkcije Tajmer uključivanja/isključivanja, Noćno zadržavanje ili Automatsko isključivanje tajmera.

se prikazuje kada je centralni kontrolni sistem onemogućio tajmer.



Prikazuje se kada je omogućen Nedeljni tajmer.



Prikazuje se kada jedinice rade u režimu uštede energije. (Neće se prikazati na nekim modelima unutrašnjih jedinica)



Prikazuje se kada spoljne jedinice rade u tihom režimu.



Prikazuje se kada se aktivira ugrađeni termistor u daljinskom upravljaču radi praćenja sobne temperature ( ⑪ ).



se prikazuje kada se aktivira termistor unutrašnje jedinice radi praćenja sobne temperature.



Pokazuje podešavanje lopatice.



Pokazuje podešavanje rebara.



Pokazuje podešavanje ventilacije.



Prikazuje se kada je raspon zadate temperature ograničen.



Javlja se samo kada je aktivan rad u režimu uštede energije koristeći funkciju „3D i-See sensor“ (senzor 3D i-See).

#### ②③ Sa centralnom kontrolom

Pojavljuje se određeni vremenski period kada je stavka koja je u režimu centralne kontrole puštena u rad.

#### ②④ Displej sa preliminarnim greškama

Šifra greške se pojavljuje tokom preliminarnog greške.

Većina podešavanja (osim UKLJUČIVANJE/ISKLJUČIVANJE, režima, brzine ventilatora, temperature) može da se promeni sa ekrana menija.

## 3. Rad

■ Kada je reč o metodu rada, pogledajte uputstvo za rukovanje koje se dostavlja uz svaki daljinski upravljač.

### 3.1. Uključivanje/isključivanje

#### 3.1.1. Za daljinski upravljač sa kablom

##### [UKLJUČIVANJE]



Pritisnite taster [UKLJUČIVANJE/ ISKLJUČIVANJE].  
Lampica za uključivanje/isključivanje će biti zelene boje i rad će započeti.  
Kada je „LED lighting“ (LED svetlo) podešeno na „No“ (Ne), lampica za uključivanje/isključivanje neće svetleti.  
\* Pogledajte uputstvo za ugradnju daljinskog upravljača sa kablom.

##### [ISKLJUČIVANJE]



Ponovo pritisnite taster [UKLJUČIVANJE/ ISKLJUČIVANJE].  
Lampica za uključivanje/isključivanje će se isključiti, a rad će se zaustaviti.

#### Napomena:

Čak i ako pritisnete taster UKLJUČIVANJE/ISKLJUČIVANJE odmah nakon isključivanja funkcije koja je u toku, klima-uređaj neće se pokrenuti oko tri minuta. Ovo služi za sprečavanje oštećenja internih komponenti.

#### ■ Memorija radnog statusa

	Podešavanje daljinskog upravljača
Režim rada	Režim rada pre isključivanja napajanja
Zadata temperatura	Zadata temperatura pre isključivanja napajanja
Brzina ventilatora	Brzina ventilatora pre isključivanja napajanja

#### ■ Podesivi raspon zadate temperature

Režim rada	Raspon zadate temperature
Hlađenje/suvo hlađenje	19 – 30 °C
Grejanje	17 – 28 °C
Automatski	19 – 28 °C
Ventilator/ventilacija	Nije podesivo

### 3.2. Izbor režima

#### 3.2.1. Za daljinski upravljač sa kablom

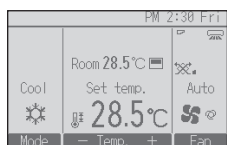

Pritiskom na taster [F1] krećete se kroz sledeće režime rada. Izaberite željeni režim rada.

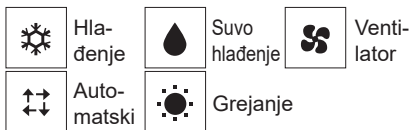

• Režimi rada koji nisu dostupni na modelima povezanih unutrašnjih jedinica neće se prikazati na ekranu.

#### Šta označava treptuća ikona režima

Ikona režima će treptati kada druge unutrašnje jedinice istog sistema za hlađenje (koje su povezane na istu spoljnu jedinicu) već rade u različitom režimu. U tom slučaju, ostale jedinice u istoj grupi mogu raditi isključivo u istom režimu.

### 3. Rad

#### Automatski rad

- U skladu sa podešenom temperaturom, započinje hlađenje ako je sobna temperatura suviše visoka a grejanje započinje ako je sobna temperatura suviše niska.
- Tokom automatskog rada, ako se promeni sobna temperatura i ostane 2 °C ili više iznad podešene temperature 15 minuta, klima-uređaj se prebacuje na režim hlađenja. Na isti način, ako sobna temperatura ostane 2 °C ili više ispod podešene temperature 15 minuta, klima-uređaj se prebacuje na režim grejanja.

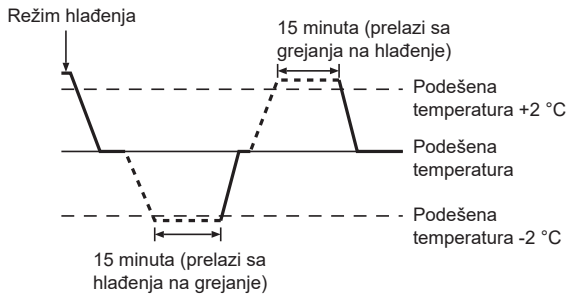

- Budući da se sobna temperatura automatski prilagođava kako bi se održala fiksna efektivna temperatura, obavlja se hlađenje za nekoliko stepeni više i grejanje za nekoliko stepeni niže od podešene sobne temperature kada se dostigne temperatura (rad automatske uštede energije).

### 3.3. Podešavanje temperature

#### 3.3.1. Za daljinski upravljač sa kablom

<Cool, Dry, Heat i Auto>

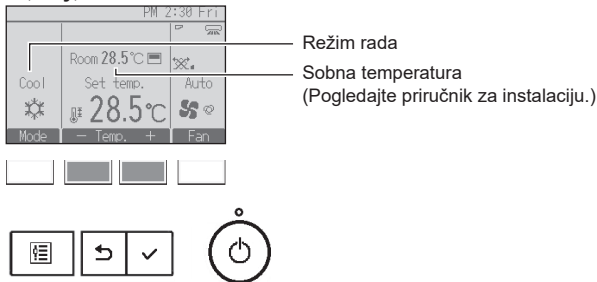

Pritisnite taster [F2] da smanjite zadatu temperaturu i taster [F3] da je povećate.

- Pogledajte tabelu na strani 6 za informacije o podesivom rasponu temperature u različitim režimima rada.
- Zadati raspon temperature ne može da se podesi za rad u režimu Ventilator/Ventilacija.
- Unapred podešena temperatura će se prikazati u celzijusima u pomacima od po 0,5 ili 1 stepen ili u farenhajtima, što zavisi od modela unutrašnje jedinice i podešavanja režima prikaza na daljinskom upravljaču.

### 3.4. Podešavanje brzine ventilatora

#### 3.4.1. Za daljinski upravljač sa kablom

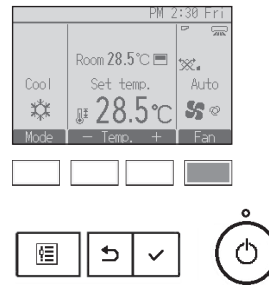

Pritisnite taster [F4] da prođete kroz brzine ventilatora u sledećem redosledu.

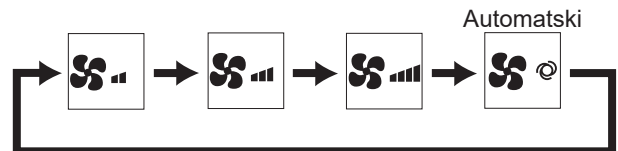

### 3. Rad

#### 3.5. Ventilacija (Za ožičeni daljinski upravljač)

##### 3.5.1. Navigacija kroz glavni meni

###### <Pristup glavnom meniju>



Pritisnite taster [MENI].  
Prikaže se glavni meni.



###### <Izbor stavke>

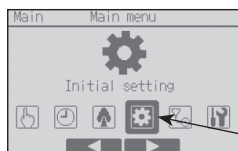

Pritisnite [F2] da pomerite kursor  
nalevo.  
Pritisnite [F3] da pomerite kursor  
nadesno.

Kursor



##### 3.5.2. Lopatica·Podeš. (Lossnay)

###### <Pristupanje meniju>



Izaberite „Operation“ u glavnom meniju,  
pa pritisnite taster [IZABERI].

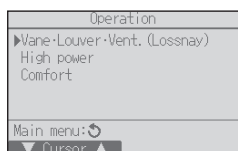

Izaberite „Vane·Louver·Vent. (Lossnay)“  
u meniju rad, pa pritisnite taster  
[IZABERI].



###### <Podeš. ventilacije>

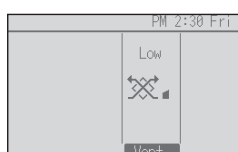

Pritiskom na taster [F3] krećete se kroz  
sledeća podešavanja ventilacije.  
\* Može da se podesi samo ako je  
povezana jedinica LOSSNAY.



• Ventilator na određenim modelima  
unutrašnjih jedinica može da bude  
međusobno povezan sa određenim  
modelima jedinica za ventilaciju.

###### <Povratak u meni Operation>

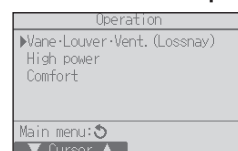

Pritisnite taster [POVRATAK] da biste se  
vratili u meni Operation.



## 4. Tajmer

- Funkcije tajmera su različite kod svakog daljinskog upravljača.
- Za detalje o tome kako se rukuje daljinskim upravljačem, pogledajte odgovarajuće uputstvo za rukovanje koje je priloženo uz svaki daljinski upravljač.

## 5. Nega i čišćenje

### ► Čišćenje filtera

- Očistite filtere usisivačem. Ako nemate usisivač, udarajte filterima o čvrst predmet kako biste istresli prljavštinu i prašinu.
- Ako su filteri izuzetno prljavi, operite ih u mlakoj vodi. Vodite računa o tome da temeljno isperete deterdžent i da omogućite filterima da se potpuno osuše pre nego što ih vratite nazad u jedinicu.

#### ⚠ Oprez:

- Nemojte da sušite filtere tako što ćete ih direktno izložiti sunčevoj svetlosti ili korišćenjem izvora toplote, poput fena: to bi moglo da ih iskrivi.
- Nemojte da perete filtere u vrućoj vodi (iznad 50 °C), jer bi to moglo da ih iskrivi.
- Postarajte se da filteri za vazduh uvek budu postavljeni. Pokretanje jedinice bez filtera za vazduh može da izazove nepravilno funkcionisanje.

#### ⚠ Oprez:

- Pre početka čišćenja, zaustavite rad i isključite napajanje.
- Unutrašnje jedinice su opremljene filterima koji uklanjaju prašinu iz usisnog vazduha. Očistite filtere prateći sledeću proceduru.

### ► Uklanjanje filtera

#### ⚠ Oprez:



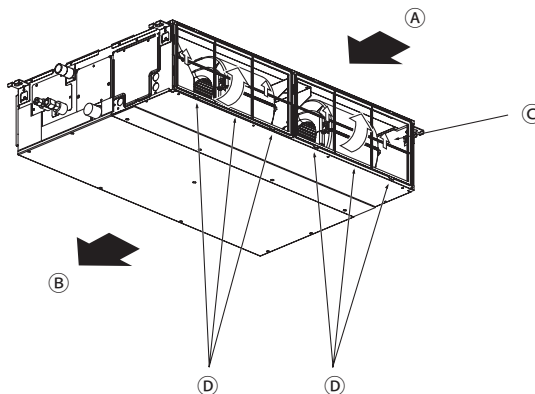



- Prilikom uklanjanja filtera, potrebno je preduzeti mere opreza za zaštitu očiju od prašine. Takođe, ako morate da se popnete na stolicu da biste obavili posao, pazite da ne padnete.
- Kada uklonite filter, nemojte dodirivati metalne delove u unutrašnjoj jedinici, jer može doći do povrede.



- Dok podižete dugme filtera, povucite filter.

Ⓐ Dovod vazduha   Ⓑ Odvod vazduha   Ⓒ Filter   Ⓓ Dugme

## 6. Rešavanje problema

Imate problem?	Evo rešenja. (Jedinica radi normalno).
Klima-uređaj ne greje ili ne hladi dobro.	<ul style="list-style-type: none"> <li>■ Očistite filter. (Protok vazduha je smanjen kada je filter prljav ili zapušen).</li> <li>■ Proverite podešavanje temperature i prilagodite podešenu temperaturu.</li> <li>■ Uverite se da oko spoljne jedinice ima dosta prostora. Da li su izlaz ili ulaz unutrašnje jedinice blokirani?</li> <li>■ Da li su neka vrata ili prozor ostali otvoreni?</li> </ul>
Kada započne grejanje, topao vazduh neće brzo početi da izlazi iz unutrašnje jedinice.	<ul style="list-style-type: none"> <li>■ Topao vazduh neće izlaziti sve dok se unutrašnja jedinica ne zagreje dovoljno.</li> </ul>
Tokom režima grejanja, klima-uređaj se zaustavlja pre nego što se dostigne zadata sobna temperatura.	<ul style="list-style-type: none"> <li>■ Kada je spoljašnja temperatura niska, a vlažnost visoka, može doći do formiranja mraza na spoljnoj jedinici. Ako se to desi, spoljna jedinica obavlja operaciju odmrzavanja. Normalan rad bi trebalo da počne nakon otprilike 10 minuta.</li> </ul>
Smer protoka vazduha se menja tokom rada ili smer ne može da se podesi.	<ul style="list-style-type: none"> <li>■ Tokom režima grejanja, lopatice se automatski pomeraju u smeru horizontalnog protoka vazduha kada je temperatura protoka vazduha niska ili tokom režima odmrzavanja.</li> </ul>
Kada se promeni smer protoka vazduha, lopatice se uvek pomeraju gore i dole prolazeći podešeni položaj pre nego što se zaustave u položaju.	<ul style="list-style-type: none"> <li>■ Kada se promeni smer protoka vazduha, lopatice se pomeraju u podešeni položaj nakon otkrivanja osnovnog položaja.</li> </ul>
Čuje se zvuk proticanja vode ili povremeni šum.	<ul style="list-style-type: none"> <li>■ Ovi zvukovi mogu da se čuju kada rashladna tečnost teče u klima-uređaju ili kada se menja tok rashladne tečnosti.</li> </ul>
Čuje se zvuk lomljenja ili škrife.	<ul style="list-style-type: none"> <li>■ Ovi zvukovi mogu da se čuju kada se delovi međusobno dodiruju zbog širenja i skupljanja nastalih usled promena temperature.</li> </ul>
Prostorija ima neprijatan miris.	<ul style="list-style-type: none"> <li>■ Unutrašnja jedinica uvlači vazduh koji sadrži gasove koje proizvode zidovi, tepisi i nameštaj kao i mirise koji se nalaze u odeći i potom izduvava taj vazduh nazad u prostoriju.</li> </ul>
Unutrašnja jedinica ispušta belu maglu ili dim.	<ul style="list-style-type: none"> <li>■ Do ovoga može da dođe pri početku rada ako su unutrašnja temperatura i vlažnost visoke.</li> <li>■ Tokom režima odmrzavanja, hladan protok vazduha može da se izbaci naniže i da se pojavi u vidu magle.</li> </ul>
Spoljna jedinica ispušta vodu ili dim.	<ul style="list-style-type: none"> <li>■ Tokom režima hlađenja, može doći do prikupljanja i kapanja vode sa hladnih cevi i spojeva.</li> <li>■ Tokom režima grejanja, može doći do prikupljanja i kapanja vode sa izmenjivača toplote.</li> <li>■ Tokom režima odmrzavanja, voda na izmenjivaču toplote isparava i može doći do ispuštanja vodene pare.</li> </ul>
Znak „  “ se pojavljuje na ekranu daljinskog upravljača.	<ul style="list-style-type: none"> <li>■ Tokom režima centralne kontrole, znak „“ se pojavljuje na ekranu daljinskog upravljača a klima-uređaj ne može da se pokrene ili zaustavi pomoću daljinskog upravljača.</li> </ul>
Kada restartujete klima-uređaj ubrzo nakon što ste ga zaustavili, on ne radi uprkos tome što je taster ON/OFF (UKLJUČIVANJE/ ISKLJUČIVANJE) pritisnut.	<ul style="list-style-type: none"> <li>■ Sačekajte približno tri minuta.</li> <li>■ (Rad je prekinut kako bi se zaštitio klima-uređaj).</li> </ul>
Klima uređaj radi iako taster ON/OFF (UKLJUČIVANJE/ ISKLJUČIVANJE) nije pritisnut.	<ul style="list-style-type: none"> <li>■ Da li je podešen tajmer? Pritisnite taster ON/OFF (UKLJUČIVANJE/ISKLJUČIVANJE) da zaustavite rad.</li> <li>■ Da li je klima-uređaj povezan na centralni daljinski upravljač? Razgovarajte sa osobama koje upravljaju klima-uređajem.</li> <li>■ Da li se znak „“ pojavljuje na ekranu daljinskog upravljača? Razgovarajte sa osobama koje upravljaju klima-uređajem.</li> <li>■ Da li je podešena funkcija automatskog vraćanja nakon nestanka struje? Pritisnite taster ON/OFF (UKLJUČIVANJE/ISKLJUČIVANJE) da zaustavite rad.</li> </ul>
Klima uređaj se zaustavlja iako taster ON/OFF (UKLJUČIVANJE/ ISKLJUČIVANJE) nije pritisnut.	<ul style="list-style-type: none"> <li>■ Da li je podešen tajmer za isključivanje? Pritisnite taster ON/OFF (UKLJUČIVANJE/ISKLJUČIVANJE) da ponovo započnete rad.</li> <li>■ Da li je klima-uređaj povezan na centralni daljinski upravljač? Razgovarajte sa osobama koje upravljaju klima-uređajem.</li> <li>■ Da li se znak „“ pojavljuje na ekranu daljinskog upravljača? Razgovarajte sa osobama koje upravljaju klima-uređajem.</li> </ul>
Nije moguće podesiti rad tajmera daljinskog upravljača.	<ul style="list-style-type: none"> <li>■ Da li su podešavanja tajmera nevažeća? Ako tajmer može da se podesi, znakovi  ili  se pojavljuju na ekranu daljinskog upravljača.</li> </ul>
Natpis „Please wait“ (Molimo Sačekajte) se pojavljuje na ekranu daljinskog upravljača.	<ul style="list-style-type: none"> <li>■ Obavljaju se inicijalna podešavanja. Sačekajte otprilike 3 minuta.</li> </ul>
Šifra greške se pojavljuje na ekranu daljinskog upravljača.	<ul style="list-style-type: none"> <li>■ Zaštitni uređaji su delovali kako bi zaštilili klima-uređaj.</li> <li>■ Ne pokušavajte da sami popravite ovu opremu. Odmah isključite prekidač za struju i obratite se prodavcu. Obavezno dostavite prodavcu naziv modela i informacije koje su se pojavile na ekranu daljinskog upravljača.</li> </ul>
Čuje se zvuk oticanja vode ili rotacije motora.	<ul style="list-style-type: none"> <li>■ Kada se hlađenje zaustavi, pumpa za odvod se pokreće a potom zaustavlja. Sačekajte otprilike 3 minuta.</li> </ul>

## 6. Rešavanje problema

Imate problem?	Evo rešenja. (Jedinica radi normalno).												
Lopatice se ne pomeraju ili se unutrašnja jedinica ne odaziva na unos sa bežičnog daljinskog upravljača.	<ul style="list-style-type: none"> <li>Spojni provodnici obrtnog motora ili prijemnika signala možda nisu pravilno povezani. Monter treba da proveri spojeve. (Boje muških i ženskih delova spojeva provodnika moraju da se podudaraju.)</li> </ul>												
Buka je glasnija od one u specifikacijama.	<ul style="list-style-type: none"> <li>Na nivo zvuka rada unutrašnje jedinice utiče akustika određene prostorije kao što je prikazano u sledećoj tabeli i biće viši od specifikacije buke koja je merena u prostoriji bez odjeka.</li> </ul> <table border="1"> <thead> <tr> <th></th> <th>Prostorije sa visokom apsorpcijom zvuka</th> <th>Normalne prostorije</th> <th>Prostorije sa niskom apsorpcijom zvuka</th> </tr> </thead> <tbody> <tr> <td>Primeri lokacija</td> <td>Studio za emitovanje, muzička soba itd.</td> <td>Sala za prijeme, hol hotela itd.</td> <td>Kancelarija, hotelska soba</td> </tr> <tr> <td>Nivoi buke</td> <td>od 3 do 7 dB</td> <td>od 6 do 10 dB</td> <td>od 9 do 13 dB</td> </tr> </tbody> </table>		Prostorije sa visokom apsorpcijom zvuka	Normalne prostorije	Prostorije sa niskom apsorpcijom zvuka	Primeri lokacija	Studio za emitovanje, muzička soba itd.	Sala za prijeme, hol hotela itd.	Kancelarija, hotelska soba	Nivoi buke	od 3 do 7 dB	od 6 do 10 dB	od 9 do 13 dB
	Prostorije sa visokom apsorpcijom zvuka	Normalne prostorije	Prostorije sa niskom apsorpcijom zvuka										
Primeri lokacija	Studio za emitovanje, muzička soba itd.	Sala za prijeme, hol hotela itd.	Kancelarija, hotelska soba										
Nivoi buke	od 3 do 7 dB	od 6 do 10 dB	od 9 do 13 dB										
Ništa se ne prikazuje na ekranu bežičnog daljinskog upravljača, ekran je bled ili unutrašnja jedinica ne prima signale osim ukoliko se daljinski upravljač ne postavi blizu nje.	<ul style="list-style-type: none"> <li>Baterije su slabe. Zamenite baterije i pritisnite taster Reset (Resetuj).</li> <li>Ukoliko se ništa ne pojavi čak i nakon što ste zamenili baterije, proverite da li su baterije postavljene u ispravnom smeru (+, -).</li> </ul>												
Nakon stavljanja/zamene baterije na daljinskom upravljaču, nećete moći da koristite sve funkcije.	<ul style="list-style-type: none"> <li>Proverite da li je podešavanje sata završeno. Ako sat nije podešen, obavite podešavanje.</li> </ul>												
Na unutrašnjoj jedinici svetli lampica za rad u blizini prijemnika za bežični daljinski upravljač.	<ul style="list-style-type: none"> <li>Funkcija samodijagnostikovanja je delovala kako bi zaštitila klima-uređaj.</li> <li>Ne pokušavajte da sami popravite ovu opremu. Odmah isključite prekidač za struju i obratite se prodavcu. Obavezno dostavite prodavcu broj modela.</li> </ul>												
Bežični daljinski upravljač ne radi (unutrašnja jedinica se oglašava 4 puta).	<ul style="list-style-type: none"> <li>Prebacite podešavanje automatskog režima na režim AUTO (jedna tačka podešavanja) ili AUTO (dve tačke podešavanja). Detalje potražite u navedenom Obaveštenju (A5 list) ili u uputstvu za rukovanje.</li> </ul>												
Unutrašnja jedinica koja ne radi se zagreva i zvuk nalik na vodu koja teče se može čuti iz jedinice.	<ul style="list-style-type: none"> <li>Mala količina rashladne tečnosti nastavlja da ulazi u unutrašnju jedinicu, čak iako ona ne radi.</li> </ul>												

## 7. Specifikacije

Stavka	Model	PEAD-(S)M35JA(L)(2)	PEAD-(S)M50JA(L)(2)	PEAD-(S)M60JA(L)(2)	PEAD-(S)M71JA(L)(2)	
Izvor napajanja		220-240V 50Hz				
Dimenzije visina/širina/dubina	mm	250/900/732	250/900/732	250/1100/732	250/1100/732	
Neto težina *( ): Tip JAL, JAL2	kg	25,0 (24,5)	26,5 (25,5)	29,5 (29,0)	29,5 (29,0)	
Ventilator	Brzina protoka vazduha (Nisko–Srednje–Visoko)	m <sup>3</sup> /min	10,0-12,0-14,0	12,0-14,5-17,0	14,5-18,0-21,0	14,5-18,0-23,0
	Spoljni statički pritisak	Pa	35/50/70/100/150		40/50/70/100/150	
Nivo zvučnog pritiska (Nisko–Srednje–Visoko)	dB(A)	24-29-32	27-33-35	26-32-35	26-32-37	

Stavka	Model	PEAD-(S)M100JA(L)(2)	PEAD-(S)M125JA(L)(2)	PEAD-(S)M140JA(L)(2)	
Izvor napajanja		220-240V 50Hz			
Dimenzije visina/širina/dubina	mm	250/1400/732	250/1400/732	250/1600/732	
Neto težina *( ): Tip JAL, JAL2	kg	37 (36)	38 (37)	42 (41)	
Ventilator	Brzina protoka vazduha (Nisko–Srednje–Visoko)	m <sup>3</sup> /min	23,0-28,0-32,0	28,0-34,0-37,0	29,5-35,5-40,0
	Spoljni statički pritisak	Pa	40/50/70/100/150		
Nivo zvučnog pritiska (Nisko–Srednje–Visoko)	dB(A)	31-36-39	35-39-41	34-38-41	



**Product Information**

A Model	B Cooling Capacity (kW)		E Heating Capacity (kW) P <sub>rated,h</sub>	F Total electric power input (kW) P <sub>elec</sub>	G Sound power level (per speed setting, if applicable) (dBA) L <sub>WA</sub>		
	C Sensible P <sub>rated,c</sub>	D Latent P <sub>rated,c</sub>					
PEAD-M35JA2	3.06	0.54	4.10	0.05	54	52	50
PEAD-M50JA2	4.20	0.80	6.00	0.07	58	57	54
PEAD-M60JA2	5.06	1.04	7.00	0.08	56	54	52
PEAD-M71JA2	5.68	1.42	8.00	0.09	58	56	54
PEAD-M100JA2	7.79	1.71	11.20	0.14	62	60	59
PEAD-M125JA2	9.75	2.75	14.00	0.20	66	65	63
PEAD-M140JA2	10.32	3.08	16.00	0.21	66	65	63
PEAD-M35JAL2	3.06	0.54	4.10	0.05	54	52	50
PEAD-M50JAL2	4.20	0.80	6.00	0.07	58	57	54
PEAD-M60JAL2	5.06	1.04	7.00	0.08	56	54	52
PEAD-M71JAL2	5.68	1.42	8.00	0.09	58	56	54
PEAD-M100JAL2	7.79	1.71	11.20	0.14	62	60	59
PEAD-M125JAL2	9.75	2.75	14.00	0.20	66	65	63
PEAD-M140JAL2	10.32	3.08	16.00	0.21	66	65	63
PEAD-SM35JA	3.06	0.54	4.10	0.05	54	52	50
PEAD-SM50JA	4.20	0.80	6.00	0.07	58	57	54
PEAD-SM60JA	5.06	1.04	7.00	0.08	56	54	52
PEAD-SM71JA2	5.68	1.42	8.00	0.09	58	56	54
PEAD-SM100JA2	7.79	1.71	11.20	0.14	62	60	59
PEAD-SM125JA2	9.75	2.75	14.00	0.20	66	65	63
PEAD-SM140JA2	10.32	3.08	16.00	0.21	66	65	63
PEAD-SM35JAL	3.06	0.54	4.10	0.05	54	52	50
PEAD-SM50JAL	4.20	0.80	6.00	0.07	58	57	54
PEAD-SM60JAL	5.06	1.04	7.00	0.08	56	54	52
PEAD-SM71JAL2	5.68	1.42	8.00	0.09	58	56	54
PEAD-SM100JAL2	7.79	1.71	11.20	0.14	62	60	59
PEAD-SM125JAL2	9.75	2.75	14.00	0.20	66	65	63
PEAD-SM140JAL2	10.32	3.08	16.00	0.21	66	65	63

Note: \_\_\_\_\_

Rating condition  
 Cooling - Indoor: 27°C DB, 19°C WB  
 Outdoor: 35°C DB, 24°C WB  
 Heating - Indoor: 20°C DB, 15°C WB  
 Outdoor: 7°C DB, 6°C WB

Recycle  
 Your MITSUBISHI ELECTRIC product is designed and manufactured with high quality materials and components which can be recycled and reused. Electrical and electronic equipment, at their end-of-life, should be disposed of separately from your household waste. Please, dispose of this equipment at your local community waste collection/ recycling center. In the European Union there are separate collection systems for used electrical and electronic product. Please, help us to conserve the environment we live in!

	Deutsch	Български	Eesti
	Français	Polski	Latviski
	Nederlands	Malti	Lietuviškai
	Español	Suomi	Hrvatski
	Italiano	Čeština	Norsk
	Ελληνικά	Slovenčina	Türkçe
	Português	Magyar	русский
	Dansk	Slovenščina	
	Svenska	Română	
A	Modell	Модел	Mudel
	modèle	Model	Modelis
	model	Mudell	Modelis
	modelo	Malli	Model
	modello	Model	Modell
	Μοντέλο	Model	Model
	Modelo	Modell	Модель
	Model	Model	
Modell	Model		
B	Kühlleistung	Охладителна мощност	Jahutusvõimsus
	Puissance frigorifique	Wydajność chłodnicza	Dzesēšanas jauda
	Koelvermogen	Kapacitá tat-tkessiĥ	Vėsavimo pajėgumas
	Potencia de refrigeración	Jähdytysteho	Kapacitet hladenja
	Capacità di raffreddamento	Chladicí výkon	Kjølekapasitet
	Ψυκτική ισχύς	Výkon chladienia	Sočutma Kapasitesi
	Potência de arrefecimento	Hűtőteljesítmény	Охлаждающая мощность
	Kølelydelse	Zmogljivost hlajenja	
Kylkapacitet	Capacitatea de răcire		
C	sensibel	за осезаема топлина	tajutav
	sensible	jawna	jūtama
	waarneembaar	sensitiva	juntamojo
	sensible	tuntuva	osjetni
	sensibile	citelný	Fornuftig
	αισθητή	citelný	Duyulur
	razoável	érezhető	Явная
	sensibel	občutljivo	
kännbar	sensibilă		

D	latent	за скрита топлина	latentne
	latente	utajona	latentā
	latent	latenti	slaptojo
	latente	latentti	latentni
	latente	latentní	Latent
	Λανθάνουσα	latenty	Gizli
	latente	latens	Скрытая
	latent	latentno	
E	Wärmeleistung	Отопительна мощност	Küttevõimsus
	Puissance calorifique	Wydajność grzewcza	Sildīšanas jauda
	Verwärmingsvermogen	Капацитѣт тат-тешин	Šildymo pajėgumas
	Potencia de calefacción	Lämmitysteho	Kapacitet grijanja
	Capacità di riscaldamento	Топný výkon	Varmekapasitet
	Θερμαντική ισχύς	Выкurovací výkon	Isitma Kapasitesi
	Potência de aquecimento	Fűtőteljesítmény	Отопительная мощность
	Varmeydelse	Zmogljivost ogrevanja	
Uppvärmningskapacitet	Capacitate de încălzire		
F	Elektrische Gesamtleistungsaufnahme	Общо консумирана електрическа мощност	Koquielektritarbimine
	Puissance électrique absorbée totale	Całkowity pobór mocy elektrycznej	Korējā elektriskā ieejas jauda
	Totaal elektrisch ingangsvermogen	Total tal-input tal-enerģija elektrika	Bendra elektrinė vartojamoji galia
	Potencia eléctrica total utilizada	Sähkö kokonaisototeho	Ukupan utrošak električne energije
	Potenza elettrica assorbita totale	Celkový elektrický příkon	Total elektrisk strømningang
	Συνολική ηλεκτρική ισχύς εισόδου	Celkový elektrický příkon	Toplam elektrik gücü girişi
	Potência elétrica de entrada total	Teljes villamosenergia-bevitel	Суммарная подводимая электрическая мощность
	Samlet elektrisk effektoptag	Skupna vhodna električna moč	
Total tillförd elektrisk effekt	Putere electrică de intrare totală		
G	Schalleistungspegel (ggf. je Geschwindigkeitseinstellung)	Ниво на звуковата мощност (за отделните настройки на оборотите, ако е приложимо)	Müravõimsustase (kiiruse kohta, kui asjakohane)
	Niveau de puissance acoustique (pour chaque réglage de la vitesse, si disponible)	Poziom mocy akustycznej (w stosownych przypadkach w zależności od ustawienia prędkości)	Akustiskās jaudas līmenis (attiecīgā gadījumā – katram ātruma iestatījumam)
	Geluidsvermogensniveau (per snelheid, indien van toepassing)	Livell ta' qawwa tal-ħoss (għal kull veloċità, jekk ikun applikabbli)	Garso galios lygis (kiekvieno spartos nuostačio, jei taikoma)
	Nivel de potencia acústica (por velocidad regulada, si procede)	Äänitehotaso (tarvittaessa käyntinopeuksittain)	Razina zvučne snage (u svakoj postavki brzine, ako je primjenjivo)
	Livello di potenza sonora (per ogni impostazione di velocità, se pertinente)	Hladina akustického výkonu (v příslušných případech pro jednotlivá nastavení rychlosti)	Lydeffektivitā (per hastighetsinnstilling, hvis aktuelt)
	Στάθμη ηχητικής ισχύος (ανά ρυθμιζόμενη ταχύτητα, κατά περίπτωση)	Hladina akustického výkonu (v prípade potreby z hľadiska nastavenia rýchlosti)	Ses gücü seviyesi (geçerli durumlarda hız ayarına göre)
	Nível de potência sonora (por regulação da velocidade, se for caso disso)	Hangteljesítményszint (fordulatszám-beállításonként, ha alkalmazandó)	Уровень звуковой мощности (по настройке скорости, если применимо)
	Lydeffektivitetsniveau (pr. hastighedsindstilling, hvis relevant)	Nivo zvokovne moči (na nastavljenosti hitrost, če je ustrezno)	
Ljudeffektivitā (per hastighet, om tillämpligt)	Nivelul de putere acustică (per treaptă de viteză, dacă este cazul)		

Requirements		Information						
		PEAD-(S)M35JA(L)2	PEAD-(S)M50JA(L)2	PEAD-(S)M60JA(L)2	PEAD-(S)M71JA(L)2	PEAD-(S)M100JA(L)2	PEAD-(S)M125JA(L)2	PEAD-(S)M140JA(L)2
(1)	Overall efficiency (%)	42.9	42.9	48.3	48.3	50.8	60.4	55.8
(2)	Measurement category	D						
(3)	Efficiency category	Total						
(4)	Efficiency grade (N)	49						
(5)	VSD	N/A						
(6)	Year of manufacture	2021						
(7)	Manufacturer	<p>           MITSUBISHI ELECTRIC CORPORATION            HEAD OFFICE: TOKYO BUILDING 2-7-3, MARUNOUCHI, CHIYODA-KU, TOKYO 100-8310, JAPAN            AUTHORIZED REPRESENTATIVE IN EU:            MITSUBISHI ELECTRIC EUROPE B.V.HARMAN HOUSE, 1GEORGE STREET, UXBRIDGE, MIDDLESEX UB8 1QQ, U.K.            COMMERCIAL REGISTRATION NO.33279602         </p>						
(8)	Model number	PEAD-(S)M35JA(L)2	PEAD-(S)M50JA(L)2	PEAD-(S)M60JA(L)2	PEAD-(S)M71JA(L)2	PEAD-(S)M100JA(L)2	PEAD-(S)M125JA(L)2	PEAD-(S)M140JA(L)2
(9)	Motor power input (kW)	0.06	0.07	0.09	0.09	0.09	0.11	0.12
	Flow rate (m <sup>3</sup> /s)	0.12	0.14	0.18	0.18	0.18	0.21	0.22
	Pressure (Pa)	150	150	150	150	150	150	150
(10)	Rotations per minute	1595	1690	1645	1645	1730	1780	1740
(11)	Specific ratio	1.0	1.0	1.0	1.0	1.0	1.0	1.0
(12)	Information relevant for facilitating disassembly, recycling or disposal at end-of-life	<p>           Your product should be disposed of separately from household waste in line with local laws and regulations.            When this product reaches its end of life, dispose of it at your local waste collection point/recycling centre.            The separate collection and recycling of your product at the time of disposal will help conserve natural resources and ensure that it is recycled in a manner that protects human health and the environment.            For more information for WEEE recyclers please contact us at <a href="http://www.mitsubishielectric.eu/contact_us_form">http://www.mitsubishielectric.eu/contact_us_form</a> </p>						
(13)	Information relevant to minimise impact on the environment and ensure optimal life expectancy as regards installation, use and maintenance of the fan	<p>In addition to daily checks (eg cleaning of filters), periodic maintenance and checks by a skilled technician are required to ensure that the unit is maintained in a good condition for a long period of time, and that it may be used with confidence.</p>						
(14)	Description of additional items	—						

EC DECLARATION OF CONFORMITY  
EG-KONFORMITÄTSERKLÄRUNG  
DÉCLARATION DE CONFORMITÉ CE  
EG-CONFORMITEITSVERKLARING  
DECLARACIÓN DE CONFORMIDAD CE  
DICHIARAZIONE DI CONFORMITÀ CE

ΔΗΛΩΣΗ ΠΙΣΤΟΤΗΤΑΣ EK  
DECLARAÇÃO DE CONFORMIDADE CE  
EG-DEKLARATION OM ÖVERENSSTÄMMELSE  
EC UYGUNLUK BEYANI  
ДЕКЛАРАЦИЯ СООТВЕТСТВИЯ НОРМАМ ЕС  
PROHLÁŠENÍ O SHODĚ EU

VYHLÁŠENIE O ZHODE S NORMAMI ES  
IZJAVA ES O SKLADNOSTI  
EK MEGFELELŐSÉGI NYILATKOZAT  
DEKLARACJA ZGODNOŚCI WE  
EC IZJAVA O SUKLADNOSTI  
ЕС ДЕКЛАРАЦИЯ ЗА СЪОТВЕТСТВИЕ

DECLARAȚIE DE CONFORMITATE CE  
EF-OVERENSSTEMMELSESERKLÆRING  
EF-SAMSVARSERKLÆRING

**MITSUBISHI ELECTRIC AIR CONDITIONING SYSTEMS EUROPE LTD.**  
**NETTLEHILL ROAD, HOUSTOUN INDUSTRIAL ESTATE, LIVINGSTON, EH54 5EQ, SCOTLAND, UNITED KINGDOM**

hereby declares under its sole responsibility that the air conditioners and heat pumps described below for use in residential, commercial and light-industrial environments:  
erklärt hermit auf seine alleinige Verantwortung, dass die Klimaanlage und Wärmepumpen für das häusliche, kommerzielle und leicht-industrielle Umfeld wie unten beschrieben:  
déclare par la présente et sous sa propre responsabilité que les climatiseurs et les pompes à chaleur décrits ci-dessous, destinés à un usage dans des environnements résidentiels, commerciaux et d'industrie légère :  
verklaart hierbij onder eigen verantwoordelijkheid dat de voor residentiële, commerciële en licht-industriële omgevingen bestemde airconditioners en warmtepompen zoals onderstaand beschreven:  
por la presente declara bajo su única responsabilidad que los acondicionadores de aire y bombas de calor descritas a continuación para su uso en entornos residenciales, comerciales y de industria ligera.  
conferma con la presente, sotto la sua esclusiva responsabilità, che i condizionatori d'aria e le pompe di calore descritti di seguito e destinati all'utilizzo in ambienti residenziali, commerciali e semi-industriali:  
με το παρόν πιστοποιώ με αποκλειστική της ευθύνη ότι οι τα κλιματιστικά και οι αντλίες θέρμανσης που περιγράφονται παρακάτω για χρήση σε οικιακό, επαγγελματικό και ελαφράς βιομηχανίας περιβάλλοντα:  
através da presente declara sob sua única responsabilidade que os aparelhos de ar condicionado e bombas de calor abaixo descritos para uso residencial, comercial e de indústria ligeira:  
intyar härmed att luftkonditioneringarna och värmepumparna som beskrivs nedan för användning i bostäder, kommersiella miljöer och lätta industriella miljöer:  
kizárólagos felelőssége tudatában kijelenti, hogy az alábbiakban leírt – lakossági, kereskedelmi és könnyűipari használatra szánt – légkondicionálók és hőszivattyúk:  
настоящим заявляет и берет на себя исключительную ответственность за то, что кондиционеры и тепловые насосы, описанные ниже и предназначенные для эксплуатации в жилых помещениях, торговых залах и на предприятиях легкой промышленности:  
tímto prohlašuje na svou výhradní odpovědnost, že klimatizační jednotky a tepelná čerpadla popsaná níže jsou určena pro provoz v obytných prostorách, obchodních prostorách a prostorách lehkého průmyslu:  
týmto na vlastnú zodpovednosť vyhlasuje, že klimatizácie a tepelné čerpadlá uvedené nižšie, ktoré sú určené na použitie v domácnostiach, oblasti obchodu a ľahkého priemyslu:  
izjavljaj, v skladu z izključno odgovornostjo, da so klimatske naprave in toplotne črpalke, opisane spodaj, za uporabo v stanovanjskih, gospodarskih in manjših industrijskih okoljih:  
kizárólagos felelőssége tudatában kijelenti, hogy az alábbiakban leírt – lakossági, kereskedelmi és könnyűipari használatra szánt – légkondicionálók és hőszivattyúk:  
niniejszym oświadczamy, że klimatyzatory i pompy ciepła opisane niżej do użytkowania w środowisku mieszkaniowym, komercyjnym lub przemysłowym lekkim:  
pod punom odgovornostjo izjavljuje da klima-uređaji i toplinske pumpe opisani u nastavku, namijenjeni za korištenje u stambenim i poslovnim prostorima i pogonima lake industrije:  
с настоящим декларира на своя собствена отговорност, че климатизаторите и термопомпите, са описани по-долу и предназначени за експлоатация в жилищни помещения, търговски халета и предприятия от леката промишленост:  
prin prezenta declară pe proprie răspundere că aparatele de aer condiționat și pompele de căldură descrise mai jos pentru utilizare în medii rezidențiale, comerciale și industriale ușoare:  
erklærer hermed med eneansvar, at klima- og varmepumperne beskrevet nedenfor til brug i beboelsesmiljøer og kommercielle miljøer og lettindustrielle miljøer:  
erklærer herved på eget ansvar at klima- og varmepumperne beskrevet nedenfor for bruk i bolig-, kommersielle og lettindustrielle miljøer:

**MITSUBISHI ELECTRIC, PEAD-M35JA2, PEAD-M50JA2, PEAD-M60JA2, PEAD-M71JA2, PEAD-M100JA2, PEAD-M125JA2, PEAD-M140JA2, PEAD-M35JAL2, PEAD-M50JAL2, PEAD-M60JAL2, PEAD-M71JAL2, PEAD-M100JAL2, PEAD-M125JAL2, PEAD-M140JAL2, PEAD-SM35JA, PEAD-SM50JA, PEAD-SM60JA, PEAD-SM71JA2, PEAD-SM100JA2, PEAD-SM125JA2, PEAD-SM140JA2, PEAD-SM35JAL, PEAD-SM50JAL, PEAD-SM60JAL, PEAD-SM71JAL2, PEAD-SM100JAL2, PEAD-SM125JAL2, PEAD-SM140JAL2**

Note: Its serial number is on the nameplate of the product.  
Hinweis: Die Seriennummer befindet sich auf dem Kennschild des Produkts.  
Remarque : Le numéro de série de l'appareil se trouve sur la plaque du produit.  
Opmerking: het serienummer staat op het naamplaatje van het product.  
Nota: El número de serie se encuentra en la placa que contiene el nombre del producto.  
Nota: il numero di serie si trova sulla targhetta del prodotto.  
Σημείωση: Ο σειριακός του αριθμός βρίσκεται στην πινακίδα ονόματος του προϊόντος.  
Nota: o número de série encontra-se na placa que contém o nome do produto.  
Obs: Serienumret finns på produktens namnplåt.  
Not: Seri numarasi ürünün isim plakasında yer alır.  
Примечание: серийный номер указан на паспортной табличке изделия.

Poznámka: Sériové číslo je na typovém štítku výrobku.  
Poznámka: Sériové číslo sa nachádza na továrenskom štítku produktu.  
Opomba: Serijska številka je na tablici z imenom izdelka.  
Megjegyzés: A sorozatszám a termék adattábláján található.  
Uwaga: Numer seryjny znajduje się na tabliczce znamionowej produktu.  
Napomena: Serijski broj je naznačen na natpisnoj pločici proizvoda.  
Забелешка: Серийният номер се намира на табелката с данни на продукта.  
Notă: Numărul de serie este amplasat pe plăcuța produsului.  
Bemærk: Serienumret befinder sig på produktets typeskilt.  
Merk: Serienummeret finner du på produktets typeskilt.

Directives  
Richtlijnen  
Directives  
Richtlijnen  
Directivas  
Direttive  
Οδηγίες  
Directivas  
Direktiv  
Direktiver  
Директиви

Směrnice  
Smernice  
Direktive  
Irányelvek  
Dyrektywy  
Direktive  
Директиви  
Directive  
Direktiver  
Direktiver

2014/35/EU: Low Voltage  
2006/42/EC: Machinery  
2014/30/EU: Electromagnetic Compatibility

**mitsubishi electric air conditioning systems europe ltd.**  
**NETTLEHILL ROAD, HOUSTOUN INDUSTRIAL ESTATE, LIVINGSTON, EH54 5EQ, SCOTLAND, UNITED KINGDOM**

hereby declares under its sole responsibility that the air conditioners and heat pumps described below for use in residential, commercial and light-industrial environments:

**MITSUBISHI ELECTRIC, PEAD-M35JA2, PEAD-M50JA2, PEAD-M60JA2, PEAD-M71JA2, PEAD-M100JA2, PEAD-M125JA2, PEAD-M140JA2,  
PEAD-M35JAL2, PEAD-M50JAL2, PEAD-M60JAL2, PEAD-M71JAL2, PEAD-M100JAL2, PEAD-M125JAL2, PEAD-M140JAL2,  
PEAD-SM35JA, PEAD-SM50JA, PEAD-SM60JA,  
PEAD-SM71JA2, PEAD-SM100JA2, PEAD-SM125JA2, PEAD-SM140JA2,  
PEAD-SM35JAL, PEAD-SM50JAL, PEAD-SM60JAL,  
PEAD-SM71JAL2, PEAD-SM100JAL2, PEAD-SM125JAL2, PEAD-SM140JAL2**

Note: Its serial number is on the nameplate of the product.

Directives

**Legislation**

**Electrical Equipment (Safety) Regulations 2016**  
**Supply of Machinery (Safety) Regulations 2008**  
**Electromagnetic Compatibility Regulations 2016**  
**The Restriction of the Use of Certain Hazardous Substances in Electrical and Electronic Equipment Regulations 2012**  
**The Ecodesign for Energy-Related Products and Energy Information (Amendment) (EU Exit) Regulations 2019**

## <ENGLISH>

English is original. The other languages versions are translation of the original.

### ⚠ CAUTION

- Refrigerant leakage may cause suffocation. Provide ventilation in accordance with EN378-1.
- Be sure to wrap insulation around the piping. Direct contact with the bare piping may result in burns or frostbite.
- Never put batteries in your mouth for any reason to avoid accidental ingestion.
- Battery ingestion may cause choking and/or poisoning.
- Install the unit on a rigid structure to prevent excessive operation sound or vibration.
- Noise measurement is carried out in accordance with JIS C9612, JIS B8616, ISO 5151(T1), and ISO 13523(T1).

## <DEUTSCH>

Das Original ist in Englisch. Die anderen Sprachversionen sind vom Original übersetzt.

### ⚠ VORSICHT

- Das Auslaufen von Kältemittel kann zu Erstickung führen. Sorgen Sie für Belüftung gemäß der Bestimmung EN378-1.
- Sicherstellen, dass die Rohrführung isoliert ist. Direkter Kontakt mit der blanken Rohrführung kann zu Verbrennungen oder Erfrierung führen.
- Nehmen Sie unter keinen Umständen Batterien in den Mund, um versehentliches Verschlucken zu vermeiden.
- Das Verschlucken von Batterien kann zu Erstickung und/oder Vergiftung führen.
- Installieren Sie das Gerät an einer stabilen Struktur, um übermäßige Betriebsgeräusche oder Vibration zu vermeiden.
- Geräuschmessungen werden gemäß der Bestimmungen JIS C9612, JIS B8616, ISO 5151(T1), und ISO 13523(T1) ausgeführt.

## <FRANÇAIS>

L'anglais est l'original. Les versions fournies dans d'autres langues sont des traductions de l'original.

### ⚠ PRECAUTION

- Une fuite de réfrigérant peut entraîner une asphyxie. Fournissez une ventilation adéquate en accord avec la norme EN378-1.
- Assurez-vous que la tuyauterie est enveloppée d'isolant. Un contact direct avec la tuyauterie nue peut entraîner des brûlures ou des engelures.
- Ne mettez jamais des piles dans la bouche pour quelque raison que ce soit pour éviter de les avaler par accident.
- Le fait d'ingérer des piles peut entraîner un étouffement et/ou un empoisonnement.
- Installez l'unité sur une structure rigide pour prévenir un bruit de fonctionnement et une vibration excessifs.
- Les mesures de niveau sonore ont été effectuées en accord avec les normes JIS C9612, JIS B8616, ISO 5151(T1) et ISO 13523(T1).

## <NEDERLANDS>

Het Engels is het origineel. De andere taalversies zijn vertalingen van het origineel.

### ⚠ VOORZICHTIG

- Het lekken van koelvloeistof kan verstikking veroorzaken. Zorg voor ventilatie in overeenstemming met EN378-1.
- isoleer de leidingen met isolatiemateriaal. Direct contact met de onbedekte leidingen kan leiden tot brandwonden of bevriezing.
- Stop nooit batterijen in uw mond om inslikking te voorkomen.
- Het inslikken van batterijen kan verstikking of vergiftiging veroorzaken.
- Installeer het apparaat op een stabiele structuur om overmatig lawaai of trillingen te voorkomen.
- Geluidsmetingen worden uitgevoerd in overeenstemming met JIS C9612, JIS B8616, ISO 5151(T1), en ISO 13523(T1).

## <ESPAÑOL>

El idioma original del documento es el inglés. Las versiones en los demás idiomas son traducciones del original.

### ⚠ CUIDADO

- Las pérdidas de refrigerante pueden causar asfixia. Se debe proporcionar la ventilación determinada en EN378-1.
- Asegúrese de colocar el aislante alrededor de las tuberías. El contacto directo con la tubería puede ocasionar quemaduras o congelación.
- Para evitar una ingestión accidental, no coloque las pilas en su boca bajo ningún concepto.
- La ingestión de las pilas puede causar asfixia y/o envenenamiento.
- Coloque la unidad en una estructura rígida para evitar que se produzcan sonidos o vibraciones excesivos debidos a su funcionamiento.
- La medición de los ruidos se lleva a cabo de acuerdo con JIS C9612, JIS B8616, ISO 5151(T1) y ISO 13523(T1).

## <ITALIANO>

Il testo originale è redatto in lingua Inglese. Le altre versioni linguistiche rappresentano traduzioni dell'originale.

### ⚠ ATTENZIONE

- Perdite di refrigerante possono causare asfissia. Prevedere un ventilazione adeguata in conformità alla norma EN378-1.
- Accertarsi di applicare materiale isolante intorno alle tubature. Il contatto diretto con le tubature non schermate può provocare ustioni o congelamento.
- Non introdurre in nessun caso le batterie nella bocca onde evitare ingestioni accidentali.
- L'ingestione delle batterie può provocare soffocamento e/o avvelenamento.
- Installare l'unità su di una struttura rigida in modo da evitare rumore o vibrazioni eccessivi durante il funzionamento.
- La misurazione del rumore viene effettuata in conformità agli standard JIS C9612, JIS B8616, ISO 5151(T1) e ISO 13523(T1).

## <ΕΛΛΗΝΙΚΑ>

Η γλώσσα του πρωτοτύπου είναι η αγγλική. Οι εκδόσεις άλλων γλωσσών είναι μεταφράσεις του πρωτοτύπου.

### ⚠ ΠΡΟΣΟΧΗ

- Η διαρροή του ψυκτικού ενδέχεται να προκαλέσει ασφυξία. Φροντίστε για τον εξαερισμό σύμφωνα με το EN378-1.
- Βεβαιωθείτε ότι τυλίξατε με μονωτικό υλικό τη σωλήνωση. Η απευθείας επαφή με τη γυμνή σωλήνωση ενδέχεται να προκαλέσει εγκαύματα ή κρυοπαγήματα.
- Μην βάζετε ποτέ τις μπαταρίες στο στόμα σας για κανένα λόγο ώστε να αποφύγετε την κατά λάθος κατάποσή τους.
- Η κατάποση μπαταριών ενδέχεται να προκαλέσει πνιγμό και/ή δηλητηρίαση.
- Εγκαταστήστε τη μονάδα σε σταθερή εγκατάσταση ή ώστε να αποφεύγετε τον έντονο ήχο λειτουργίας ή τους κραδασμούς.
- Η μέτρηση θορύβου πραγματοποιήθηκε σύμφωνα με τα JIS C9612, JIS B8616, ISO 5151(T1) και ISO 13523(T1).

## <PORTUGUÊS>

O idioma original é o inglês. As versões em outros idiomas são traduções do idioma original.

### ⚠ CUIDADO

- As fugas de refrigerante podem provocar asfixia. Proporcione ventilação de acordo com a EN378-1.
- Certifique-se de que coloca isolamento em redor da tubagem. O contacto directo com a tubagem pode resultar em queimaduras ou úlceras causadas pelo frio.
- Para evitar uma ingestão accidental, nunca coloque pilhas na boca.
- A ingestão das pilhas pode provocar asfixia e/ou envenenamento.
- Instale a unidade numa estrutura rígida para evitar vibrações ou ruídos excessivos durante o seu funcionamento.
- A medição dos ruídos é efectuada de acordo com a JIS C9612, JIS B8616, ISO 5151(T1), e ISO 13523(T1).

## <SVENSKA>

Engelska är originalspråket. De övriga språkversionerna är översättningar av originalet.

### ⚠ FÖRSIKTIGHET

- Köldmedelsläckage kan leda till kvävning. Tillhandahåll ventilation i enlighet med EN378-1.
- Kom ihåg att linda isolering runt rören. Direktkontakt med bara rör kan leda till brännskador eller köldskador.
- Stoppa aldrig batterier i munnen, de kan sväljas av misstag.
- Om ett batteri sväljs kan det leda till kvävning och/eller förgiftning.
- Montera enheten på ett stadigt underlag för att förhindra höga driftljud och vibrationer.
- Ljudmätningar har utförts i enlighet med JIS C9612, JIS B8616, ISO 5151(T1) och ISO 13523(T1).

## <TÜRKÇE>

Aslı İngilizce'dir. Diğer dillerdeki sürümler aslının çevirisidir.

### ⚠ DİKKAT

- Soğutucu sızıntısı boğulma tehlikesine yol açabilir. EN378-1'e göre havalandırma sağlayın.
- Boruların etrafına izolasyon malzemesi kaplamayı unutmayın. Çıplak boruya doğrudan temas etmek yanmaya ve soğuk ısırmasına neden olabilir.
- Yanlışlıkla yutmamak için pilleri hiçbir nedenle asla ağzınıza sokmayın.
- Pili yutmak boğulmaya ve/veya zehirlenmeye neden olabilir.
- Aşırı çalışma sesinin veya titreşimin oluşmaması için üniteyi sert bir yapı üzerine kurun.
- Ses ölçümü JIS C9612, JIS B8616, ISO 5151(T1), ve ISO 13523(T1) standartlarına göre yapılır.

## <РУССКИЙ>

Языком оригинала является английский. Версии на других языках являются переводом оригинала.

### ⚠ ОСТОРОЖНО

- Утечка хладагента может стать причиной удушья. Обеспечьте вентиляцию в соответствии с EN378-1.
- Обязательно оберните трубы изоляционной обмоткой. Непосредственный контакт с неизолированным трубопроводом может привести к ожогам или обморожению.
- Запрещается класть элементы питания в рот по каким бы то ни было причинам во избежание случайного проглатывания.
- Попадание элемента питания в пищеварительную систему может стать причиной удушья и/или отравления.
- Устанавливайте устройство на жесткую структуру во избежание чрезмерного шума или чрезмерной вибрации во время работы.
- Измерение шума выполняется в соответствии с JIS C9612, JIS B8616, ISO 5151(T1) и ISO 13523(T1).

## <ČESKY>

Originálem je angličtina. Ostatní jazykové verze jsou překladem originálu.

### ⚠ UPOZORNĚNÍ

- Únik chladiva může způsobit udušení. Zajistěte větrání v souladu s normou EN378-1.
- Nezapomeňte okolo potrubí umístit izolaci. Přímý styk s holým potrubím může způsobit popáleninám nebo omrzlinám.
- Nikdy nevkládejte baterie z žádného důvodu do úst, abyste je náhodně neposlkali.
- Spolknutí baterie může způsobit udušení nebo otrávení.
- Jednotku namontujte na tuhou konstrukci, abyste zabránili nadměrné provozní hlučnosti nebo vibracím.
- Měření hlučnosti se provádí v souladu s normami JIS C9612, JIS B8616, ISO 5151(T1) a ISO 13523(T1).

## <SLOVENČINA>

Pôvodným jazykom je angličtina. Ostatné jazykové verzie vznikli prekladom z pôvodného jazyka.

### ⚠ UPOZORNENIE

- Presakovanie chladiacej zmesi môže spôsobiť udusenie. Zabezpečte vetranie v súlade s normou EN378-1.
- Okolo potrubia omotajte izoláciu. Priamy kontakt s neizolovalým potrubím môže viesť k popáleninám alebo omrzlinám.
- Zo žiadneho dôvodu si nevkładajte batérie do úst. Mohli by ste ich náhodne prehltnúť.
- Prehltnutie batérií môže vyvolať dusenie alebo otravu.
- Jednotku umiestnite na pevnú konštrukciu, aby ste predišli nadmernému prevádzkovému huku alebo vibráciám.
- Meranie huku sa vykonáva v súlade s normami JIS C9612, JIS B8616, ISO 5151(T1) a ISO 13523(T1).

## <SLOVENŠČINA>

Izvirnik je v angleščini. Drugi jezikovne različice so prevodi izvirnika.

### ⚠ POZOR

- Uhajanje sredstva za hlajenje lahko povzroči zadušitev. Poskrbite za prezračevanje v skladu z EN378-1.
- Cevi ovijte v izolacijo. Neposredni stik z golimi cevmi lahko povzroči opekline ali ozebline.
- Nikoli ne vstavljajte baterij v usta, da s tem preprečite nenamerno zaužitje.
- Zaužitje baterije lahko povzroči dušenje in/ali zastrupitev.
- Enoto namestite na trdno strukturo, da s tem preprečite prekomerni hrup in vibracije med delovanjem.
- Meritve hrupa so izvršene v skladu z JIS C9612, JIS B8616, ISO 5151(T1) in ISO 13523(T1).

## <MAGYAR>

Az eredeti szöveg angol nyelven íródott. A más nyelven írt változatok az eredeti szöveg fordításai.

### ▲ FIGYELMEZTETÉS

- A hűtőközeg szivárgása fulladást okozhat. Gondoskodjon a szellőzésről az EN378-1 szerint.
- Feltétlenül gondoskodjon a csövek szigeteléséről. A fedetlen csövek közvetlen megérintése égési vagy fagyási sérülést okozhat.
- Soha, semmilyen okból ne vegye a szájába az elemeket, nehogy véletlenül lenyelje.
- Az elem lenyelése fulladást és/vagy mérgezést okozhat.
- Az üzem közben fellépő, túlzott mértékű zaj és rezgés elkerülése érdekében az egységet merev szerkezetre kell szerelni.
- A zaj mérése a JIS C9612, JIS B8616, ISO 5151(T1) és ISO 13523(T1) szerint történik.

## <POLSKI>

Oryginał jest w języku angielskim. Pozostałe wersje językowe stanowią tłumaczenia oryginału.

### ▲ PRZESTROGA

- Wyciek czynnika chłodniczego może spowodować uduszenie. Należy zapewnić wentylację zgodnie z normą EN378-1.
- Należy pamiętać o owinięciu instalacji rurą materiałem izolacyjnym. Bezpośredni kontakt z nieosłoniętą instalacją może spowodować oparzenia lub odmrożenia.
- Nigdy pod żadnym pozorem nie wkładaj baterii do ust, mogłoby to spowodować przypadkowe połknięcie.
- Połknięcie baterii może spowodować udławienie i/lub zatrucie.
- Zamontować jednostkę na sztywnej konstrukcji, aby zapobiec nadmiernemu hałasowi lub wibracjom podczas pracy.
- Pomiar hałasu został wykonany zgodnie z normami JIS C9612, JIS B8616, ISO 5151(T1) i ISO 13523(T1).

## <HRVATSKI>

Izvornik je na engleskom jeziku. Druge jezične verzije su prijevod izvornika.

### ▲ OPREZ

- Istjecanje rashladnog sredstva može izazvati gušenje. Osigurajte prozračivanje sukladno normi EN378-1.
- Obvezno omotajte izolaciju oko cijevi. Izravan dodir s golim cijevima može dovesti do opekline ili smrztotina.
- Nikad i ni pod kojim uvjetima ne stavljajte baterije u usta kako ih ne biste slučajno progutali.
- Gutanje baterija može izazvati gušenje i/ili trovanje.
- Uredaj ugradite na čvrstu konstrukciju kako bi se spriječio prejak zvuk ili vibracija pri radu.
- Mjerenje buke obavlja se sukladno normama JIS C9612, JIS B8616, ISO 5151(T1) i ISO 13523(T1).

## <БЪЛГАРСКИ>

Оригиналът е на английски език. Версиите на други езици са превод от оригинала.

### ▲ ВНИМАНИЕ

- Течът на хладилен агент може да причини задушаване. Осигурете вентилация в съответствие с EN378-1.
- Не забравяйте да обвийте тръбите с изолация. Прекият контакт с неизолирани тръби може да доведе до изгаряния или измръзвания.
- Никога не слагайте батерии в устата си по каквато и да било причина, за да избегнете случайно поглъщане.
- Поглъщането на батерии може да причини задавяне и/или отравяне.
- Инсталирайте модула на стабилна подложка, за да предотвратите излишен шум или вибрации вследствие експлоатацията.
- Измерванията на шума се изпълняват в съответствие с JIS C9612, JIS B8616, ISO 5151(T1) и ISO 13523(T1).

## <ROMÂNĂ>

Versiunea în limba engleză este originală. Versiunile din celelalte limbi sunt traduceri ale originalului.

### ▲ ATENȚIE

- Scurgerea agentului frigorific poate provoca sufocarea. Asigurați ventilația în conformitate cu standardul EN378-1.
- Asigurați-vă că izolați țevile. Contactul direct cu țevile neizolate poate duce la arsuri sau degerături.
- Nu introduceți niciodată bateriile în gură pentru a evita ingerarea accidentală.
- Ingerarea bateriilor poate provoca sufocarea și/sau otrăvirea.
- Instalați unitatea pe o structură rigidă pentru a preveni sunetul sau vibrația excesive în timpul funcționării.
- Măsurarea zgomotului este efectuată în conformitate cu standardele JIS C9612, JIS B8616, ISO 5151(T1) și ISO 13523(T1).

## <Dansk>

Engelsk er originalsproget. Versionerne på andre sprog er oversættelser af originalversionen.

### ▲ FORSIGTIG

- Kølemiddellækage kan forårsage kvælning. Sørg for udluftning i overensstemmelse med EN378-1.
- Husk at vikle isolering om rørføringen. Direkte kontakt med uisoleret rørføring kan medføre forbrændinger eller forfrysninger.
- Tag aldrig batterier i munden af nogen årsag for at undgå tilfældig slugning.
- Slugning af batterier kan medføre kvælning og/eller forgiftning.
- Monter enheden på en stiv konstruktion for at undgå meget høje driftslyde eller vibration.
- Støjmåling udføres i overensstemmelse med JIS C9612, JIS B8616, ISO 5151(T1) og ISO 13523(T1).

## <Norsk>

Engelsk er originalspråket. De andre språkversjonene er oversettelse av originalen.

### ▲ Forsiktig

- Kjølemiddellekkasje kan forårsake kvælning. Sørg for ventilasjon i henhold til EN378-1.
- Sikre at du vikler isolasjonen rundt rørene. Direkte kontakt med røret kan føre til forbrenning eller frostbit.
- Batteriene skal aldri plasseres i munnen av noen grunn for å unngå utilsiktet inntak.
- Inntak av batterisyre kan forårsake kvælning og/eller forgiftning.
- Installer enheten på en stødig struktur for å hindre overdreven driftslyd eller vibrasjon.
- Støymåling utføres i henhold til JIS C9612, JIS B8616, ISO 5151(T1) og ISO 13523(T1).

---

This product is designed and intended for use in the residential,  
commercial and light-industrial environment.

Please be sure to put the contact address/telephone number on  
this manual before handing it to the customer.

**MITSUBISHI ELECTRIC CORPORATION**

HEAD OFFICE: TOKYO BLDG., 2-7-3, MARUNOUCHI, CHIYODA-KU, TOKYO 100-8310, JAPAN