

Inhaltsverzeichnis

| | | | |
|----------------------------------|----|--|----|
| 1. Sicherheitsvorkehrungen..... | 13 | 5. Notbetrieb bei schnurloser Fernbedienung (Option) | 21 |
| 2. Bezeichnungen der Teile | 14 | 6. Pflege und Reinigung | 21 |
| 3. Bedienung | 18 | 7. Fehlerbehebung | 22 |
| 4. Timer..... | 21 | 8. Technische Daten | 23 |



Hinweis

Fig.1

Dieses Kennzeichnungssymbol gilt nur für EU-Länder.

Dieses Symbol entspricht der Richtlinie 2012/19/EU Artikel 14 Informationen für Nutzer und Anhang IX und/oder der Richtlinie 2006/66/EG Artikel 20 Informationen für Endnutzer und Anhang II.

Ihr MITSUBISHI ELECTRIC-Produkt wurde unter Einsatz von qualitativ hochwertigen Materialien und Komponenten konstruiert und gefertigt, die für Recycling und/oder Wiederverwendung geeignet sind. Dieses Symbol bedeutet, dass elektrische und elektronische Geräte sowie Batterien und Akkus am Ende ihrer Nutzungsdauer von Hausmüll getrennt zu entsorgen sind. Wenn ein chemisches Symbol unterhalb des Symbols (Fig.1), bedeutet dies, dass die Batterie bzw. der Akku ein Schwermetall in einer bestimmten Konzentration enthält.

Dies wird wie folgt angegeben: Hg: Quecksilber (0,0005 %), Cd: Cadmium (0,002 %), Pb: Blei (0,004 %)

In der Europäischen Union gibt es unterschiedliche Sammelsysteme für gebrauchte Elektrik- und Elektronikgeräte einerseits sowie Batterien und Akkus andererseits.

Bitte entsorgen Sie dieses Gerät, Batterien und Akkus vorschriftsmäßig bei Ihrer kommunalen Sammelstelle oder im örtlichen Recycling-Zentrum. Bitte helfen Sie uns, die Umwelt zu erhalten, in der wir leben!

Hinweis:

Der Teil „Verdrahtete Fernbedienung“ in diesem Bedienungshandbuch bezieht sich ausschließlich auf die PAR-32MAA. Wenn Sie Informationen zur anderen Fernbedienung benötigen, sehen Sie im Anleitungsbuch in dieser Box nach.

1. Sicherheitsvorkehrungen

- ▶ Vor dem Einbau der Anlage vergewissern, daß Sie alle Informationen über “Sicherheitsvorkehrungen” gelesen haben.
- ▶ Die “Sicherheitsvorkehrungen” enthalten sehr wichtige Sicherheitsgesichtspunkte. Sie sollten sie unbedingt befolgen.
- ▶ Vor Anschluß an das System Mitteilung an Stromversorgungsunternehmen machen oder dessen Genehmigung einholen.

BEDEUTUNG DER AN DER EINHEIT VERWENDETEN SYMBOLE

| | | |
|--|-----------------------|--|
| | WARNUNG (Brandgefahr) | Dieses Symbol gilt nur für R32 Kältemittel. Der verwendete Kältemitteltyp ist auf dem Typenschild an der Außeneinheit angegeben. R32 Kältemittel ist entzündlich. Wenn Kältemittel ausläuft oder in Kontakt mit Feuer oder Teilen kommt, die Hitze erzeugen, kann dies die Bildung von gesundheitsschädlichen Gasen und Brandgefahr zur Folge haben. |
| | | Das BEDIENUNGSHANDBUCH vor dem Betrieb aufmerksam lesen. |
| | | Das Wartungspersonal ist gehalten, das BEDIENUNGSHANDBUCH und das INSTALLATIONSHANDBUCH vor dem Betrieb aufmerksam zu lesen. |
| | | Weitere Informationen sind im BEDIENUNGSHANDBUCH, INSTALLATIONSHANDBUCH und weiterer Dokumentation enthalten. |

Im Text verwendete Symbole

Warnung:

Beschreibt Vorkehrungen, die beachtet werden sollten, um den Benutzer vor der Gefahr von Verletzungen oder tödlicher Unfälle zu bewahren.

Vorsicht:

Beschreibt Vorkehrungen, die beachtet werden sollten, damit an der Anlage keine Schäden entstehen.

Warnung:

- Diese Geräte sind nicht für die Öffentlichkeit zugänglich.
- Die Anlage sollte nicht vom Benutzer eingebaut werden. Bitten Sie Ihren Händler oder eine Vertragswerkstatt, die Anlage einzubauen. Wenn die Anlage unsachgemäß eingebaut wurde, kann Wasser auslaufen, können Stromschläge erfolgen, oder es kann Feuer ausbrechen.
- Nicht auf die Anlage stellen oder Gegenstände darauf ablegen.
- Kein Wasser über die Anlage spritzen und die Anlage auch nicht mit nassen Händen berühren. Dies kann zu Stromschlägen führen.
- Kein brennbares Gas in der Nähe der Anlage versprühen. Es kann Feuer ausbrechen.
- Keine Gasheizung oder sonstige Geräte mit offenen Flammen in Bereichen abstellen, an denen Luft aus der Anlage ausströmt. Unvollständige Verbrennung kann die Folge sein.
- Wenn die Anlage läuft, nicht die Frontplatte oder den Gebläseschutz von der Außenanlage abnehmen.

In den Abbildungen verwendete Symbole

: Verweist auf einen Teil der Anlage, der geerdet werden muß.

- Wenn das Geräusch oder die Vibrationen anders als normal oder besonders stark sind, den Betrieb einstellen, den Hauptschalter ausschalten, und das Verkaufsgeschäft um Hilfe bitten.
- Niemals die Finger, Stöcke etc. in die Ansaug- oder Austrittsöffnungen stecken.
- Wenn Sie merkwürdige Gerüche feststellen, sollten Sie die Anlage nicht mehr benutzen, den Strom abschalten und sich an Ihren Kundendienst wenden, da sonst schwere Defekte an der Anlage, ein Stromschlag oder ein Brand verursacht werden können.
- Diese Klimaanlage darf NICHT von Kindern oder unsicheren Personen ohne Aufsicht benutzt werden.
- Kleine Kinder müssen beaufsichtigt werden, um sicherzustellen, daß sie nicht an der Klimaanlage herumspielen.
- Wenn gasförmiges oder flüssiges Kältemittel entweicht, die Klimaanlage abstellen, den Raum ausreichend lüften und das Verkaufsgeschäft benachrichtigen.

1. Sicherheitsvorkehrungen

- Bei Installation, Standortwechsel oder Wartung der Klimaanlage ausschließlich das an der Außeneinheit angegebene Kühlmittel zum Füllen der Kühlmittleitungen verwenden. Das Kühlmittel nicht mit anderem Kühlmittel mischen und sicherstellen, dass keine Luft in den Leitungen verbleibt.
 - Wenn sich Luft mit dem Kühlmittel vermischt, kann dies zu anomal hohem Druck in den Kühlmittleitungen und folglich Explosionsgefahr oder anderen Gefährdungen führen.
 - Bei Verwendung eines anderen als dem für das System angegebenen Kühlmittel sind mechanische Störungen sowie Funktionsstörungen oder Ausfälle des Systems die Folge. Im schlimmsten Fall kann dies die Sicherheit des Produkts ernsthaft beeinträchtigen.
 - Zudem kann dies gegen geltendes Recht verstoßen.
 - Die MITSUBISHI ELECTRIC CORPORATION übernimmt keine Haftung bei Fehlfunktionen oder Unfällen, die aufgrund der Verwendung eines falschen Kühlmitteltyps aufgetreten sind.
- Die Inneneinheit muss in einem Raum installiert werden, der mindestens der im Installationshandbuch für die Außeneinheit angegebenen Stellfläche entspricht. Siehe das Installationshandbuch für die Außeneinheit.
- Stets nur vom Hersteller empfohlene Mittel verwenden, um den Abtauprozess zu beschleunigen oder die Reinigung durchzuführen.
- Diese Inneneinheit muss in einem Raum installiert werden, in dem sich keine kontinuierlich arbeitenden Zündvorrichtungen wie offene Flammen, Gasgeräte oder elektrische Heizungen befinden.
- Auf keinen Fall Löcher in diese Inneneinheit oder die Kühlmittleitungen stechen oder brennen.
- Bitte beachten, dass das Kühlmittel geruchlos sein kann.

⚠ Vorsicht:

- Zum Drücken der Tasten keine scharfen Gegenstände benutzen, da dadurch die Fernbedienung beschädigt werden kann.
- Die Ansaug- oder Austrittsöffnungen weder der Innen- noch der Außenanlage blockieren oder abdecken.

Die Anlage entsorgen

Zum Entsorgen des Gerätes wenden Sie sich an Ihren Kundendienst.

2. Bezeichnungen der Teile

■ Inneneinheit

| | |
|---------------------------------|--------------|
| | PEAD-M-JA(L) |
| Lüfterstufen | 3 Stufen |
| Klappe | – |
| Luftklappe | – |
| Filter | Normal |
| Reinigungsempfehlung für Filter | – |

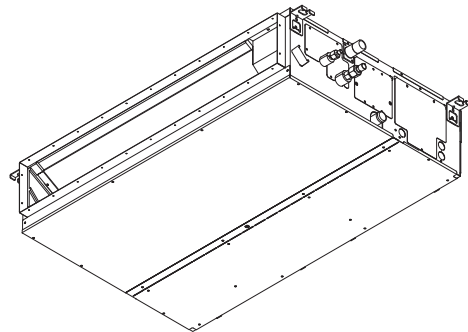

2. Bezeichnungen der Teile

■ Kabelfernbedienung

Steuerungseinheit

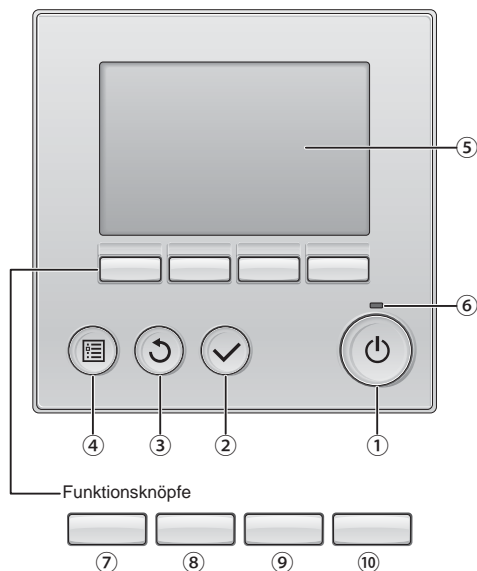

① [EIN/AUS] Knopf

Drücken, um die Anlage EIN/AUS zu schalten.

② [AUSWAHL] Knopf

Drücken, um die Einstellung zu speichern.

③ [ZURÜCK] Knopf

Drücken, um zur vorhergehenden Anzeige zu wechseln.

④ [MENÜ] Knopf

Drücken, um das Hauptmenü anzuzeigen.

⑤ Hintergrundbeleuchtetes LCD

Betriebseinstellung wird angezeigt.

Wenn die Hintergrundbeleuchtung aus ist, wird sie durch Drücken eines Knopfes wieder eingeschaltet und bleibt je nach Anzeige für einen bestimmten Zeitraum eingeschaltet.

Wenn die Hintergrundbeleuchtung aus ist, wird sie durch Drücken eines Knopfes aktiviert ohne die Funktion des entsprechenden Knopfes zu aktivieren. (außer beim [EIN/AUS] Knopf)

Die Funktionen der Funktionsknöpfe ändern sich je nach Anzeige. Details finden Sie in der Funktionshilfe für Knöpfe, welche für die Funktion der aktuellen Anzeige am unteren Teil des LCD erscheint. Wenn das System zentralgesteuert wird, wird die Funktionshilfe der entsprechenden gesperrten Knöpfe nicht angezeigt.

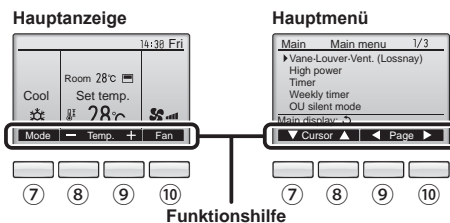

⑥ EIN/AUS-Lampe

Diese Lampe leuchtet grün, wenn die Anlage eingeschaltet ist. Sie blinkt, wenn die Fernsteuerung startet oder wenn ein Fehler vorliegt.

⑦ Funktionsknopf [F1]

Hauptanzeige: Drücken, um die Funktion zu wechseln Betriebsart.

Hauptmenü: Drücken, um den Cursor nach unten zu bewegen.

⑧ Funktionsknopf [F2]

Hauptanzeige: Drücken, um die Temperatur zu senken.

Hauptmenü: Drücken, um den Cursor nach oben zu bewegen.

⑨ Funktionsknopf [F3]

Hauptanzeige: Drücken, um die Temperatur zu erhöhen.

Hauptmenü: Drücken, um zur vorhergehenden Seite zu wechseln.

⑩ Funktionsknopf [F4]

Hauptanzeige: Drücken, um die Lüftergeschwindigkeit zu wechseln.

Hauptmenü: Drücken, um zur nächsten Seite zu wechseln.

2. Bezeichnungen der Teile

Anzeige

Die Hauptanzeige kann auf zwei verschiedene Arten angezeigt werden „Komplett“ und „Einfach.“ Werkseinstellung ist „Komplett“ Um die Anzeige auf „Einfach“ umzustellen, muss die Einstellung im Hauptdisplay geändert werden. (Wenden Sie sich an die mit der Fernbedienung mitgelieferte Bedienungsanleitung.)

<Komplett Modus>

* Alle Symbole werden als Erklärung angezeigt.

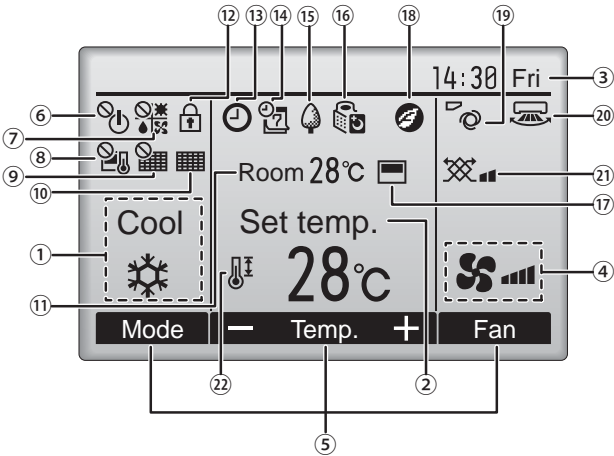

<Einfach Modus>

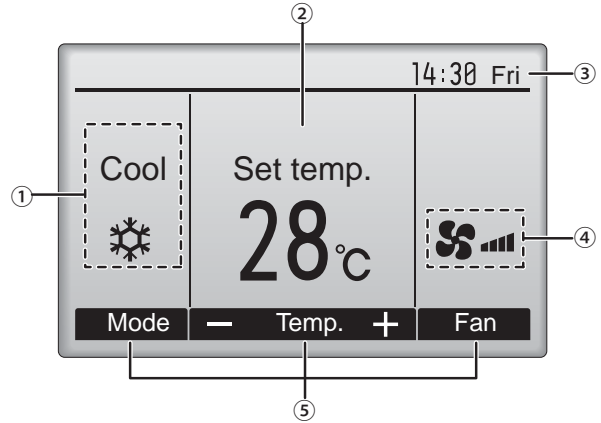

① Betriebsart

Hier erscheint die Betriebsart der Inneneinheit.

② Voreingestellte Temperatur

Hier erscheint die voreingestellte Temperatur.

③ Uhr (Siehe Installationsanleitung.)

Hier erscheint die aktuelle Zeit.

④ Lüftergeschwindigkeit

Hier erscheint die Einstellung der Lüftergeschwindigkeit

⑤ Funktionshilfe der Knöpfe

Hier erscheinen die Funktionen der entsprechenden Knöpfe.



Erscheint, wenn die „EIN/AUS“ Bedienung zentralgesteuert wird.



Erscheint, wenn die Betriebsart zentralgesteuert wird.



Erscheint, wenn die voreingestellte Temperatur zentralgesteuert wird.



Erscheint, wenn die Rückstellung des Filters zentralgesteuert wird.



Zeigt an, wenn die Filter gewartet werden müssen.

⑪ Raumtemperatur (Siehe Installationsanleitung.)

Hier erscheint die aktuelle Raumtemperatur.



Erscheint, wenn die Knöpfe gesperrt sind.



Wird angezeigt, wenn der „Ein/Aus-Timer“, die „Nachtabsenkung“ oder die Funktion „Ausschalt-Timer“ aktiviert ist.



wird angezeigt, wenn der Timer durch das zentrale Steuerungssystem deaktiviert wird.



Erscheint, wenn die Wochenzeittuhr aktiviert ist.



Erscheint, wenn die Anlagen im Energiesparmodus betrieben werden. (Wird bei einigen Modellen von Innengeräten nicht angezeigt)



Erscheint, wenn die Außenanlagen im Flüstermodus betrieben werden.



Erscheint, wenn der eingebaute Thermistor in der Fernsteuerung aktiviert ist, um die Raumtemperatur zu überwachen (⑪).



Erscheint, wenn der Thermistor der Inneneinheit aktiviert ist, um die Raumtemperatur zu überwachen.



Erscheint, wenn die Anlagen im Energiesparmodus mit 3D-i-See-Sensor betrieben werden.



Zeigt die Flügeinstellung.



Zeigt die Gittereinstellung.



Zeigt die Belüftungseinstellung.



Erscheint, wenn der voreingestellte Temperaturbereich eingeschränkt ist.

Die meisten Einstellungen (außer EIN/AUS, Betriebsart, Lüftergeschwindigkeit, Temperatur) können über die Menüanzeige eingestellt werden. (Wenden Sie sich an die mit der Fernbedienung mitgelieferte Bedienungsanleitung.)

2. Bezeichnungen der Teile

■ Außeneinheit (Option)

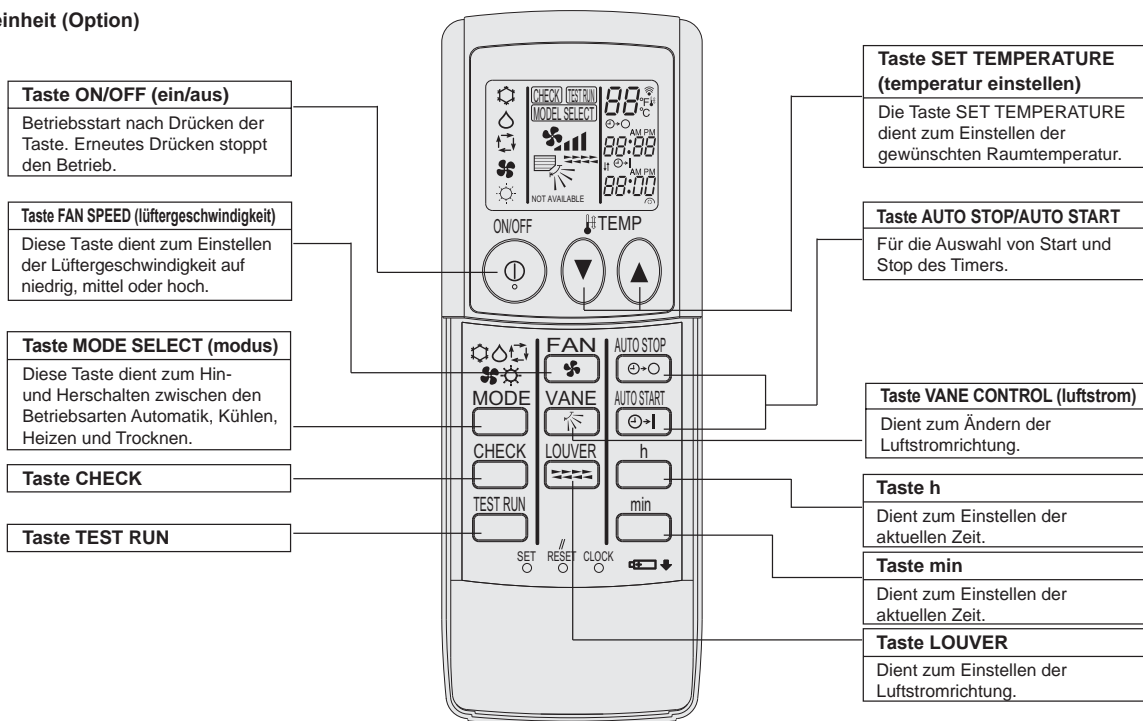

- Zur Benutzung der schnurlosen Fernbedienung diese auf den Empfänger am Innengerät richten.
- Wird die Fernbedienung innerhalb von etwa zwei Minuten betätigt, nachdem das Innengerät eingeschaltet wurde, erklingt unter Umständen zweimal ein Piepton während das Gerät die automatische Anfangsprüfung durchführt.
- Das Innengerät piept zur Bestätigung, dass das Signal, das von der Fernbedienung übertragen wird, empfangen wurde. Signale können bis zu etwa 7 Meter Sichtlinie vom Innengerät in einem Winkel von 45° nach links und rechts vom Gerät empfangen werden. Jedoch kann der Empfang des Innengeräts durch Beleuchtung wie Leuchtstofflampen oder starkes Licht beeinträchtigt werden.
- Wenn die Betriebsanzeige in der Nähe des Empfängers am Innengerät blinkt, muss das Gerät geprüft werden. Wenden Sie sich an Ihren Händler für Service.
- Behandeln Sie die Fernbedienung pfleglich! Lassen Sie sie nicht fallen und schützen Sie sie vor starken Erschütterungen. Schützen Sie die Fernbedienung darüber hinaus vor Wasser und hoher Luftfeuchtigkeit.
- Um ein Verlegen der Fernbedienung zu vermeiden, montieren Sie den Halter, der mit der Fernbedienung geliefert wurde, an einer Wand und legen Sie die Fernbedienung nach Gebrauch stets in den Halter zurück.

Einsetzen/Austausch der Batterien

1. Nehmen Sie die obere Abdeckung ab und legen Sie zwei AAA-Batterien ein. Schließen Sie dann die obere Abdeckung wieder.

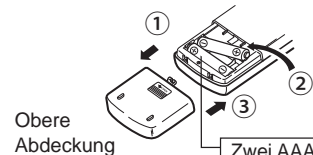

Obere Abdeckung

Zwei AAA-Batterien
Legen Sie den negativen (-) Pol der Batterien zuerst ein. Setzen Sie die Batterien in die richtige Richtung (+, -) zeigend ein!

2. Drücken Sie die Taste Reset (Zurücksetzen).

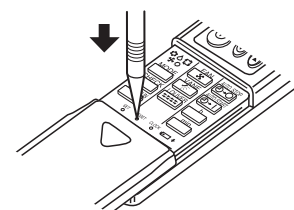

Drücken Sie die Taste Reset (Zurücksetzen) mit einem spitzen Gegenstand.

3. Bedienung

■ Zu den Bedienungsmethoden beachten Sie die Bedienungsanleitung, die mit der jeweiligen Fernbedienung geliefert wird.

3.1. ON/OFF (Ein-/Ausschalten)

3.1.1. Für verdrahteter Fernbedienung

[EIN]

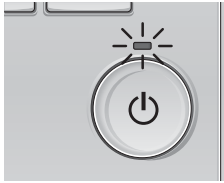

Drücken Sie den [EIN/AUS] Knopf. Die EIN/AUS-Lampe leuchtet Grün wenn der Betrieb startet.

[AUS]

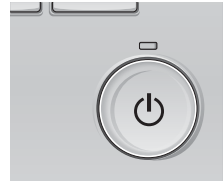

Drücken Sie den [EIN/AUS] Knopf erneut. Die EIN/AUS-Lampe leuchtet nicht mehr wenn der Betrieb stoppt.

■ Betriebsstatusspeicher

| | Fernbedienungseinstellung |
|----------------------------|---|
| Betriebsart | Betriebsmodus vor der Stromabschaltung |
| Voreingestellte Temperatur | Voreingestellte Temperatur vor der Stromabschaltung |
| Lüftergeschwindigkeit | Lüftergeschwindigkeit vor der Stromabschaltung |

■ Einstellbarer Bereich der voreingestellten Temperatur

| Betriebsart | Voreingestellter Temperaturbereich |
|---------------------|------------------------------------|
| Kühlen/Trocken | 19 – 30 °C |
| Heizen | 17 – 28 °C |
| Auto | 19 – 28 °C |
| Gebläse/Ventilation | Nicht einstellbar |

3.1.2. Für die schnurlose Fernbedienung

[EIN]

■ Drücken Sie die Taste ON/OFF ①.

Hinweis:

● Wenn das Gerät neu gestartet wird, sind die Anfangseinstellungen wie folgt.

| | Fernbedienungseinstellungen | | |
|------------------------------------|-----------------------------|---------------|--------------------|
| Modus | Letzte Einstellung | | |
| Temperatureinstellung | Letzte Einstellung | | |
| Lüftergeschwindigkeit | Letzte Einstellung | | |
| Luftstrom nach oben/ nach unten | Modus | Cool oder Dry | Horiz. Auslaß |
| | | Heat | Letzte Einstellung |
| | | Fan | Horiz. Auslaß |

[AUS]

■ Drücken Sie die Taste ON/OFF ① erneut.

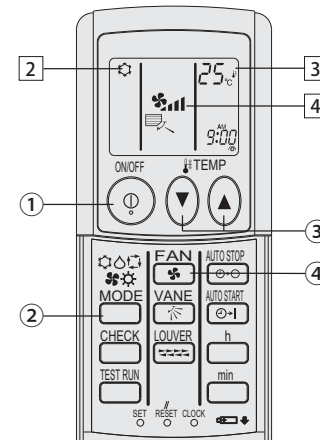

(Option)

Hinweis:

Selbst wenn Sie die ON/OFF (NETZSTROM EIN/AUS-) Taste unmittelbar nach Abschaltung des in Gang befindlichen Betriebs drücken, beginnt die Klimaanlage etwa drei Minuten lang nicht zu laufen. Dadurch wird verhindert, daß Teile im Inneren der Anlage beschädigt werden.

3.2. Betriebsart wählen

3.2.1. Für verdrahteter Fernbedienung

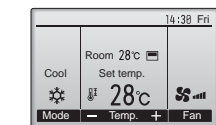

Drücken Sie [F1], um die Betriebsmodi in der Reihenfolge „Cool“ (Kühlen), „Dry“ (Trocken), „Fan“ (Lüfter), „Auto“ und „Heat“ (Heizen) zu durchlaufen. Wählen Sie den gewünschten Betriebsmodus aus.

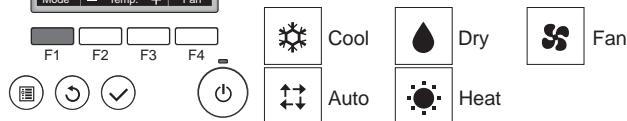

• Betriebsarten, die für die angeschlossene Innenanlage nicht zur Verfügung stehen, werden nicht angezeigt.

Was bedeutet das blinkende Modussymbol?

Das Modussymbol blinkt, wenn andere Innenanlagen im gleichen Kühlmittelsystem (an dieselbe Aussenanlage angeschlossen) bereits in einem anderen Betriebsmodus arbeiten. In diesem Fall können die verbleibenden Anlagen der gleichen Gruppe nur im selben Modus arbeiten.

3.2.2. Für die schnurlose Fernbedienung

■ Die Betriebsart (☐☐☐☐)-Taste ② drücken und die Betriebsart wählen ②.

- ☐☐☐☐ Kühlen
- ☐☐☐☐ Trocken
- ☐☐☐☐ Gebläse
- ☐☐☐☐ Heizen
- ☐☐☐☐ Automatik (Kühlen/Heizen)
- ☐☐☐☐ Betriebsart Belüftung

Wird nur angezeigt, wenn Kabelfernbedienung benutzt wird
LOSSNAY angeschlossen ist

3. Bedienung

Automatischer Betrieb

- Eine Temperatur wird eingestellt und der Kühlbetrieb beginnt, wenn die Umgebungstemperatur zu hoch ist bzw. der Heizbetrieb beginnt, wenn sie zu niedrig ist.
- Im automatischen Betrieb schaltet die Klimaanlage in die Betriebsart Kühlen, wenn die Umgebungstemperatur sich ändert und 15 Minuten lang 2 °C oder mehr über der eingestellten Temperatur liegt. Ebenso schaltet die Klimaanlage in die Betriebsart Heizen, wenn die Umgebungstemperatur 15 Minuten lang 2 °C oder mehr unter der eingestellten Temperatur liegt.

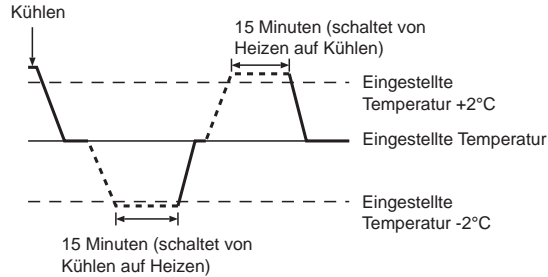

- Da die Umgebungstemperatur automatisch angepasst wird, um eine festgelegte tatsächliche Temperatur beizubehalten, wird das Kühlen einige Grade wärmer und das Heizen einige Grade kühler ausgeführt als die eingestellte Umgebungstemperatur, sobald die Temperatur erreicht ist (automatisches Energiesparen).

3.3. Temperatureinstellung

3.3.1. Für verdrahteter Fernbedienung

<Cool (Kühlen), Dry (Trocknen), Heat (Heizen), und Auto>

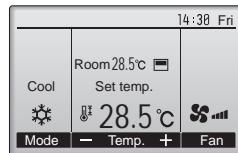
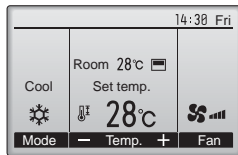

Anzeigebeispiel
(in Celsius in Schritten von 0,5 Grad)



- Drücken Sie die Taste [F2], um die voreingestellte Temperatur zu verringern, und [F3], um sie zu erhöhen.
- Die einstellbaren Temperaturbereiche der unterschiedlichen Betriebsarten finden Sie in der Tabelle auf Seite 18.
- Voreingestellte Temperaturbereiche können nicht für den Betrieb Lüfter/Ventilation eingestellt werden.
- Die voreingestellte Temperatur wird entweder in Celsius in Schritten von 0,5 oder 1 Grad oder in Fahrenheit angezeigt, abhängig vom Modell des Innengeräts und vom eingestellten Anzeigemodus an der Fernbedienung.

3.3.2. Für die schnurlose Fernbedienung

► Zum Absenken der Raumtemperatur:

Taste drücken **(3)**, um die gewünschte Raumtemperatur einzustellen.
Die eingestellte Raumtemperatur wird angezeigt **(3)**.

- Bei jedem Drücken der Taste vermindert sich der Temperaturwert um 1 °C.

► Zur Erhöhung der Raumtemperatur:

Taste drücken **(3)**, um die gewünschte Raumtemperatur einzustellen.
Die eingestellte Temperatur wird angezeigt **(3)**.

- Bei jedem Drücken der Taste vermindert sich der Temperaturwert um 1 °C.

- Folgende Temperaturbereiche sind verfügbar:

Kühlen und Trocknen: 19 - 30 °C
Heizen: 17 - 28 °C
Automatik: 19 - 28 °C

- Die Anzeige blinkt bei 8 °C bis 39 °C und informiert so darüber ob die Raumtemperatur höher oder niedriger als die angezeigte Temperatur ist.

3.4. Einstellung der Lüftergeschwindigkeit

3.4.1. Für verdrahteter Fernbedienung

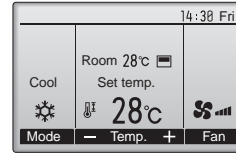

Drücken Sie [F4], um die Lüftergeschwindigkeit in folgender Reihenfolge zu durchlaufen.

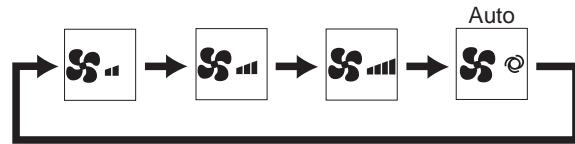

3.4.2. Für die schnurlose Fernbedienung

- Taste drücken, um die gewünschte Gebläsegeschwindigkeit einzustellen.

- Bei jedem Drücken der Taste ändern sich die verfügbaren Optionen entsprechend der Anzeige auf der Fernbedienung, wie dargestellt.

| Gebläseleistung | Fernbedienungsanzeige | | | |
|-----------------|-----------------------|--------|---------|------|
| | Langsam | Mittel | Schnell | Auto |
| 3-Vierstufig | | | | |

Hinweise:

- In den folgenden Fällen unterscheidet sich die vom Gerät erzeugte tatsächliche Lüftergeschwindigkeit von der auf der Fernbedienungsanzeige angezeigten Geschwindigkeit:
 - Während das Display sich in einem der Zustände „STAND BY“ (Bereitschaft) oder „DEFROST“ (Abtauen) befindet.
 - Wenn die Temperatur des Wärmetauschers in der Betriebsart Heizen zu niedrig ist. (z.B. direkt nach dem Heizbeginn)
 - Im HEAT-Modus, wenn die Raumtemperatur höher als die Temperatureinstellung ist.
 - Wenn sich das Gerät im DRY-Modus befindet.

3. Bedienung

3.5. Belüftung (Für verdrahteter Fernbedienung)

3.5.1. Navigation durch das Hauptmenü

<Hauptmenü aufrufen>

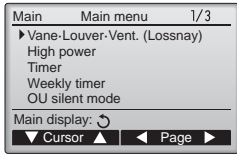

Drücken Sie [MENÜ].
Das Hauptmenü erscheint.

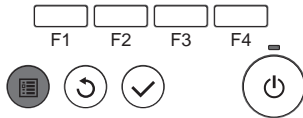

<Objektauswahl>

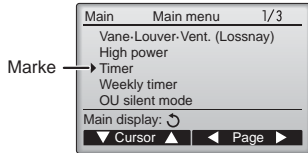

[F1] drücken, um den Cursor nach unten zu bewegen.
[F2] drücken, um den Cursor nach oben zu bewegen.

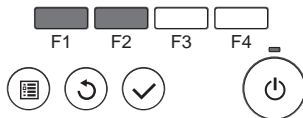

<Navigation durch die Seiten>

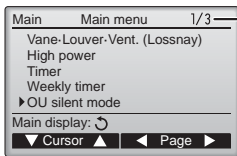

Seite
[F3] drücken, um zur vorhergehenden Seite zu wechseln.
[F4] drücken, um zur nächsten Seite zu wechseln.

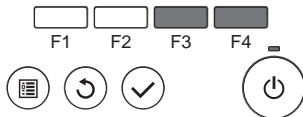

<Einstellungen speichern>



Gewünschtes Objekt auswählen und [AUSWAHL] drücken.

Die Anzeige, um das ausgewählte Objekt einzustellen erscheint.

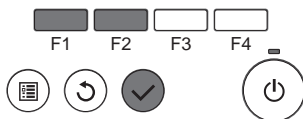

<Hauptmenüanzeige verlassen>

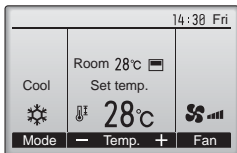

Drücken Sie [ZURÜCK], um das Hauptmenü zu verlassen und zur Hauptanzeige zurück zu kehren.

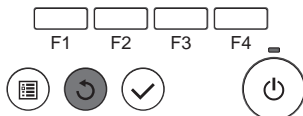

Wenn für 10 Minuten kein Knopf gedrückt wird, kehrt die Anzeige automatisch zur Hauptanzeige zurück. Nicht gespeicherte Einstellungen gehen dann verloren.

<Anzeige nicht unterstützter Funktionen>

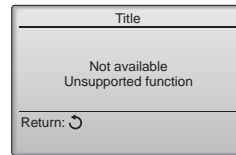

Wenn der Benutzer eine Funktion wählt, die von der entsprechenden Anlage nicht unterstützt wird, erscheint die links dargestellte Nachricht.

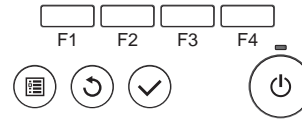

3.5.2. Vane-Lüftung (Lossnay)

<Menü aufrufen>

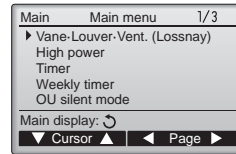

Wählen Sie „Vane-Louver-Vent. (Lossnay)“ (Vane-Louver-Lüftung (Lossnay)) vom Hauptmenü und drücken [AUSWAHL]

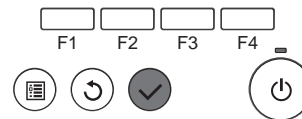

<Ventilationseinstellung>

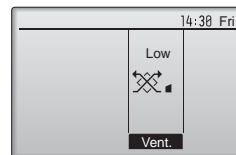

Drücken Sie [F3], um durch die Ventilationseinstellungen in der Reihenfolge „Off“ (Aus), „Low“ (Lo) und „High“ (Hoch) zu blättern.
* Nur einstellbar, wenn eine LOSSNAY Anlage angeschlossen ist.

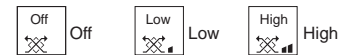
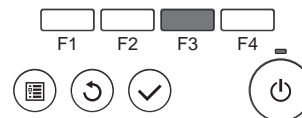

• Bei einigen Innenanlagen kann der Lüfter mit bestimmten Ventilationsanlagen gekoppelt sein.

<Zum Hauptmenü zurückkehren>

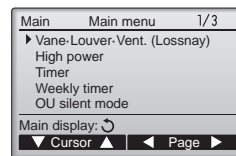

Drücken Sie [ZURÜCK], um zum Hauptmenü zurück zu kehren.

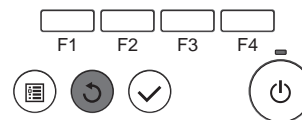

3.6. Belüftung (Für die schnurlose Fernbedienung)

- Der Ventilator startet automatisch, wenn sich das Innengerät einschaltet.
- Keine Anzeige an der kabellosen Fernbedienung.

4. Timer

- Die Timer-Funktionen sind für jede Fernbedienung unterschiedlich.
- Näheres zur Bedienung der jeweiligen Fernbedienung erfahren Sie in der Bedienungsanleitung, die mit der jeweiligen Fernbedienung geliefert wurde.

4.1. Für die schnurlose Fernbedienung

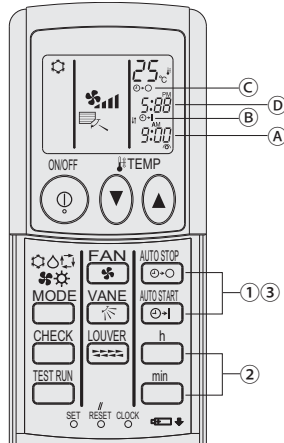

1) Aktuelle Uhrzeit einstellen

- Drücken Sie die Taste CLOCK mit einem dünnen Stab; die Zeit (A) blinkt.
- Stellen Sie die aktuelle Uhrzeit mit den Tasten h und min ein.
- Drücken Sie die Taste CLOCK erneut mit einem dünnen Stab.

2) Stellen Sie die Uhrzeit, zu der die Anlage anspringen soll, wie folgt ein

- Drücken Sie die Taste .
 - Die Zeit kann eingestellt werden, solange das folgende Symbol blinkt.
 - Einschaltzeit: (B) START blinkt.
 - Die Startzeiten werden bei (A) angezeigt.

- Stellen Sie die gewünschte Zeit mit den Tasten h und min ein.

- Drücken Sie zum Löschen der ON-Timer-Einstellung die Taste .

3) Stellen Sie die Uhrzeit, zu der sich die Anlage ausschalten soll, wie folgt ein

- Drücken Sie die Taste .
 - Die Zeit kann eingestellt werden, solange das folgende Symbol blinkt.
 - Ausschaltzeit: (C) STOP blinkt.
 - Die Ausschaltzeiten werden bei (D) angezeigt.

- Stellen Sie die gewünschte Zeit mit den Tasten h und min ein.

- Drücken Sie zum Löschen der OFF-Timer-Einstellung die Taste .

4) Eingestellte Zeiten ändern

Löschen Sie den Timer mit oder und wiederholen Sie die Schritte ab 2) oder 3).

5. Notbetrieb bei schnurloser Fernbedienung (Option)

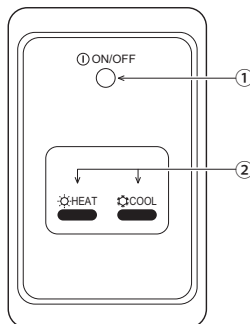

- ON/OFF (EIN/AUS)-Lampe** (leuchtet, wenn die Einheit in Betrieb ist; leuchtet nicht, wenn die Einheit außer Betrieb ist)

2) Notbetrieb

Wenn die Fernbedienung nicht korrekt betrieben wird, verwenden Sie die Tasten COOL (KÜHLEN) oder HEAT (HEIZEN) an der Signalempfängereinheit, um die Einheit ein- bzw. auszuschalten. Bei reinen Kühleinheiten wird durch das Drücken der Taste HEAT (HEIZEN) der Ventilator ein- bzw. ausgeschaltet.

Durch Drücken der Tasten COOL (KÜHLEN) oder HEAT (HEIZEN) werden die folgenden Einstellungen gewählt.

| Betriebsmodus | COOL (KÜHLEN) | HEAT (HEIZEN) |
|----------------------------|---------------|---------------|
| Voreingestellte Temperatur | 24 °C/75 °F | 24 °C/75 °F |
| Ventilatorgeschwindigkeit | Hoch | Hoch |

6. Pflege und Reinigung

► Reinigung der Filter

- Die Filter mit einem Staubsauger reinigen. Wenn Sie keinen Staubsauger besitzen, den Schmutz und Staub durch Klopfen der Filter auf einen harten Gegenstand hinaus befördern.
- Wenn die Filter besonders schmutzig sind, diese in lauwarmem Wasser auswaschen. Sorgfältig darauf achten, das Waschmittel gründlich auszuspülen und die Filter vor dem Wiedereinsetzen in die Anlage vollständig trocknen lassen.

⚠ Vorsicht:

- Die Filter nicht in direktem Sonnenlicht oder unter Verwendung einer Wärmequelle, wie etwa einer Elektroheizung, trocknen: sie können sich dadurch verformen.
- Die Filter nicht in heißem Wasser (mehr als 50°C) waschen, da sie sich sonst verformen können.
- Dafür sorgen, daß die Luftfilter immer installiert sind. Der Betrieb der Anlage ohne Luftfilter kann zu Fehlfunktionen führen.

⚠ Vorsicht:

- Zur Reinigung muß unbedingt der Betrieb eingestellt und die Stromversorgung ausgeschaltet werden.
- Jede Inneneinheit hat Filter, um Staub aus der angesaugten Luft zu entfernen. Reinigen Sie die Filter, indem Sie den unten stehenden Vorgängen folgen.

► Filter entfernen

⚠ Vorsicht:



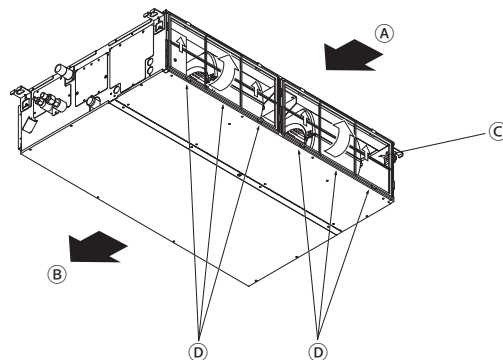



- Bei Entfernen des Filters Vorsichtsmaßnahmen treffen, um die Augen vor dem Staub zu schützen. Außerdem darauf achten, nicht zu fallen, falls für diese Aufgabe ein Hocker benutzt werden muß.
- Wenn der Filter entfernt ist, die metallenen Bauteile im Inneren der Innenanlage nicht berühren; andernfalls können Sie sich verletzen.



- Den Filterknopf anheben und ziehen.

A Lufteinlaß B Luftausgang C Filter D Knopf

7. Fehlerbehebung

| Probleme? | Hier ist die Lösung. (Gerät arbeitet normal.) |
|---|---|
| Klimaanlage heizt bzw. kühlt schlecht. | <ul style="list-style-type: none"> ■ Reinigen Sie den Filter. (Bei verschmutztem oder blockiertem Filter wird der Luftstrom behindert.) ■ Prüfen Sie die Temperaturanpassung und passen Sie die eingestellte Temperatur an. ■ Stellen Sie sicher, dass um das Außengerät herum genügend Freiraum ist. Ist der Luften- oder Luftauslass des Innengeräts blockiert? ■ Wurde eine Tür oder ein Fenster offen stehen gelassen? |
| Beim Anlaufen des Heizvorgangs dauert es eine Zeit, bis warme Luft vom Innengerät abgegeben wird. | <ul style="list-style-type: none"> ■ Erst wenn das Innengerät sich ausreichend erwärmt hat, bläst es warme Luft. |
| In der Betriebsart Heizen stoppt die Klimaanlage, bevor die eingestellte Umgebungstemperatur erreicht wurde. | <ul style="list-style-type: none"> ■ Wenn die Außentemperatur gering ist und die Feuchtigkeit hoch, kann sich Eis auf dem Außengerät bilden. Wenn dies geschieht, führt das Außengerät einen Abtauvorgang aus. Normaler Betrieb sollte nach ungefähr 10 Minuten beginnen. |
| Richtung des Luftstroms ändert sich bei laufendem Betrieb oder die Richtung des Luftstroms kann nicht eingestellt werden. | <ul style="list-style-type: none"> ■ In der Betriebsart Heizen werden die Klappen automatisch in horizontale Luftstromrichtung gebracht, wenn die Luftstromtemperatur zu niedrig ist oder in der Betriebsart Abtauen. |
| Wenn die Luftstromrichtung geändert wird, bewegen sich die Klappen auf und ab über die eingestellte Position hinaus, bevor sie schließlich in der eingestellten Position stoppen. | <ul style="list-style-type: none"> ■ Wenn die Luftstromrichtung geändert wird, bewegen sich die Klappen in die eingestellte Position, nachdem die Grundstellung erkannt wurde. |
| Gelegentlich ist ein Geräusch wie fließendes Wasser oder ein Zischen zu hören. | <ul style="list-style-type: none"> ■ Diese Geräusche entstehen, wenn Kältemittel in der Klimaanlage fließt oder wenn sich der Kältemitteldurchfluss ändert. |
| Ein Knarren oder Quietschen ist zu hören. | <ul style="list-style-type: none"> ■ Diese Geräusche werden durch Teile verursacht, die aneinander reiben aufgrund von Ausdehnung und Zusammenziehen bei Temperaturänderungen. |
| Der Raum wird von einem unangenehmen Geruch durchströmt. | <ul style="list-style-type: none"> ■ Das Innengerät saugt Luft ein, die mit den Ausdünstungen der Wände, Teppiche und Möbel durchsetzt ist, sowie mit Gerüchen, die sich in Kleidung befinden, und bläst diese Luft anschließend zurück in den Raum. |
| Das Innengerät strömt einen weißen Nebel oder Dampf aus. | <ul style="list-style-type: none"> ■ Wenn Innentemperatur und Feuchtigkeit hoch sind, kann es bei Betriebsbeginn zu dieser Erscheinung kommen. ■ In der Betriebsart Abtauen kann ein kühler Luftstrom nach unten blasen und wie Nebel erscheinen. |
| Das Außengerät strömt Wasser oder Dampf aus. | <ul style="list-style-type: none"> ■ In der Betriebsart Kühlen kann sich Wasser bilden und von kalten Rohren und Verbindungen tropfen. ■ In der Betriebsart Heizen kann sich Wasser bilden und vom Wärmetauscher heruntertropfen. ■ In der Betriebsart Abtauen verdunstet Wasser auf dem Wärmetauscher und Wasserdampf kann ausströmen. |
| „  “ erscheint im Display der Fernbedienung. | <ul style="list-style-type: none"> ■ Bei Zentralsteuerung erscheint „“ im Display der Fernbedienung und der Klimaanlagebetrieb kann mit der Fernbedienung weder aufgenommen noch gestoppt werden. |
| Wenn die Klimaanlage erneut gestartet wird kurz nachdem sie ausgeschaltet wurde, lässt sie sich auch durch Drücken auf die Taste ON/OFF (EIN/AUS) nicht einschalten. | <ul style="list-style-type: none"> ■ Warten Sie etwa drei Minuten. (Der Betrieb wurde zum Schutz der Klimaanlage eingestellt.) |
| Die Klimaanlage schaltet sich ein, ohne dass die Taste ON/OFF (EIN/AUS) gedrückt wurde. | <ul style="list-style-type: none"> ■ Ist der Timer zum Einschalten gesetzt? Drücken Sie auf ON/OFF, um das Gerät auszuschalten. ■ Ist die Klimaanlage an eine zentrale Fernbedienung angeschlossen? Wenden Sie sich an die betreffenden Personen, die die Klimaanlage steuern. ■ Erscheint „“ im Display der Fernbedienung? Wenden Sie sich an die betreffenden Personen, die die Klimaanlage steuern. ■ Wurde die automatische Wiederherstellung nach Stromausfällen eingestellt? Drücken Sie auf ON/OFF, um das Gerät auszuschalten. |
| Die Klimaanlage schaltet sich aus, ohne dass die Taste ON/OFF (EIN/AUS) gedrückt wurde. | <ul style="list-style-type: none"> ■ Ist der Timer zum Ausschalten gesetzt? Drücken Sie auf ON/OFF, um das Gerät wieder einzuschalten. ■ Ist die Klimaanlage an eine zentrale Fernbedienung angeschlossen? Wenden Sie sich an die betreffenden Personen, die die Klimaanlage steuern. ■ Erscheint „“ im Display der Fernbedienung? Wenden Sie sich an die betreffenden Personen, die die Klimaanlage steuern. |
| Timerfunktion der Fernbedienung kann nicht eingestellt werden. | <ul style="list-style-type: none"> ■ Sind die Timereinstellungen unzulässig? Wenn der Timer eingestellt werden kann, erscheint  oder  im Display der Fernbedienung. |
| „PLEASE WAIT“ (BITTE WARTEN) erscheint im Display der Fernbedienung. | <ul style="list-style-type: none"> ■ Die anfänglichen Einstellungen werden vorgenommen. Warten Sie etwa 3 Minuten. |

7. Fehlerbehebung

| Probleme? | Hier ist die Lösung. (Gerät arbeitet normal.) | | | | | | | | | | | | |
|---|--|---------------------------------|-------------------------------|---------------|-------------------------------|-------------------|---------------------------|---------------------------------|-------------------|---------------|------------|-------------|-------------|
| Ein Fehlercode erscheint im Display der Fernbedienung. | <ul style="list-style-type: none"> ■ Die Schutzvorrichtungen haben zum Schutz der Klimaanlage eingegriffen. ■ Versuchen Sie nicht, das Gerät selbst zu reparieren. Schalten Sie den Netzschalter sofort aus und wenden Sie sich an Ihren Händler. Teilen Sie dem Händler den Modellnamen und die Informationen mit, die im Display der Fernbedienung angezeigt wurden. | | | | | | | | | | | | |
| Ablaufendes Wasser oder das Geräusch eines sich drehenden Motors sind zu hören. | <ul style="list-style-type: none"> ■ Wenn der Kühlvorgang stoppt, läuft die Entleerungspumpe und stoppt dann. Warten Sie etwa 3 Minuten. | | | | | | | | | | | | |
| Die Schaufeln bewegen sich nicht oder das Innengerät reagiert nicht auf Eingaben von der drahtlosen Fernbedienung. | <ul style="list-style-type: none"> ■ Die Verbindungsleitungsanschlüsse des Schaufelmotors und des Signalempfängers sind möglicherweise nicht richtig verbunden. Lassen Sie die Anschlüsse durch einen Installateur prüfen. (Die Farben der Stecker- und Buchsenabschnitte der Verbindungsleitungsanschlüsse müssen übereinstimmen.) | | | | | | | | | | | | |
| Es wird mehr Lärm erzeugt als in den technischen Daten angegeben. | <ul style="list-style-type: none"> ■ Der Geräuschpegel im Innenbetrieb wird durch die akustischen Eigenschaften des einzelnen Raumes wie in der nachfolgenden Tabelle aufgeführt beeinflusst und kann höher sein als die Spezifikation, die in einem Raum ohne Hall gemessen wurde. <table border="1" style="margin-left: 20px;"> <thead> <tr> <th></th> <th>Schallschluckende Räume</th> <th>Normale Räume</th> <th>Nicht schallschluckende Räume</th> </tr> </thead> <tbody> <tr> <td>Aufstellbeispiele</td> <td>Sendesaal, Musikraum etc.</td> <td>Empfangszimmer, Hotellobby etc.</td> <td>Büro, Hotelzimmer</td> </tr> <tr> <td>Geräuschpegel</td> <td>3 bis 7 dB</td> <td>6 bis 10 dB</td> <td>9 bis 13 dB</td> </tr> </tbody> </table> | | Schallschluckende Räume | Normale Räume | Nicht schallschluckende Räume | Aufstellbeispiele | Sendesaal, Musikraum etc. | Empfangszimmer, Hotellobby etc. | Büro, Hotelzimmer | Geräuschpegel | 3 bis 7 dB | 6 bis 10 dB | 9 bis 13 dB |
| | Schallschluckende Räume | Normale Räume | Nicht schallschluckende Räume | | | | | | | | | | |
| Aufstellbeispiele | Sendesaal, Musikraum etc. | Empfangszimmer, Hotellobby etc. | Büro, Hotelzimmer | | | | | | | | | | |
| Geräuschpegel | 3 bis 7 dB | 6 bis 10 dB | 9 bis 13 dB | | | | | | | | | | |
| Es wird nichts im Display der Fernbedienung angezeigt, das Display leuchtet nur schwach oder Signale werden vom Innengerät nur empfangen, wenn die Fernbedienung sehr nahe ist. | <ul style="list-style-type: none"> ■ Die Batterien sind schwach. Tauschen Sie die Batterien aus und drücken Sie die Reset-Taste. ■ Wenn auch nach Austausch der Batterien nichts angezeigt wird, stellen Sie sicher, dass die Batterien richtig herum (+, -) eingelegt sind. | | | | | | | | | | | | |
| Die Betriebsanzeige in der Nähe des Empfängers für die schnurlose Fernbedienung am Innengerät blinkt. | <ul style="list-style-type: none"> ■ Die Selbstdiagnosefunktion wurde zum Schutz der Klimaanlage aktiviert. ■ Versuchen Sie nicht, das Gerät selbst zu reparieren. Schalten Sie den Netzschalter sofort aus und wenden Sie sich an Ihren Händler. Teilen Sie dem Händler den Modellnamen mit. | | | | | | | | | | | | |
| Die drahtlose Fernbedienung funktioniert nicht (das Innengerät piept 4 Mal). | <ul style="list-style-type: none"> ■ Schalten Sie die Automatikmoduseinstellung auf AUTO (einzelner Einstellungspunkt) oder AUTO (doppelter Einstellungspunkt) um. Einzelheiten finden Sie im beiliegenden Hinweis (A5-Blatt) oder der Installationsanleitung. | | | | | | | | | | | | |

8. Technische Daten

| Position | Modell | PEAD-M35JA(L) | PEAD-M50JA(L) | PEAD-M60JA(L) | PEAD-M71JA(L) |
|---|--|------------------|----------------|----------------|----------------|
| Stromquelle | | 220-240V 50Hz | | | |
| Maße Höhe / Breite / Tiefe | mm | 250/900/732 | 250/900/732 | 250/1100/732 | 250/1100/732 |
| Nettogewicht | kg | 26(25) | 27(26) | 30(29) | 30(29) |
| Gebläse | Luftdurchflußrate (Schwach-Mittel-Stark) m ³ /min | 10,0-12,0-14,0 | 12,0-14,5-17,0 | 14,5-18,0-21,0 | 17,5-21,0-25,0 |
| | Statischer Außendruck Pa | 35/50/70/100/150 | | | |
| Schalldruckpegel (Schwach-Mittel-Stark) | dB(A) | 23-27-30 | 26-31-35 | 25-29-33 | 26-30-34 |

| Position | Modell | PEAD-M100JA(L) | PEAD-M125JA(L) | PEAD-M140JA(L) |
|---|--|------------------|----------------|----------------|
| Stromquelle | | 220-240V 50Hz | | |
| Maße Höhe / Breite / Tiefe | mm | 250/1400/732 | 250/1400/732 | 250/1600/732 |
| Nettogewicht | kg | 39(38) | 40(39) | 44(43) |
| Gebläse | Luftdurchflußrate (Schwach-Mittel-Stark) m ³ /min | 24,0-29,0-34,0 | 29,5-35,5-42,0 | 32,0-39,0-46,0 |
| | Statischer Außendruck Pa | 35/50/70/100/150 | | |
| Schalldruckpegel (Schwach-Mittel-Stark) | dB(A) | 29-34-38 | 33-36-40 | 34-38-43 |