

# SEZ-M

## Kanaleinbaugeräte

Planungshandbuch

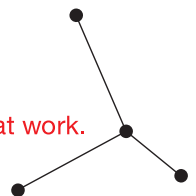

Mitsubishi Electric LES  
bedeutet geballtes Fachwissen  
für gemeinsamen Erfolg:

Zuhören und verstehen.

Intelligente Produkte entwickeln.

Kompetent beraten. Trends

erkennen. Zukunft gestalten.

Aus Wissen Lösungen machen.

**Knowledge at work.**





### Kanaleinbaugeräte

// SEZ-M25DA2

// SEZ-M60DA2

// SEZ-M35DA2

// SEZ-M71DA2

// SEZ-M50DA2



# Inhalt

<b>1. Gerätevorstellung</b>	05
1.1 Anordnung der Bauteile	05
1.2 Typen- und Leistungsübersicht	05
<b>2. Technische Daten</b>	06
<b>3. Geeignete Außengeräte (R32)</b>	08
3.1 Singlesplit-Systeme (Kühlen oder Heizen)	08
3.2 Multisplit-Systeme (Kühlen oder Heizen)	08
<b>4. Schalldaten</b>	08
4.1 Schalldruckpegel	08
4.2 Schalldiagramme	09
<b>5. Lüfterkennlinien</b>	14
<b>6. Maße und Abstände</b>	19
6.1 Abmessungen	19
6.2 Installationsabstände	20
<b>7. Kältetechnischer Anschluss</b>	21
7.1 Kältemittel und Rohrleitungen	21
7.2 Kältekreislaufdiagramm	21
<b>8. Schaltungsdiagramm</b>	22
<b>9. Elektrischer Anschluss</b>	23
9.1 Ausführung der Elektroleitungen	23
9.2 Singlesplit-System mit Außengerät SUZ	23
9.3 Multisplit-Systeme MXZ-2D/2E/3E/4E/5E/6D, MXZ-2F/3F/4F	24
<b>10. Zubehör</b>	25
10.1 Fernbedienungen	25
10.2 Gerätezubehör	28
10.3 Steuerungszubehör	29
10.4 Schnittstellenboxen und Netzwerkmodule	32
10.5 MELCloud (WiFi-Adapter MAC-587IF-E)	35

## 1. Gerätevorstellung

Split-Inverter Kanaleinbaugeräte zum Kühlen und Heizen, ErP-konform, ohne Fernbedienung im Lieferumfang. Wahlweise mit Kabel- oder Infrarotfernbedienung verfügbar.

### 1.1 Anordnung der Bauteile

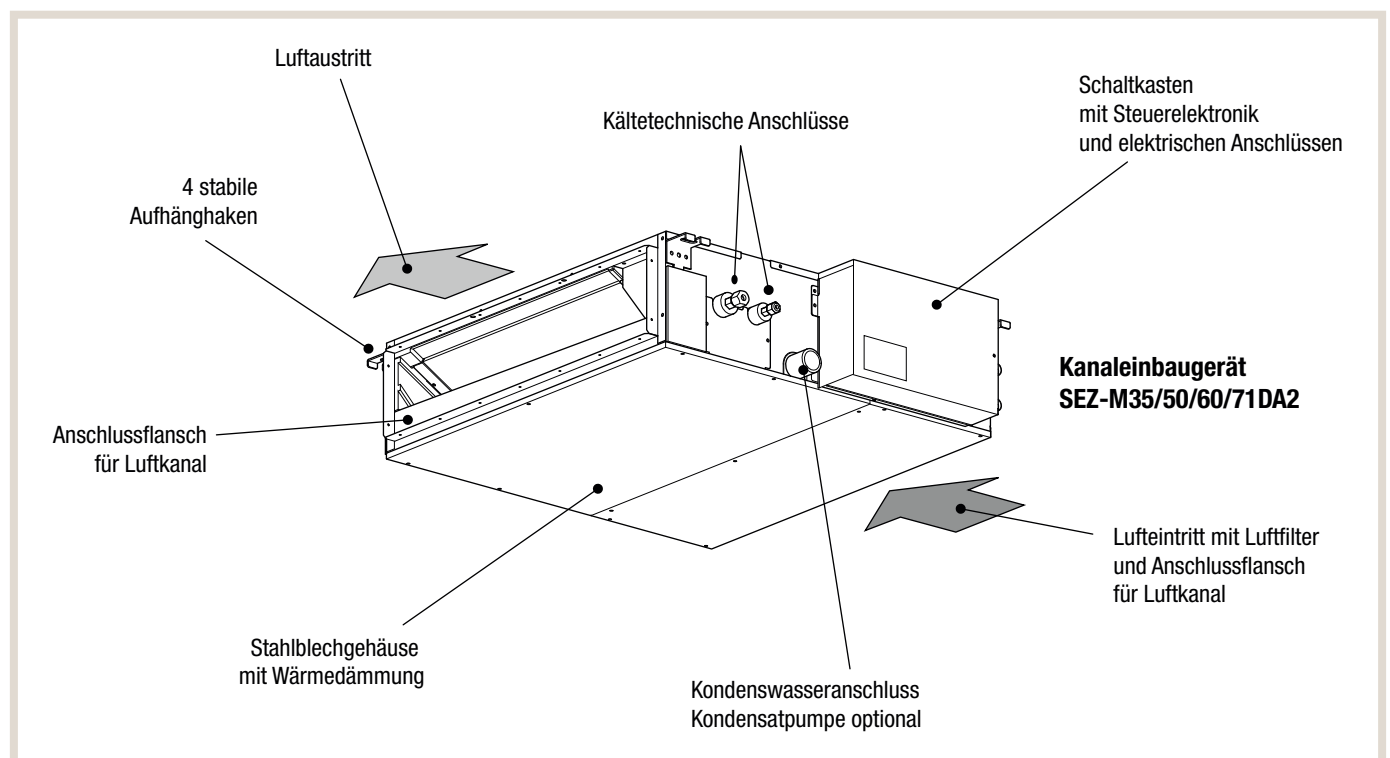

### 1.2 Typen- und Leistungsübersicht

In Kombination mit jeweils einem Außengerät SUZ-M•VA der gleichen Leistungsklasse:

Modelle	Kälteleistung [kW]	Heizleistung [kW]	Energieeffizienzklasse Kühlen / Heizen
SEZ-M25DA2	2,5	2,9	A+ / A+
SEZ-M35DA2	3,5	4,2	A+ / A+
SEZ-M50DA2	5,0	6,0	A+ / A+
SEZ-M60DA2	6,1	7,4	A / A+
SEZ-M71DA2	7,1	8,0	A / A

## 2. Technische Daten

### 2.1 SEZ-M•DA2 – Kanaleinbaugeräte

Innengerät			SEZ-M25DA2	SEZ-M35DA2	SEZ-M50DA2
Spannungsversorgung	separat	[Ph, V, Hz]	1, 230, 50	1, 230, 50	1, 230, 50
	über Außengerät		1, 230, 50	1, 230, 50	1, 230, 50
Nennkühlleistung $Q_0$ (min.–max.) <sup>*1</sup>		[kW]	2,5 (1,4–3,2)	3,5 (0,7–3,9)	5,0 (1,1–5,6)
Nennheizleistung $Q_H$ (min.–max.) <sup>*1</sup>		[kW]	2,9 (1,3–4,2)	4,2 (1,1–5,0)	6,0 (1,5–7,2)
Empfohlene Sicherungsgröße (inkl. Außengerät) <sup>*2</sup>		[A]	10	10	20
Elektrische Leistungsaufnahme	Kühlen	[kW]	0,714	1,000	1,547
	Heizen	[kW]	0,803	1,076	1,617
Nennbetriebsstrom		[A]	0,62	0,65	0,82
SEER <sup>*3</sup>	Kühlen		6,0	6,0	6,0
SCOP <sup>*3</sup>	Heizen		4,0	4,1	4,0
Energieeffizienzklasse Kühlen/Heizen			A+ / A+	A+ / A+	A+ / A+
Luftvolumenstrom Kühlen oder Heizen	Niedrig	[m³/h]	330	420	600
	Mittel	[m³/h]	420	540	750
	Hoch	[m³/h]	540	660	900
Schalldruckpegel Kühlen oder Heizen <sup>*4</sup>	Niedrig	[dB(A)]	23	23	30
	Mittel	[dB(A)]	26	27	34
	Hoch	[dB(A)]	30	31	37
Statische Pressung <sup>*5</sup>		[Pa]	5/25/35/50	5/25/35/50	5/25/35/50
Gewicht		[kg]	18	22	22
Abmessungen		H x B x T [mm]	200 x 790 x 700	200 x 990 x 700	200 x 990 x 700
Kältetechnische Anschlüsse (mit Verschraubung)	flüssig	[mm]	Ø6,0 (1/4")	Ø6,0 (1/4")	Ø6,0 (1/4")
	gasförmig	[mm]	Ø10,0 (3/8")	Ø10,0 (3/8")	Ø12,0 (1/2")
Kondensatleitung		Da [mm]	Ø32,0	Ø32,0	Ø32,0
Schutzklasse			IP20	IP20	IP20
Optionale Fernbedienungen <sup>*6</sup>	kabelgebunden		<ul style="list-style-type: none"> <li>• Kabelfernbedienung Kompakt PAC-YT52CRA</li> <li>• Kabelfernbedienung Deluxe PAR-41MAA</li> </ul>		
	Infrarot		<ul style="list-style-type: none"> <li>• Infrarotfernbedienung (Sender) PAR-SL97A-E / (Empfänger) PAR-SA9CA-E</li> </ul>		

\*1 Kältetechnischer Leistungsbereich, gemessen unter nachstehenden Testbedingungen:

**Kühlen** Innen: 27 °C<sub>TK</sub> / 19 °C<sub>TK</sub> Außen: 35 °C<sub>TK</sub> / 24 °C<sub>FK</sub>

**Heizen** Innen: 20 °C<sub>TK</sub> Außen: 7 °C<sub>TK</sub> / 6 °C<sub>FK</sub>

Testbedingungen nach ISO 5151, Kältemittelleitungslänge: 5 m

\*2 Die Absicherung des Innengerätes erfolgt in der Regel gemeinsam mit dem Außengerät (ein Hauptschalter für Außen- und Innengerät gemeinsam). Inverter-Außengeräte versorgen das Innengerät mit Spannung.

\*3 SEER: Jahresarbeitszahl im Kühlbetrieb, SCOP: Jahresarbeitszahl im Heizbetrieb

\*4 Schalldruckpegel beim Innengerät gemessen mittig in 1,5 m Entfernung unterhalb des Gerätes bei 15 Pa statischer Pressung

\*5 Einstellbar, Werkseinstellung 25 Pa (fettgedruckt)

\*6 Die Auslieferung der Klimageräte erfolgt ohne Fernbedienung. Optional sind Fernbedienungen auf Anfrage erhältlich und individuell nachrüstbar.

Innengerät			SEZ-M60DA2	SEZ-M71DA2
Spannungsversorgung	separat	[Ph, V, Hz]	1, 230, 50	1, 230, 50
	über Außengerät		1, 230, 50	1, 230, 50
Nennkühlleistung $Q_0$ (min.–max.) <sup>*1</sup>		[kW]	6,1 (1,6–6,3)	7,1 (2,2–8,1)
Nennheizleistung $Q_H$ (min.–max.) <sup>*1</sup>		[kW]	7,4 (1,6–8,0)	8,0 (2,0–10,2)
Empfohlene Sicherungsgröße (inkl. Außengerät) <sup>*2</sup>		[A]	20	20
Elektrische Leistungsaufnahme	Kühlen	[kW]	1,848	2,151
	Heizen	[kW]	2,049	2,285
Nennbetriebsstrom		[A]	0,88	1,00
SEER <sup>*3</sup>	Kühlen		5,5	5,5
SCOP <sup>*3</sup>	Heizen		4,2	3,9
Energieeffizienzklasse Kühlen/Heizen			A / A+	A / A
Luftvolumenstrom	Niedrig	[m <sup>3</sup> /h]	720	720
Kühlen oder Heizen	Mittel	[m <sup>3</sup> /h]	900	960
	Hoch	[m <sup>3</sup> /h]	1080	1200
Schalldruckpegel	Niedrig	[dB(A)]	30	30
Kühlen oder Heizen <sup>*4</sup>	Mittel	[dB(A)]	34	35
	Hoch	[dB(A)]	38	40
Statische Pressung <sup>*5</sup>		[Pa]	5/25/35/50	5/25/35/50
Gewicht		[kg]	25,5	25,5
Abmessungen	H x B x T	[mm]	200 x 1190 x 700	200 x 1190 x 700
Kältetechnische Anschlüsse (mit Verschraubung)	flüssig	[mm]	Ø6,0 (1/4")	Ø10,0 (3/8")
	gasförmig	[mm]	Ø16,0 (1/2")	Ø16,0 (1/2")
Kondensatleitung	Da	[mm]	Ø32,0	Ø32,0
Schutzklasse			IP20	IP20
Optionale Fernbedienungen <sup>*6</sup>	kabelgebunden		<ul style="list-style-type: none"> <li>• Kabelfernbedienung Kompakt PAC-YT52CRA</li> <li>• Kabelfernbedienung Deluxe PAR-41MAA</li> </ul>	
	Infrarot		<ul style="list-style-type: none"> <li>• Infrarotfernbedienung (Sender) PAR-SL97A-E / (Empfänger) PAR-SA9CA-E</li> </ul>	

\*1 Kältetechnischer Leistungsbereich, gemessen unter nachstehenden Testbedingungen:

**Kühlen** Innen: 27 °C<sub>TK</sub> / 19 °C<sub>TK</sub> Außen: 35 °C<sub>TK</sub> / 24 °C<sub>FK</sub>  
**Heizen** Innen: 20 °C<sub>TK</sub> Außen: 7 °C<sub>TK</sub> / 6 °C<sub>FK</sub>

Testbedingungen nach ISO 5151, Kältemittelleitungslänge: 5 m

\*2 Die Absicherung des Innengerätes erfolgt in der Regel gemeinsam mit dem Außengerät (ein Hauptschalter für Außen- und Innengerät gemeinsam). Inverter-Außengeräte versorgen das Innengerät mit Spannung.

\*3 SEER: Jahresarbeitszahl im Kühlbetrieb, SCOP: Jahresarbeitszahl im Heizbetrieb

\*4 Schalldruckpegel beim Innengerät gemessen mittig in 1,5 m Entfernung unterhalb des Gerätes bei 15 Pa statischer Pressung

\*5 Einstellbar, Werkseinstellung 25 Pa (fettgedruckt)

\*6 Die Auslieferung der Klimageräte erfolgt ohne Fernbedienung. Optional sind Fernbedienungen auf Anfrage erhältlich und individuell nachrüstbar.

### 3. Geeignete Außengeräte (R32)

#### 3.1 Singlesplit-Systeme (Kühlen oder Heizen)

Innengerät	SEZ-M25DA2	SEZ-M35DA2	SEZ-M50DA2	SEZ-M60DA2	SEZ-M71DA2
Geeignetes Außengerät	SUZ-M25VA	SUZ-M35VA	SUZ-M50VA	SUZ-M60VA	SUZ-M71VA

Innengeräte SEZ-M auch für Mr. Slim Außengeräte PUZ-ZM geeignet.

#### 3.2 Multisplit-Systeme (Kühlen oder Heizen)

Innengerät	SEZ-M25DA2	SEZ-M35DA2	SEZ-M50DA2	SEZ-M60DA2	SEZ-M71DA2
<b>Außengerät</b>					
MXZ-2F33VF3 <sup>1)</sup>	•	–	–	–	–
MXZ-2F42VF3 <sup>2)</sup>	•	•	–	–	–
MXZ-2F53VF3 <sup>2)</sup>	•	•	–	–	–
MXZ-3F54VF3 <sup>2)</sup>	•	•	•	–	–
MXZ-3F68VF3 <sup>2)</sup>	•	•	•	•	–
MXZ-4F72VF3 <sup>2)</sup>	•	•	•	•	–
MXZ-4F80VF3 <sup>2)</sup>	•	•	•	•	–
MXZ-4F83VF	•	•	•	•	–
MXZ-5F102VF	•	•	•	•	–
MXZ-6F122VF	•	•	•	•	–

<sup>1)</sup> Das Innengerät SEZ-M25 kann nicht mit den Außengeräten MXZ-2F/3F/4F verbunden werden, wenn die Gesamtleistung der verbundenen Innengeräte der Leistung der verbundenen Außengeräte entspricht. (Leistungsverhältnis ist 1).

<sup>2)</sup> Nicht auf den Betrieb mit einem einzelnen Innengerät und 1-zu-1-Rohrleitungen ausgelegt. Bitte installieren Sie mindestens zwei Innengeräte.

• Kombination ist zulässig, – Kombination ist nicht zulässig.

### 4. Schalldaten

#### 4.1 Schalldruckpegel

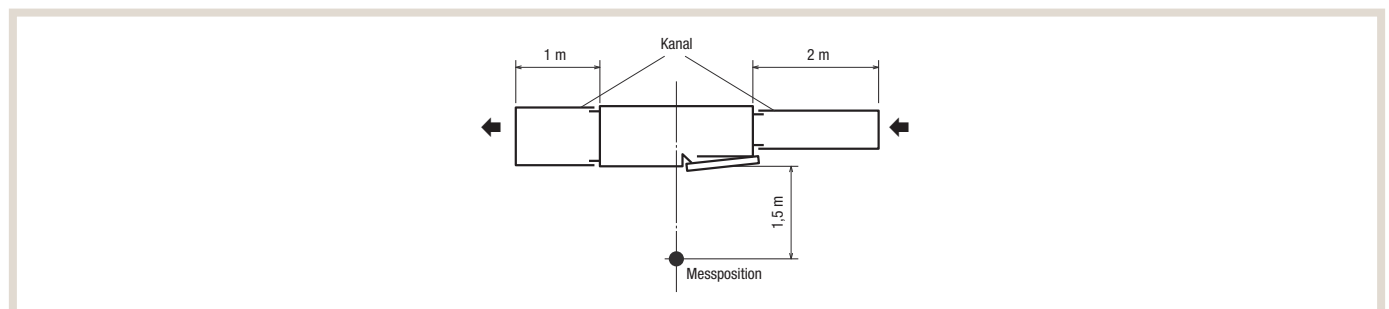

\* Gemessen im schalltoten Raum

Modell	Schalldruckpegel in dB(A) Lo – Mid – Hi
SEZ-M25DA2	23 – 26 – 30
SEZ-M35DA2	23 – 27 – 31
SEZ-M50DA2	30 – 34 – 37
SEZ-M60DA2	30 – 34 – 38
SEZ-M71DA2	30 – 35 – 40



#### HINWEIS!

Der Schallpegel wird in einem schalltoten Raum gemessen, in dem es nur wenige Echos gibt, wenn der Verdichter stoppt. Der Schall kann unter den tatsächlichen Installationsbedingungen durch Umgebungsechos größer sein als der angezeigte Pegel. Der Schallpegel kann während des Kühl- und Heizbetriebs um etwa 2 dB höher sein als der angezeigte Pegel.



## 4.2 Schalldiagramme

### SEZ-M25DA2

Externe statische Pressung: 5Pa  
Spannungsversorgung: 220-240V

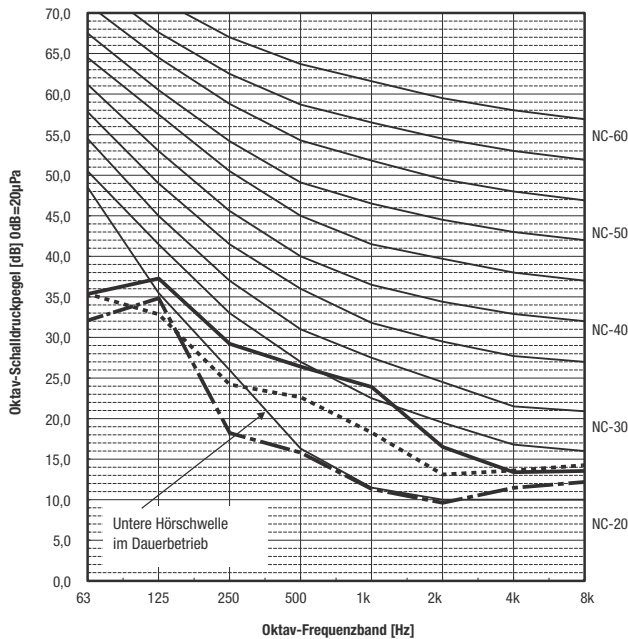

### SEZ-M25DA2

Externe statische Pressung: 25Pa  
Spannungsversorgung: 220-240V

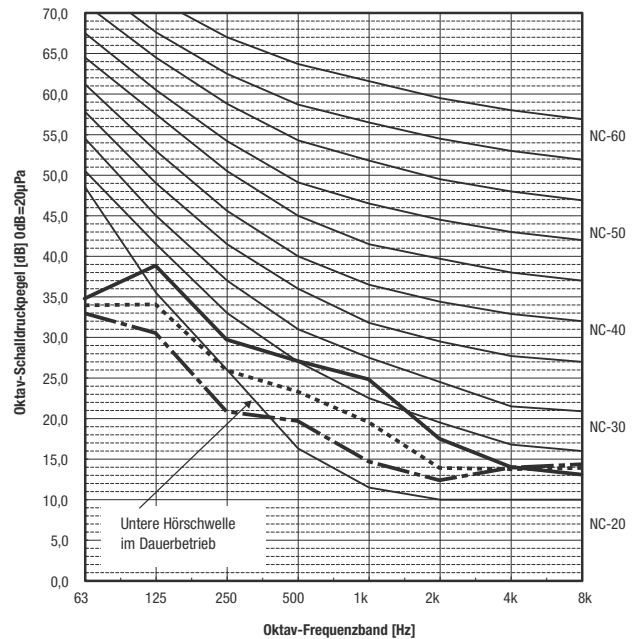

### SEZ-M25DA2

Externe statische Pressung: 35Pa  
Spannungsversorgung: 220-240V

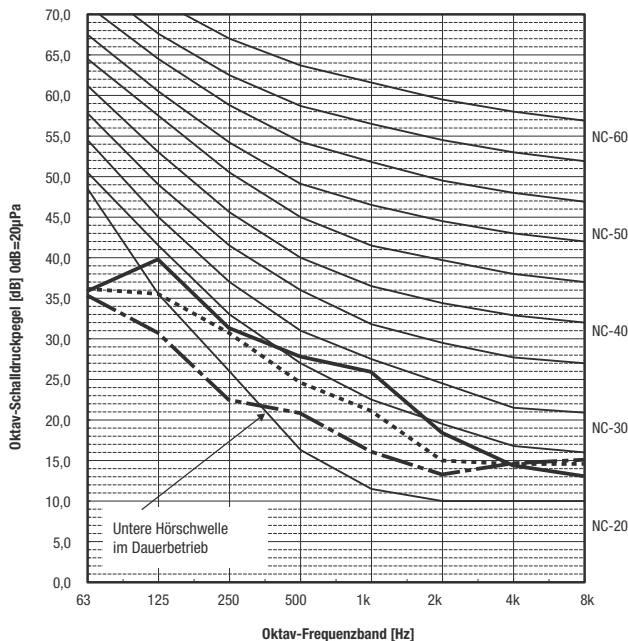

### SEZ-M25DA2

Externe statische Pressung: 50Pa  
Spannungsversorgung: 220-240V

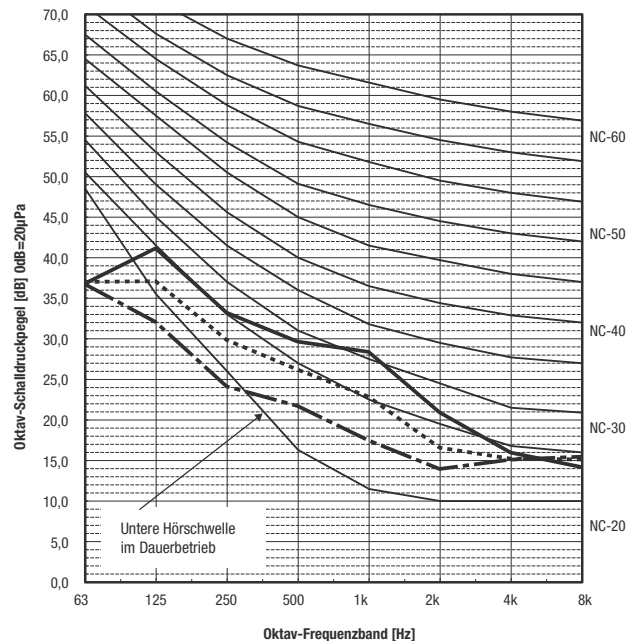

#### HINWEIS!

Der Schallpegel wird in einem schalltoten Raum gemessen, in dem es nur wenige Echos gibt, wenn der Verdichter stoppt. Der Schall kann unter den tatsächlichen Installationsbedingungen durch Umgebungsechos größer sein als der angezeigte Pegel. Der Schallpegel kann während des Kühl- und Heizbetriebs um etwa 2 dB höher sein als der angezeigte Pegel.

### SEZ-M35DA2

Externe statische Pressung: 5Pa  
Spannungsversorgung: 220-240V

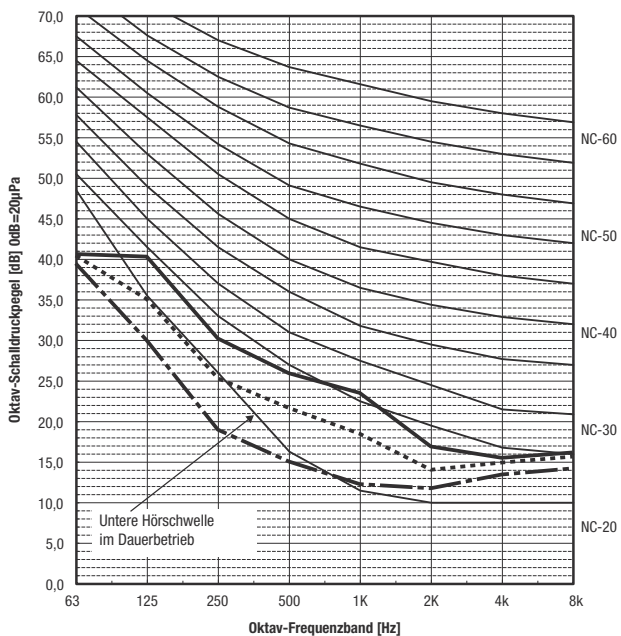

### SEZ-M35DA2

Externe statische Pressung: 25Pa  
Spannungsversorgung: 220-240V

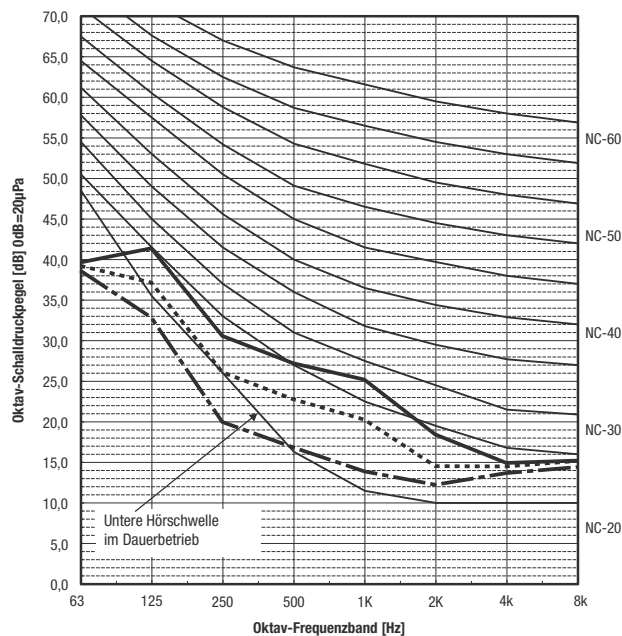

### SEZ-M35DA2

Externe statische Pressung: 35Pa  
Spannungsversorgung: 220-240V

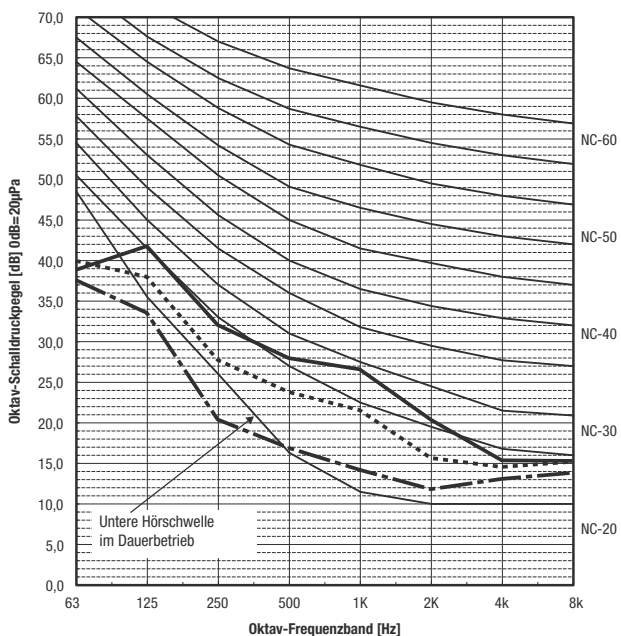

### SEZ-M35DA2

Externe statische Pressung: 50Pa  
Spannungsversorgung: 220-240V

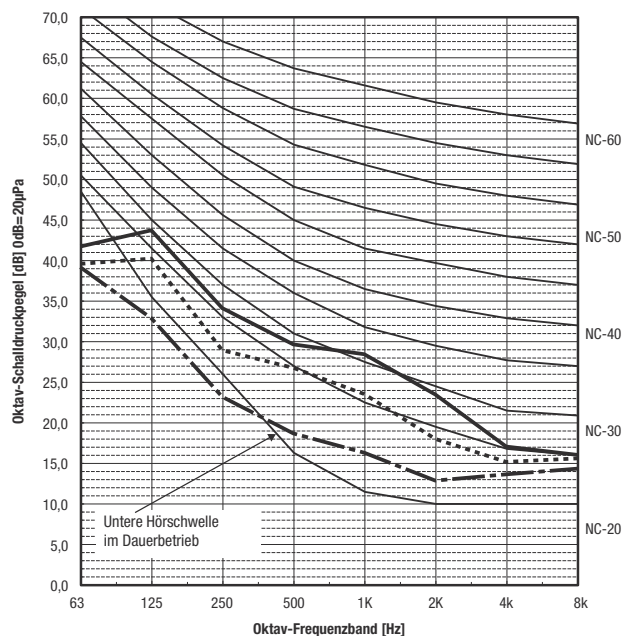

#### HINWEIS!

Der Schallpegel wird in einem schalltoten Raum gemessen, in dem es nur wenige Echos gibt, wenn der Verdichter stoppt. Der Schall kann unter den tatsächlichen Installationsbedingungen durch Umgebungsechos größer sein als der angezeigte Pegel. Der Schallpegel kann während des Kühl- und Heizbetriebs um etwa 2 dB höher sein als der angezeigte Pegel.

**SEZ-M50DA2**

Externe statische Pressung: 5Pa  
Spannungsversorgung: 220-240V

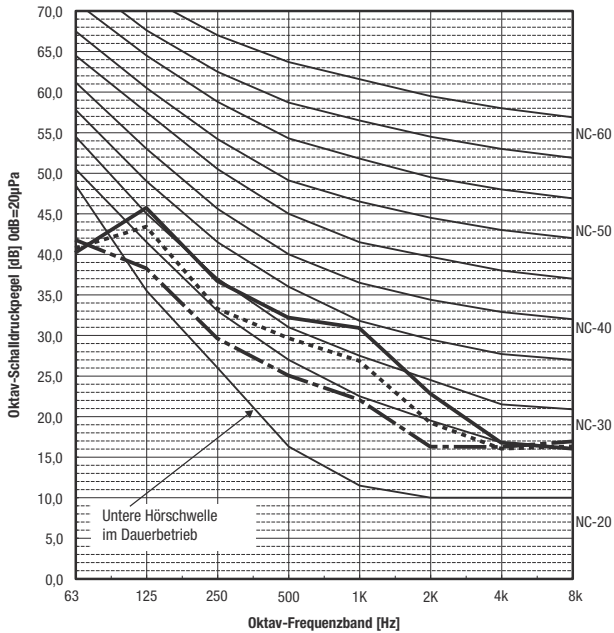

**SEZ-M50DA2**

Externe statische Pressung: 25Pa  
Spannungsversorgung: 220-240V

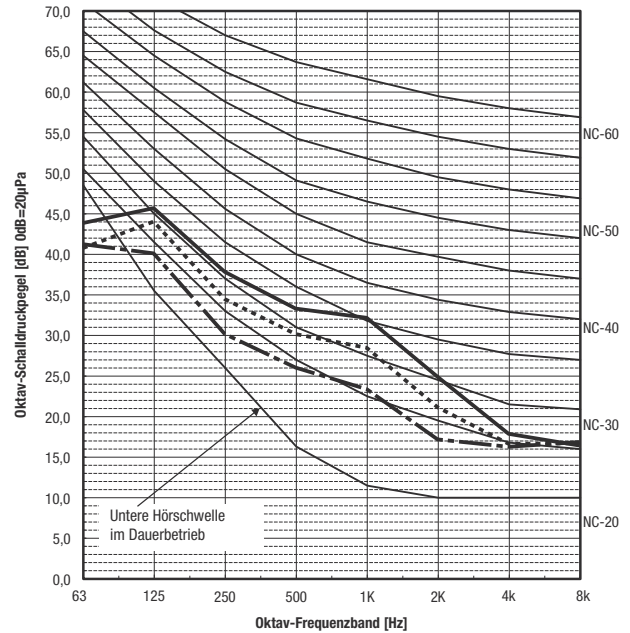

**SEZ-M50DA2**

Externe statische Pressung: 35Pa  
Spannungsversorgung: 220-240V

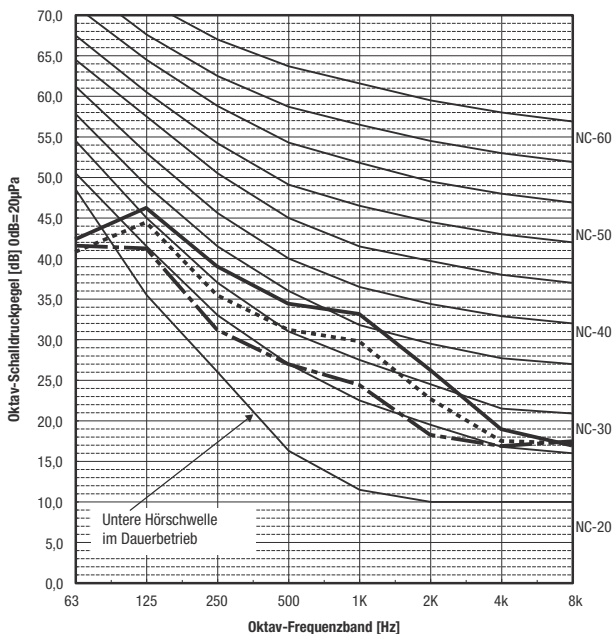

**SEZ-M50DA2**

Externe statische Pressung: 50Pa  
Spannungsversorgung: 220-240V

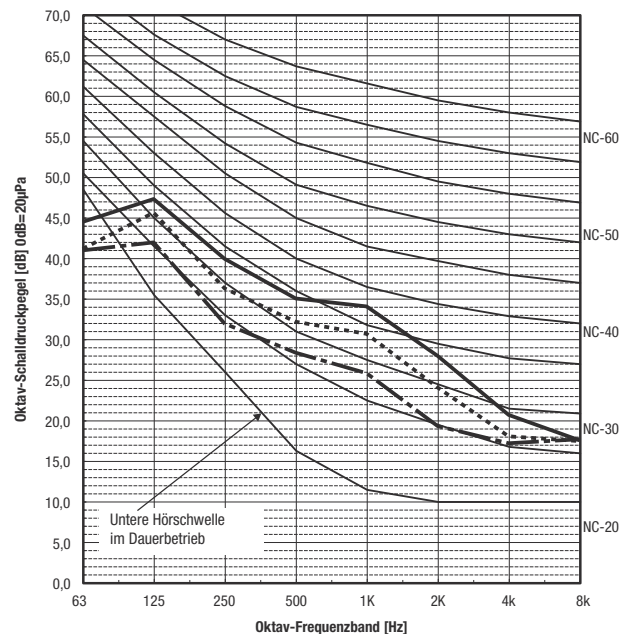

**HINWEIS!**

Der Schallpegel wird in einem schalltoten Raum gemessen, in dem es nur wenige Echos gibt, wenn der Verdichter stoppt. Der Schall kann unter den tatsächlichen Installationsbedingungen durch Umgebungsechos größer sein als der angezeigte Pegel. Der Schallpegel kann während des Kühl- und Heizbetriebs um etwa 2 dB höher sein als der angezeigte Pegel.

### SEZ-M60DA2

Externe statische Pressung: 5Pa  
Spannungsversorgung: 220-240V

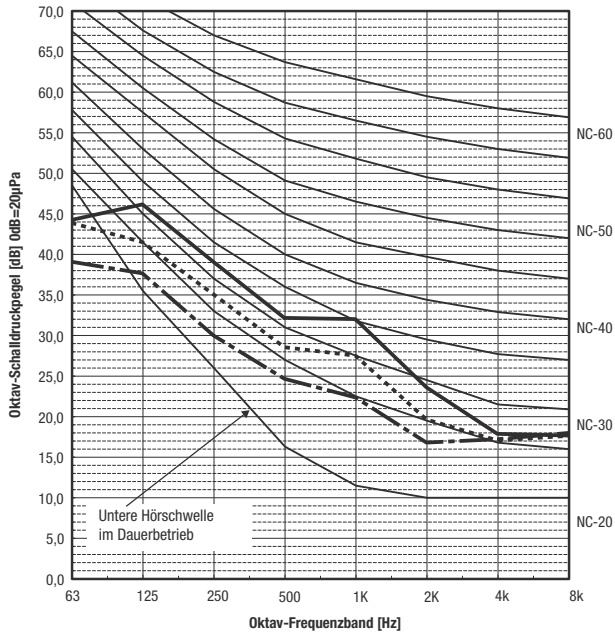

### SEZ-M60DA2

Externe statische Pressung: 25Pa  
Spannungsversorgung: 220-240V

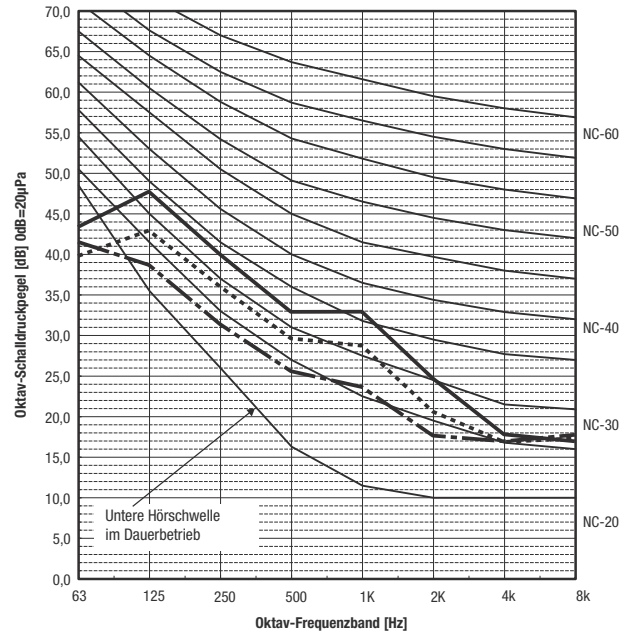

### SEZ-M60DA2

Externe statische Pressung: 35Pa  
Spannungsversorgung: 220-240V

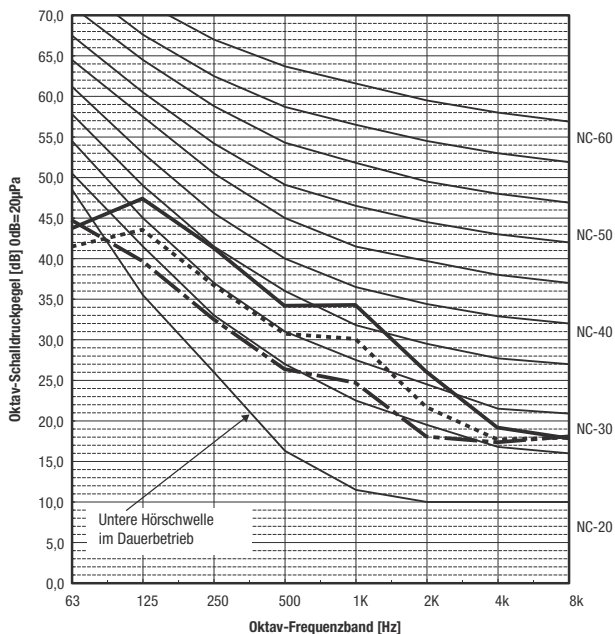

### SEZ-M60DA2

Externe statische Pressung: 50Pa  
Spannungsversorgung: 220-240V

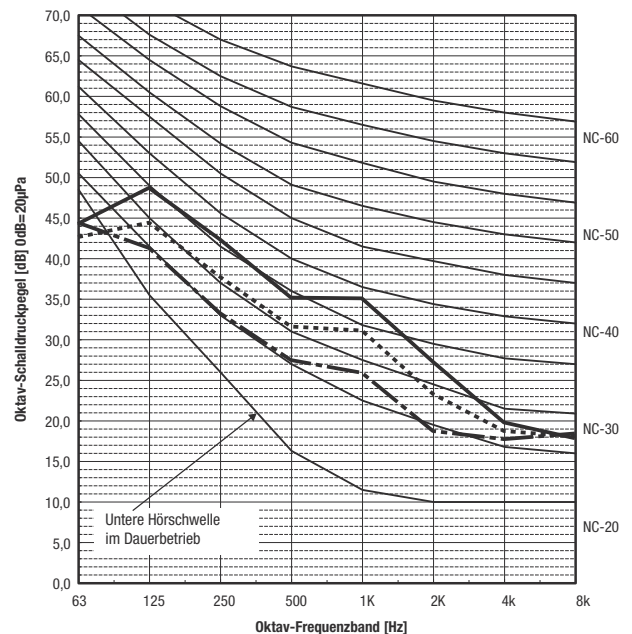

#### HINWEIS!

Der Schallpegel wird in einem schalltoten Raum gemessen, in dem es nur wenige Echos gibt, wenn der Verdichter stoppt. Der Schall kann unter den tatsächlichen Installationsbedingungen durch Umgebungsechos größer sein als der angezeigte Pegel. Der Schallpegel kann während des Kühl- und Heizbetriebs um etwa 2 dB höher sein als der angezeigte Pegel.

**SEZ-M71DA2**

Externe statische Pressung: 5Pa  
Spannungsversorgung: 220-240V

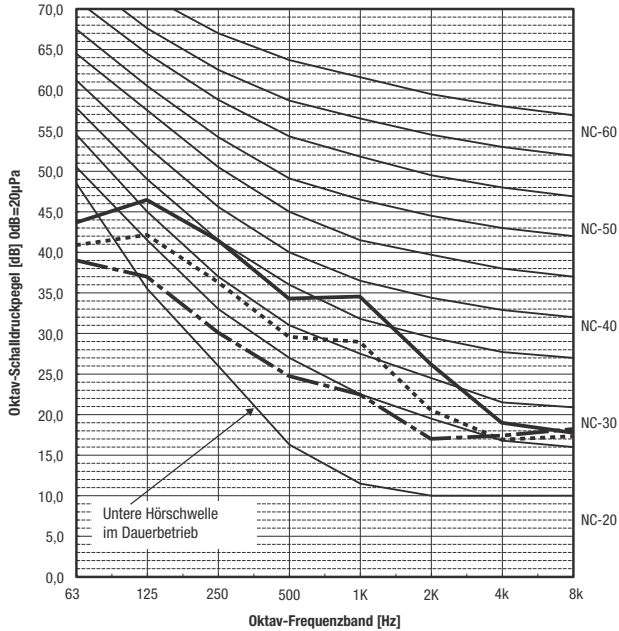

**SEZ-M71DA2**

Externe statische Pressung: 25Pa  
Spannungsversorgung: 220-240V

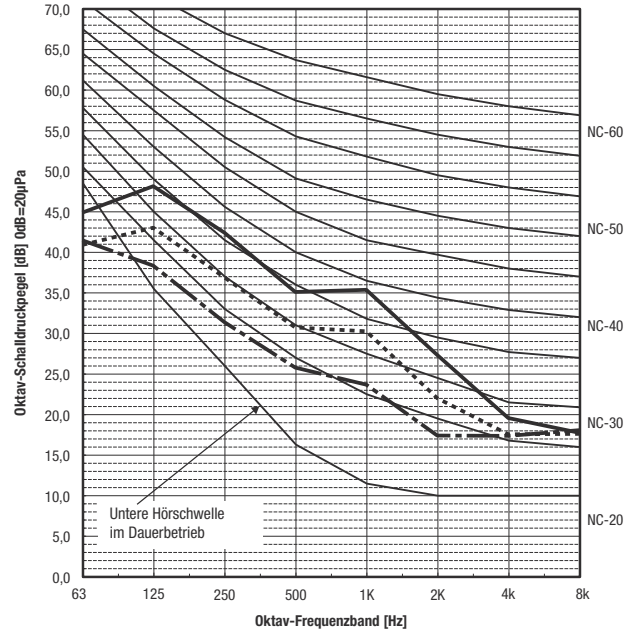

**SEZ-M71DA2**

Externe statische Pressung: 35Pa  
Spannungsversorgung: 220-240V

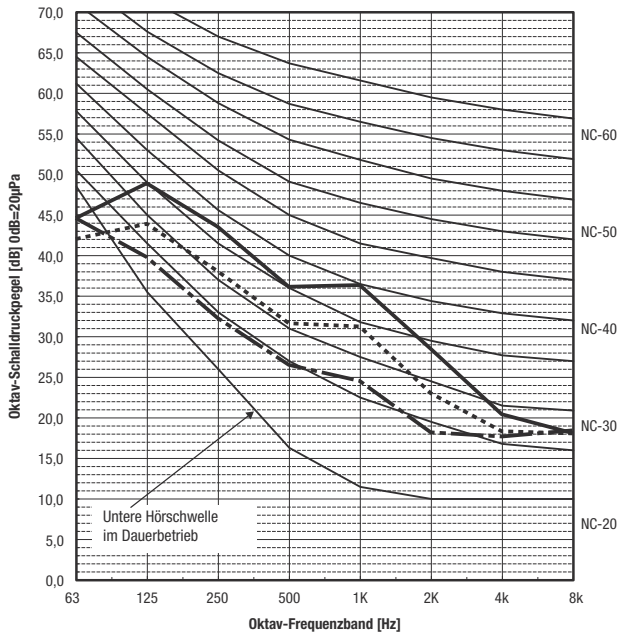

**SEZ-M71DA2**

Externe statische Pressung: 50Pa  
Spannungsversorgung: 220-240V

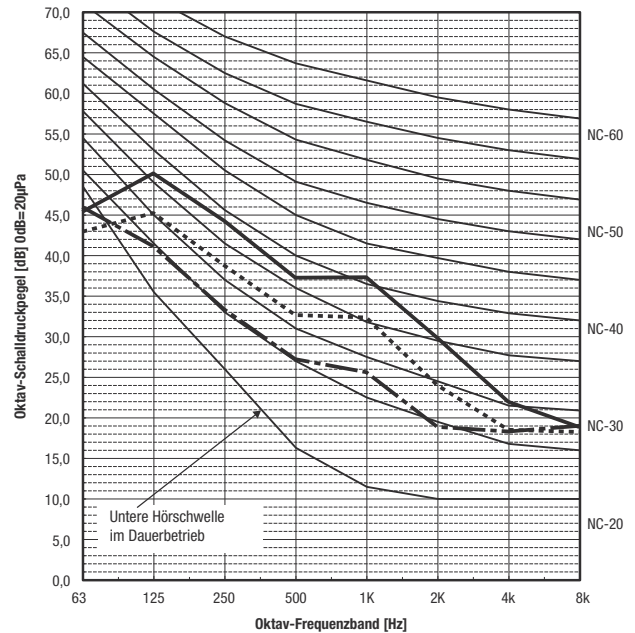

**HINWEIS!**

Der Schallpegel wird in einem schalltoten Raum gemessen, in dem es nur wenige Echos gibt, wenn der Verdichter stoppt. Der Schall kann unter den tatsächlichen Installationsbedingungen durch Umgebungsechos größer sein als der angezeigte Pegel. Der Schallpegel kann während des Kühl- und Heizbetriebs um etwa 2 dB höher sein als der angezeigte Pegel.

## 5. Lüfterkennlinien

Zur Korrektur des Luftvolumenstroms

### SEZ-M25DA2

(Pressung 5 Pa)  
220–240 V AC 50/60 Hz

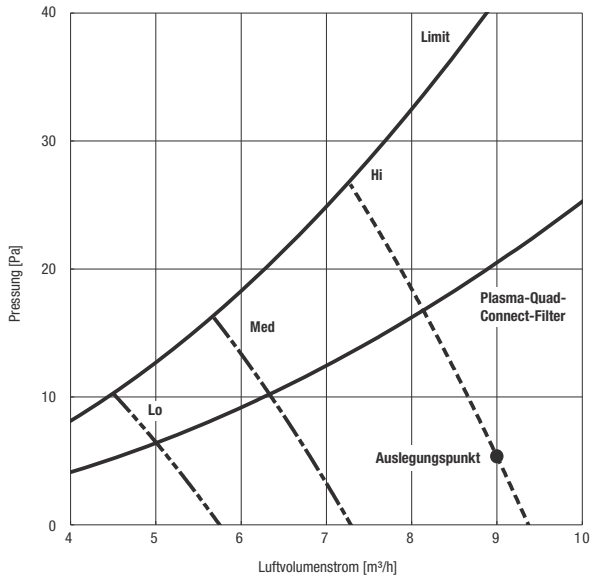

### SEZ-M25DA2

(Pressung 25 Pa)  
220–240 V AC 50/60 Hz

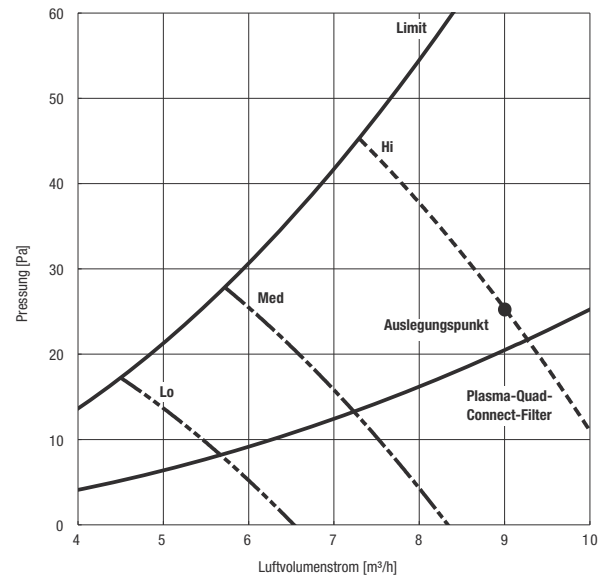

### SEZ-M25DA2

(Pressung 35 Pa)  
220–240 V AC 50/60 Hz

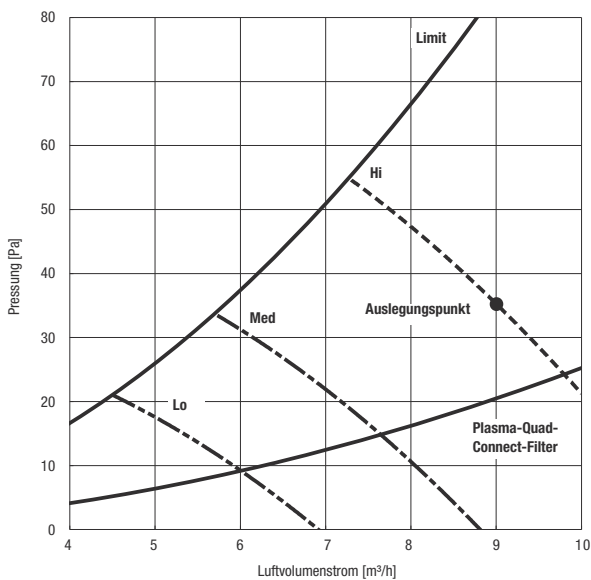

### SEZ-M25DA2

(Pressung 50 Pa)  
220–240 V AC 50/60 Hz

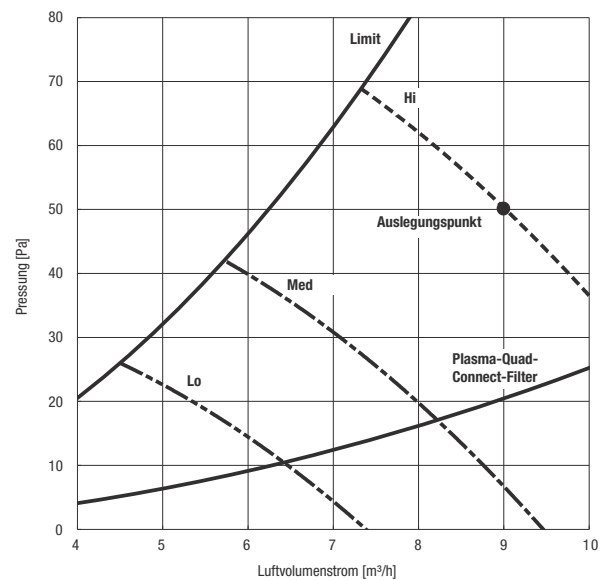

**SEZ-M35DA2**

(Pressung 5 Pa)  
220–240 V AC 50/60 Hz

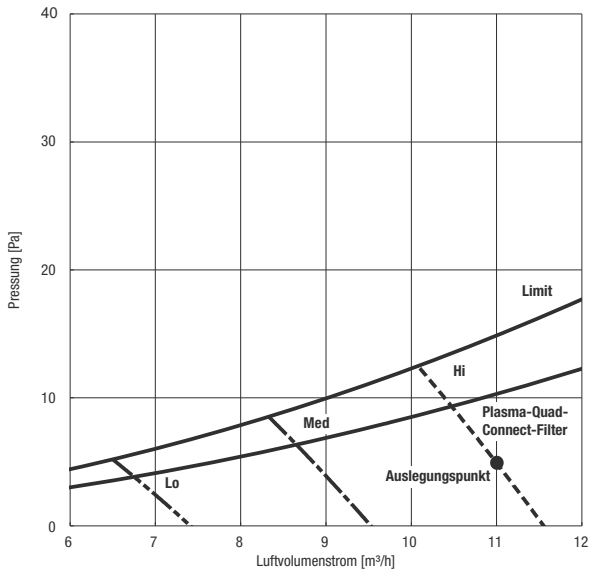

**SEZ-M35DA2**

(Pressung 15 Pa)  
220–240 V AC 50/60 Hz

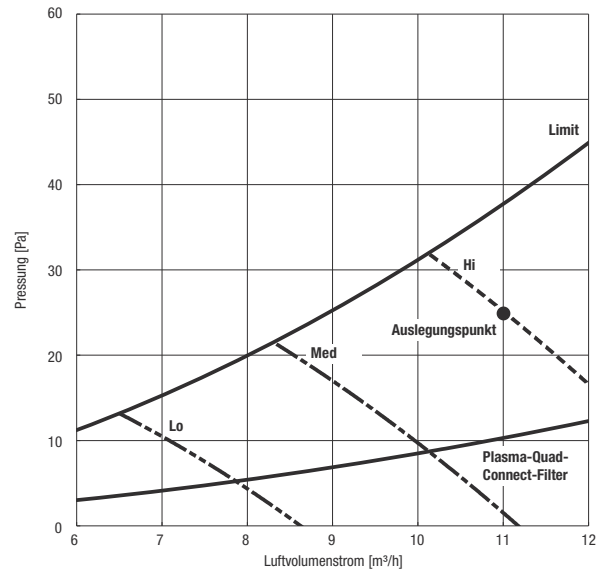

**SEZ-M35DA2**

(Pressung 35 Pa)  
220–240 V AC 50/60 Hz

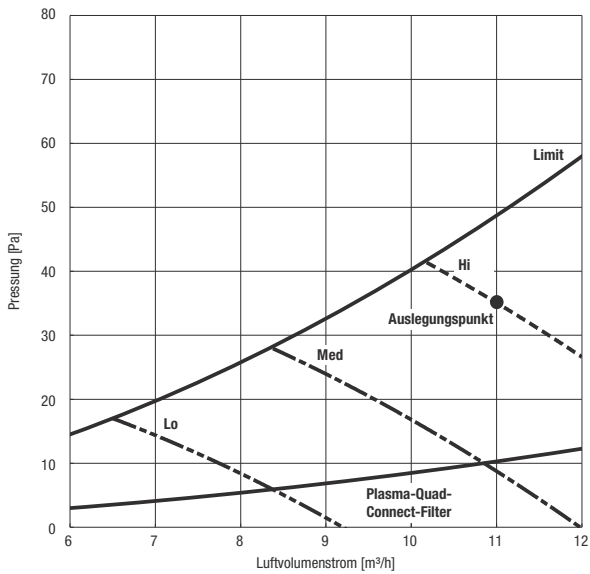

**SEZ-M35DA2**

(Pressung 50 Pa)  
220–240 V AC 50/60 Hz

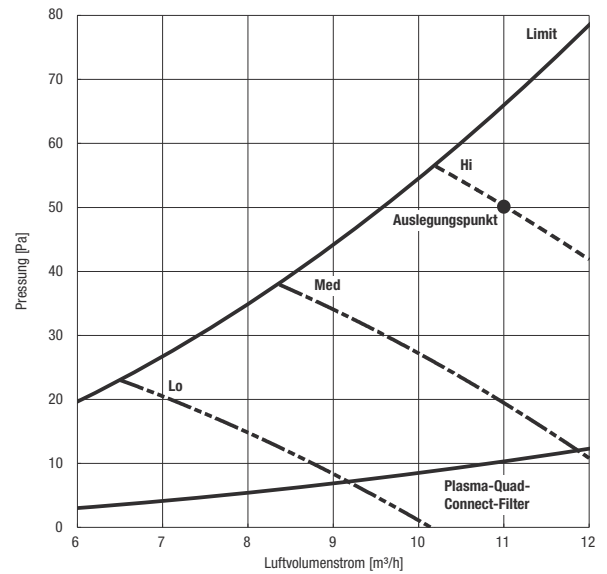

**SEZ-M50DA2**

(Pressung 5 Pa)  
220–240 V AC 50/60 Hz

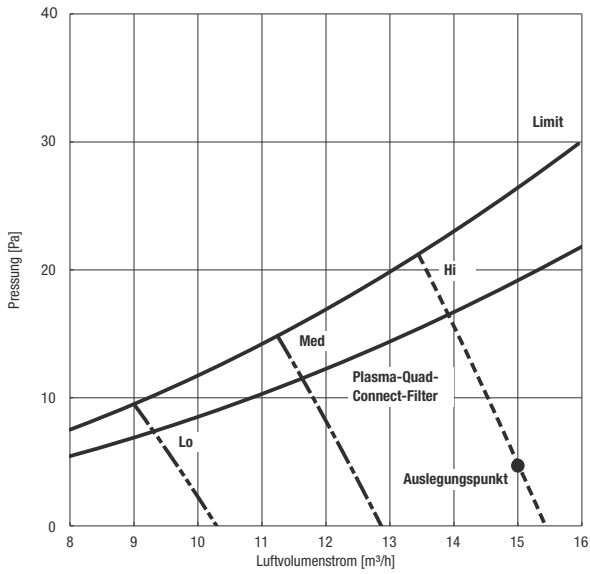

**SEZ-M50DA2**

(Pressung 15 Pa)  
220–240 V AC 50/60 Hz

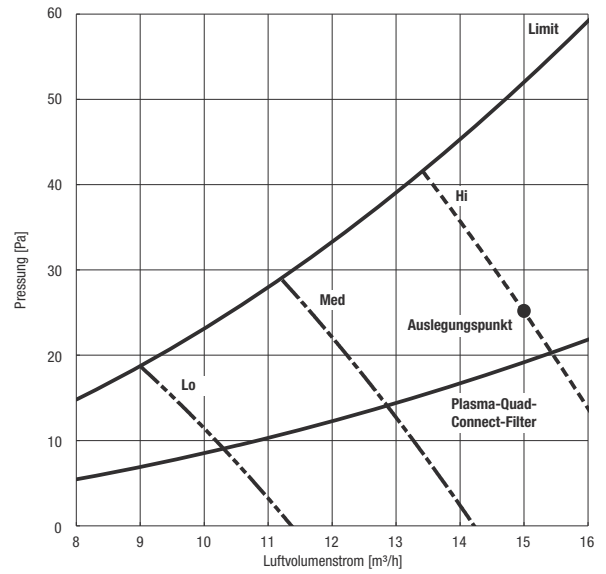

**SEZ-M50DA2**

(Pressung 35 Pa)  
220–240 V AC 50/60 Hz

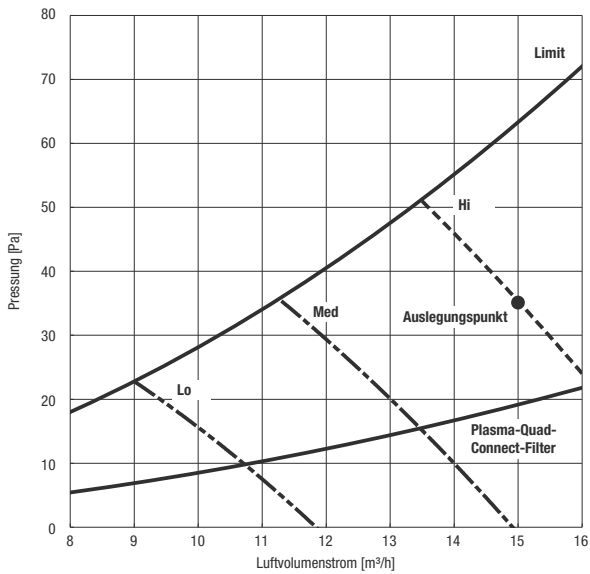

**SEZ-M50DA2**

(Pressung 50 Pa)  
220–240 V AC 50/60 Hz

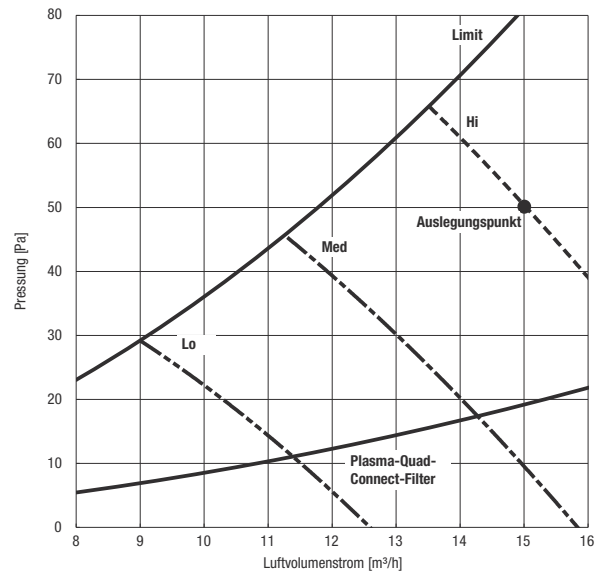



**SEZ-M60DA2**

(Pressung 5 Pa)  
220–240 V AC 50/60 Hz

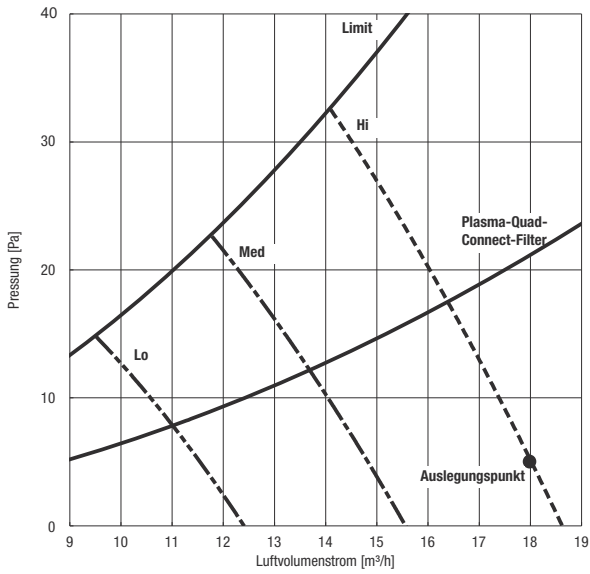

**SEZ-M60DA2**

(Pressung 15 Pa)  
220–240 V AC 50/60 Hz

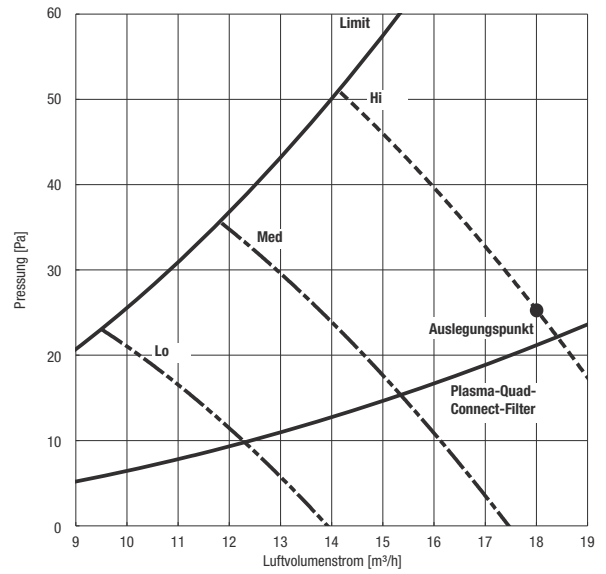

**SEZ-M60DA2**

(Pressung 35 Pa)  
220–240 V AC 50/60 Hz

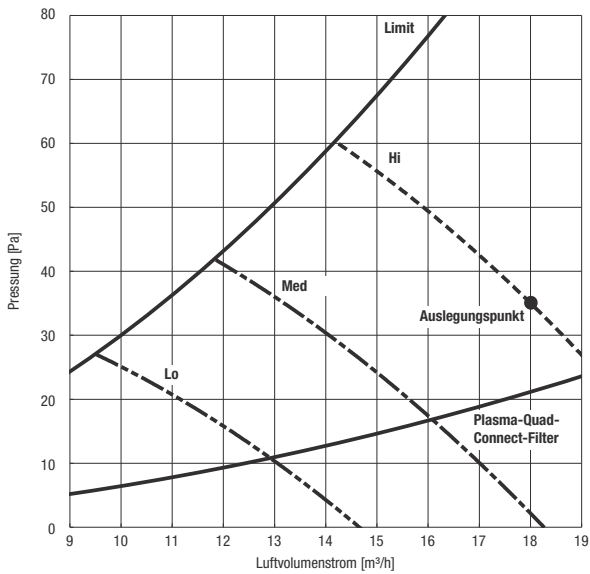

**SEZ-M60DA2**

(Pressung 50 Pa)  
220–240 V AC 50/60 Hz

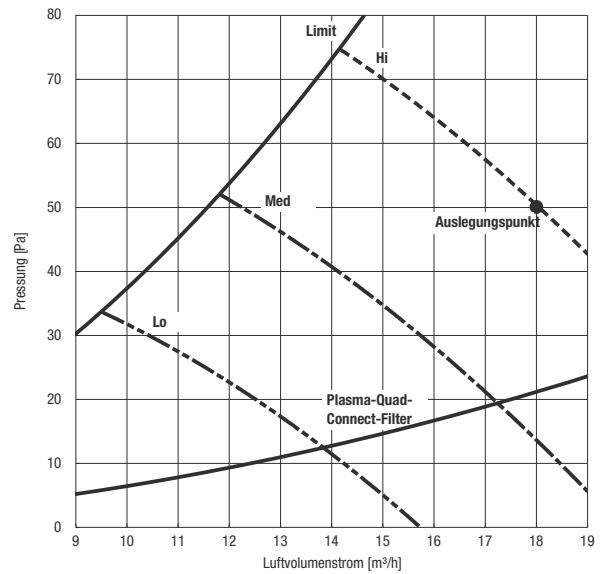

**SEZ-M71DA2**

(Pressung 5 Pa)  
220–240 V AC 50/60 Hz

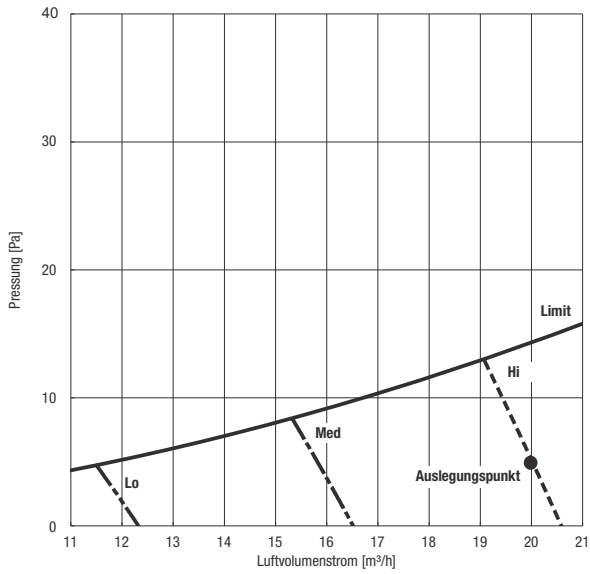

**SEZ-M71DA2**

(Pressung 15 Pa)  
220–240 V AC 50/60 Hz

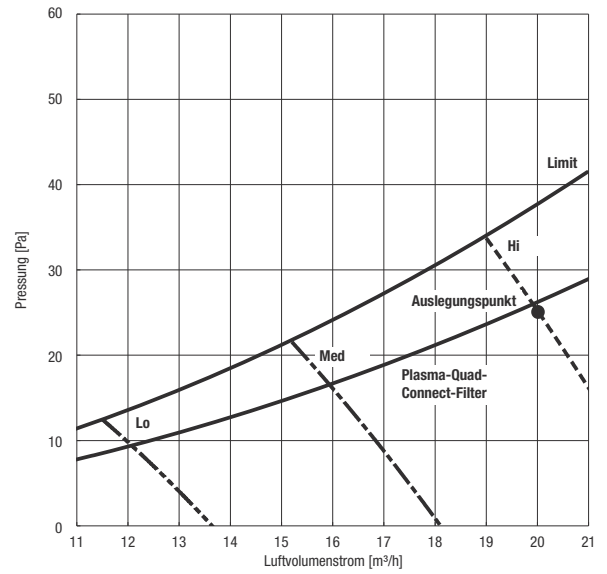

**SEZ-M71DA2**

(Pressung 35 Pa)  
220–240 V AC 50/60 Hz

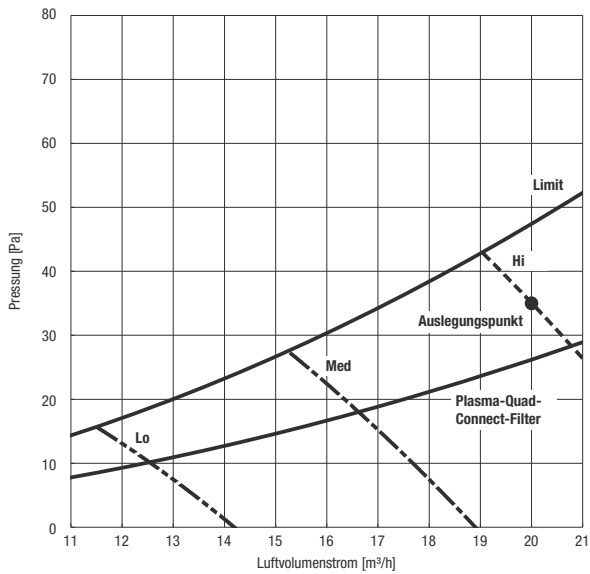

**SEZ-M71DA2**

(Pressung 50 Pa)  
220–240 V AC 50/60 Hz

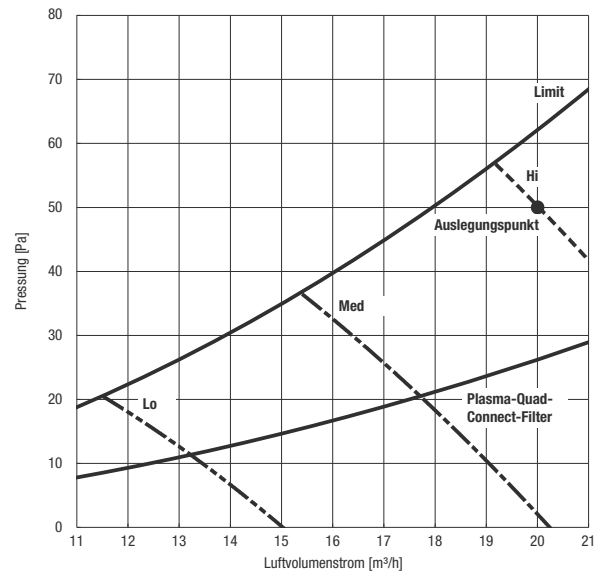

## 6. Maße und Abstände

### 6.1 Abmessungen

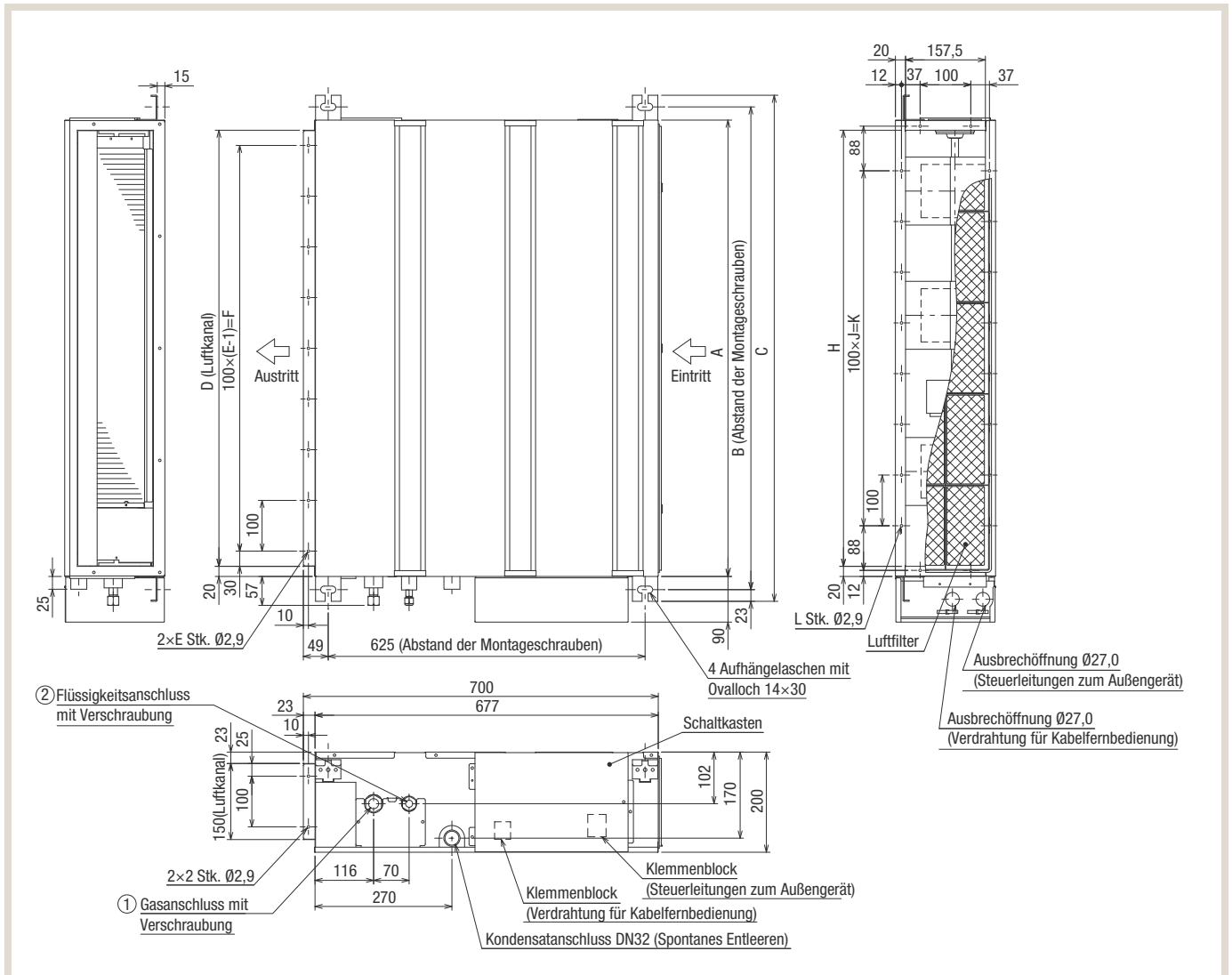

Modell	A	B	C	D	E	F	G	H	J	K	L	① Gasanschluss	② Flüssigkeitsanschluss
SEZ-M25DA2	700	752	798	660	7	600	800	660	5	500	16	Ø10,0 (3/8")	Ø6,0 (1/4")
SEZ-M35DA2	900	952	998	860	9	800	1000	860	7	700	20	Ø10,0 (3/8")	Ø6,0 (1/4")
SEZ-M50DA2	900	952	998	860	9	800	1000	860	7	700	20	Ø12,0 (1/2")	Ø6,0 (1/4")
SEZ-M60DA2	1100	1152	1198	1060	11	1000	1200	1060	9	900	24	Ø16,0 (5/8")	Ø6,0 (1/4")
SEZ-M71DA2	1100	1152	1198	1060	11	1000	1200	1060	9	900	24	Ø16,0 (5/8")	Ø10,0 (3/8")



#### HINWEIS!

1. Verwenden Sie M10-Montageschrauben (nicht mitgeliefert).
2. Lassen Sie auch nach oben genügend Freiraum zu Wartungszwecken.
3. Die Abbildung zeigt das Modell SEZ-M50DA2 mit 3 Gebläsen. Modell SEZ-M35DA2 hat ebenfalls 3 Gebläse. Das Modell SEZ-25DA2 hat 2 Gebläse, die Modelle SEZ-M60- und 71DA2 haben 4 Gebläse.
4. Wird ein Zuluftkanal angeschlossen, entfernen Sie den eingebauten Luftfilter und montieren Sie dafür einen an der Ansaugöffnung des Kanals.

## 6.2 Installationsabstände

### Freiraum für Wartung und Reparatur

Sehen Sie für Installation, Wartung und eventuelle Reparaturen ausreichend Freiraum vor. Wählen Sie einen Aufstellungs-ort, der nicht durch Leitungen, Stützen, Streben oder sonstigen Einbauten eingeengt wird.

### Revisionsöffnungen

1. Bei mindestens 300 mm Abstand zwischen Kanalgerätkante und der Oberkante Zwischendecke (Abb. 1) sehen Sie zwei Revisionsöffnungen #1 und #2 (jeweils 450 x 450 mm), wie in Abb. 2 gezeigt, vor. Wenn der Platz unterhalb des Gerätes ausreichend ist, dass eine Service-Person dort bequem arbeiten kann, ist die Revisionsöffnung #2 nicht unbedingt erforderlich.
2. Beträgt der Abstand zwischen Kanalgerätkante und Oberkante Zwischendecke weniger als 300 mm (wie in Abb. 3 gezeigt sollen mindestens 20 mm Platz unter dem Gerät gelassen werden), sehen Sie eine Revisionsöffnung #1 diagonal unter dem Schaltkasten und eine Revisionsöffnung #3 unterhalb des Kanalgerätes wie in Abb. 4 gezeigt vor.
3. oder sehen Sie eine große Revisionsöffnung #4 unter dem Schaltkasten und dem Kanalgerät (Abb. 5) vor.

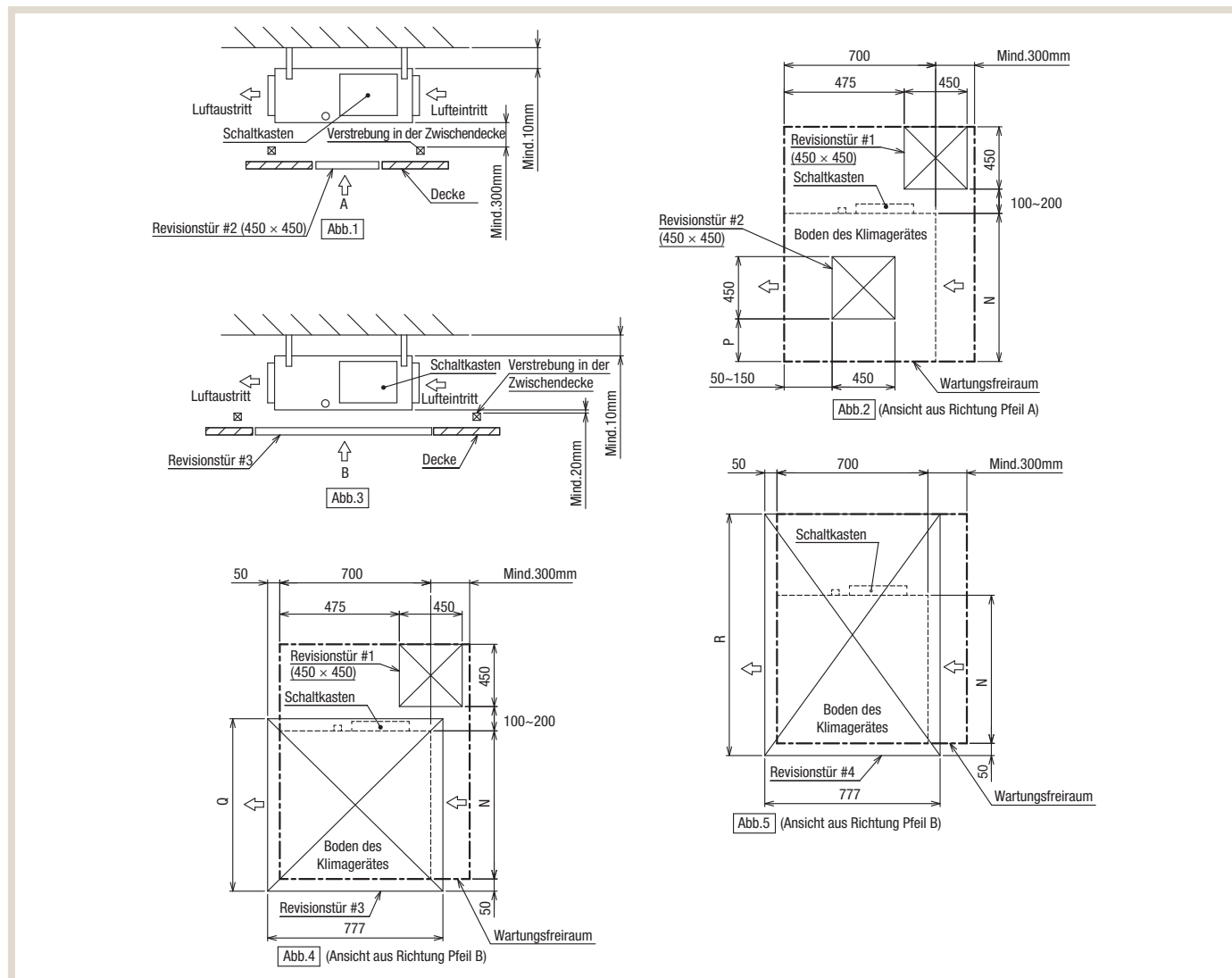

Modell	N	P	Q	R
SEZ-M25DA2	700	50~150	800	1300
SEZ-M35DA2	900	150~250	1000	1500
SEZ-M50DA2	900	150~250	1000	1500
SEZ-M60DA2	1100	250~350	1200	1700
SEZ-M71DA2	1100	1152	1198	1700

## 7. Kältetechnischer Anschluss

### 7.1 Kältemittel und Rohrleitungen

Die Angaben zur Auslegung der Kältemittelleitungen sind von dem verwendeten Außengerät abhängig. Sie finden diese Informationen in den Planungsunterlagen des entsprechenden Außengerätes.

Die Anschlüsse am Innengerät sind aus Kupferrohr ausgeführt, der Anschluss erfolgt mit den beigefügten Verschraubungen (Werte in Klammern).

Kältetechnische Anschlüsse			SEZ-M25DA2	SEZ-M35DA2	SEZ-M50DA2	SEZ-M60DA2	SEZ-M71DA2
Kältetechnische Anschlüsse (mit Verschraubung)	flüssig	[mm]	Ø6,0 (1/4")	Ø6,0 (1/4")	Ø6,0 (1/4")	Ø6,0 (1/4")	Ø10,0 (3/8")
	gasförmig	[mm]	Ø10,0 (3/8")	Ø10,0 (3/8")	Ø12,0 (1/2")	Ø16,0 (5/8")	Ø16,0 (5/8")

### 7.2 Kältekreislaufdiagramm

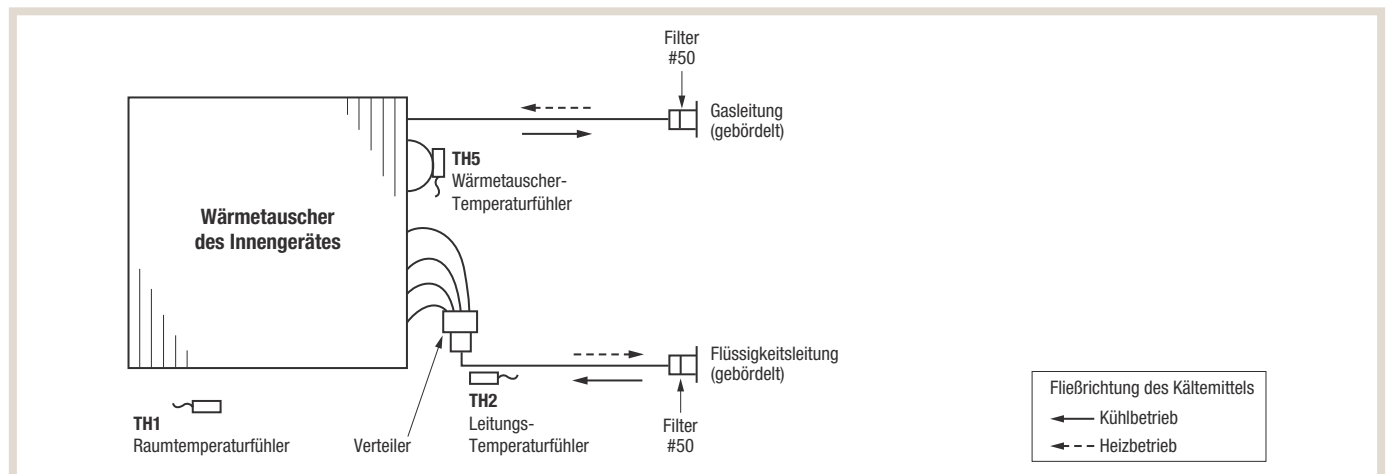

## 8. Schaltungsdiagramm

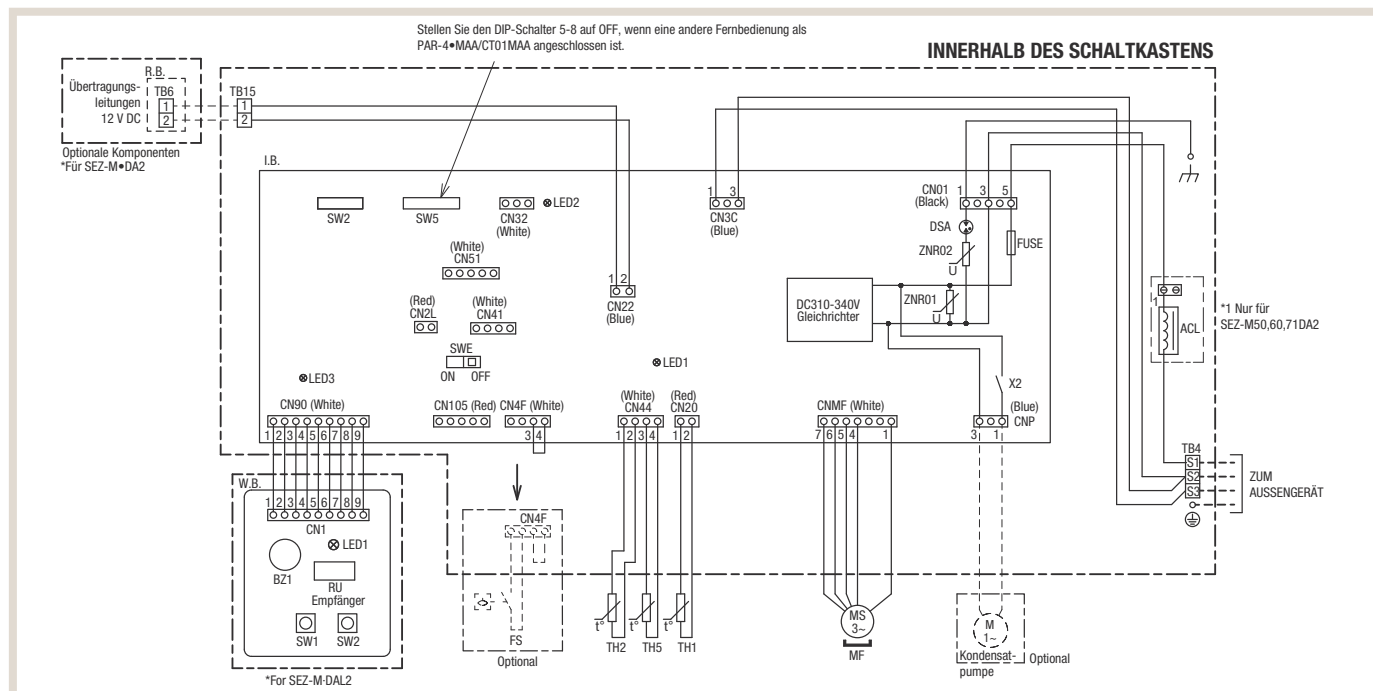

1. Beachten Sie bei Wartung und Fehlersuche auch das Schaltungsdiagramm des verwendeten Außengerätes.
2. Beachten Sie unbedingt die richtige Polarität der Steuer- und Verbindungsleitungen zum Außengerät (Klemmen S1, S2, S3).
3. Die im Schaltplan verwendeten Symbole sind: Stecker, Klemme, Schraubklemme  
 - - - - (Stark gepunktete Linie): Verdrahtung bauseits,  
 - - - - - (Dünne gepunktete Linie): Optionale Bauteile.

Symbol	Bezeichnung	
I.B	Steuerplatine Innengerät	
FUSE	Sicherung (T6.3AL250V)	
ZNR01,02	Varistor, variabler Widerstand	
DSA	Arrestor	
X2	Hilfsrelais	
CN2L	Stecker	LOSSNAY-Betrieb
CN32		Fern-Ein/Aus-Schalter
CN41		Anschluss (HA-Terminal-A)
CN51		Anschluss Zentrale Steuerung
CN90		Anschluss Kabellose Fernbedienung
LED1	Betriebsanzeige 1 (Steuerplatine)	
LED2	Betriebsanzeige 2 (Steuerplatine)	
LED3	Signalübertragung läuft (Innen/Außen)	
SW2	Schalter	Leistungscode
SW5		Betriebsart
SWE		Notbetrieb

Symbol	Bezeichnung	
TH1	Temperaturfühler	Raumtemperatur
TH2		Leitungstemperatur, Flüssigkeit
TH5		Verdampfertemperatur
ACL	AC-Drossel (Verbesserung des Leistungsfaktors)	
MF	Lüftermotor	
FS	Schwimmerschalter	
TB4	Klemmenblock (Anschlussleitung Innen-/Außengerät)	
TB15	Klemmenblock (Übertragungsleitung für Fernbedienungen)	
W.B	Optional: Infrarotempfänger	
RU	Infrarotempfänger	
BZ1	Summer	
LED1	Betriebsanzeige	
SW1	Notbetriebstaster Heizen Ein/Aus	
SW2	Notbetriebstaster Kühlen Ein/Aus	
R.B.	Fernsteuerungsplatine	
TB6	Klemmenblock Fernbedienung Übertragungsleitung	

### DIP-Schalter Einstellungen

Modell	SW2	SW5	Modell	SW2	SW5	Modell	SW2	SW5
SEZ-M25DA2	ON  OFF	ON  OFF	SEZ-M35DA2	ON  OFF	ON  OFF	SEZ-M50DA2	ON  OFF	ON  OFF
SEZ-M60DA2	ON  OFF	ON  OFF	SEZ-M71DA2	ON  OFF	ON  OFF			

## 9. Elektrischer Anschluss

Die Innengeräte SEZ können nur an ein Singlesplit-Außengerät SUZ oder an ein Multisplit-Außengerät MXZ angeschlossen und mit diesen betrieben werden. Betriebsspannung und Steuersignale werden durch Signalleitungen S1, S2 und S3 übertragen.

### 9.1 Ausführung der Elektroleitungen

1. Die Größe der Elektroleitungen muss den jeweiligen örtlichen und nationalen gesetzlichen Vorschriften entsprechen.
2. Als Elektroleitung für die Stromversorgung und die Verbindung von Innen- und Außengeräten muss mindestens eine polychloropren-beschichtete, flexible Leitung (entsprechend 60245 IEC 57) verwendet werden.
3. Die Erdungsleitung muss etwas länger als die anderen Leitungen ausgeführt sein (mindestens 60 mm länger als L1/N und S1/S2/S3).

### 9.2 Singlesplit-System mit Außengerät SUZ

#### Innengerät

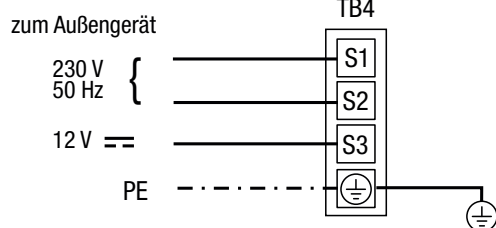

Die Spannungsversorgung des Innengerätes erfolgt durch das Außengerät. Versorgungsspannung und Steuersignale werden über die 3 Kabel an S1, S2 und S3 von TB vom Außengerät übertragen.

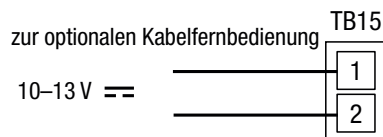

#### Außengerät

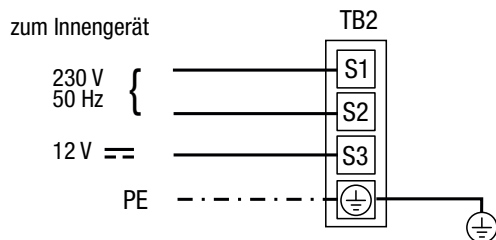

Das Außengerät wird an die Spannungsversorgung mit L, N und PE an TB1 angeschlossen. Spannungsversorgung und Steuersignale werden über die 3 Kabel an S1, S2 und S3 von TB2 an das Innengerät übertragen.

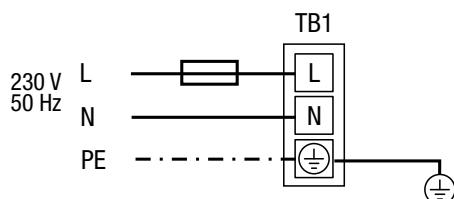

#### Absicherung des Außengeräts

SUZ-KA25/35VA: ..... 10 A  
SUZ-KA50/60/71VA: ..... 20 A  
Alle Elektroleitungen min. 1,5 mm<sup>2</sup>

#### Hinweis:

**Bitte beachten Sie hierzu auch die aktuellen Installationsanleitungen.**

### 9.3 Multisplit-Systeme MXZ-2D/2E/3E/4E/5E/6D, MXZ-2F/3F/4F

#### Bis zu 6 Innengeräte an einem Außengerät MXZ

An die Außengeräte MXZ-2F können 2 Innengeräte, z.B. SEZ, an der Klemmenleiste TB2 (Innengerät A) und TB3 (Innengerät B) angeschlossen werden, an MXZ-3F bis zu 3 Innengeräte, z.B. SEZ, an TB2 (A), TB3 (B) und TB4 (C), an MXZ-4F bis zu 4 Innengeräte, z.B. SEZ, an TB2 (A), TB3 (B), TB4 (C) und TB5 (D) und an MXZ-5F bis zu 5 Innengeräte, z.B. SEZ, an TB2 (A), TB3 (B), TB4 (C), TB5 (D) und TB6 (E) usw. angeschlossen werden. An MXZ-6F können bis zu 6 Innengeräte angeschlossen werden.

#### Innengerät

Innengerät A, B, C, D, E oder F  
(Es ist nur ein Gerät dargestellt.)

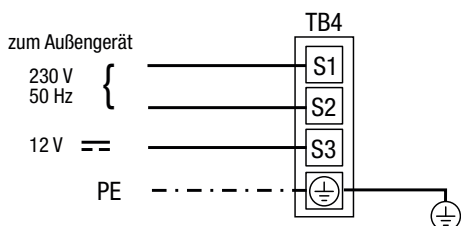

#### Außengerät MXZ für 2 bis 6 Innengeräte

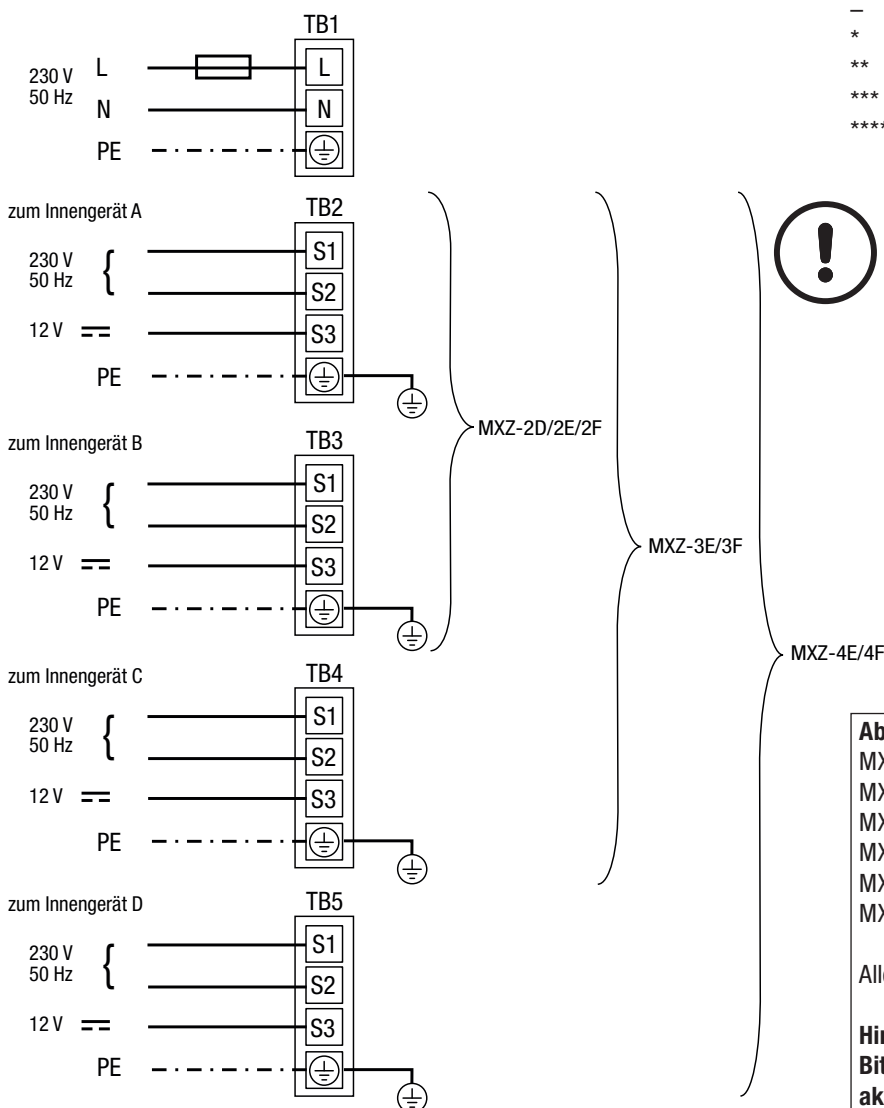

Die Spannungsversorgung des Innengerätes erfolgt durch das Außengerät. Spannungsversorgung und Steuersignale werden über die 3 Leitungen an S1, S2 und S3 von TB4 vom Außengerät übertragen. Es müssen mindestens zwei Innengeräte angeschlossen werden. Maximal sind bis zu 6 Innengeräte möglich.

- Innengerät A an TB2
- Innengerät B an TB3
- Innengerät C an TB4\*
- Innengerät D an TB5\*\*
- Innengerät E an TB6\*\*\*
- Innengerät F an TB7\*\*\*\*

\* nur bei MXZ-3F/4F/5F/6F

\*\* nur bei MXZ-4F/5F/6F

\*\*\* nur bei MXZ-5F/6F, ohne Abb.

\*\*\*\* nur bei MXZ-6F, ohne Abb.



#### HINWEIS!

- Innengerät SEZ-M60 kann nicht an die Multisplit-Außengeräte MXZ-2F/3F/4F angeschlossen werden.
- Innengerät SEZ-M71 kann nicht an die Multisplit-Außengeräte MXZ-2F/3F/4F angeschlossen werden.

Siehe auch Kapitel „9.2 Single-split-System mit Außengerät SUZ“ auf Seite 23

#### Absicherung des Außengeräts

MXZ-2F33	.....	10 A (mit 3×1,5 mm <sup>2</sup> )
MXZ-2F42/53	.....	16 A (mit 3×2,5 mm <sup>2</sup> )
MXZ-3F54/68	.....	25 A (mit 3×2,5 mm <sup>2</sup> )
MXZ-4F72/83	.....	25 A (mit 3×2,5 mm <sup>2</sup> )
MXZ-5F102	.....	25 A (mit 3×2,5 mm <sup>2</sup> )
MXZ-6F122	.....	32 A (mit 3×4,0 mm <sup>2</sup> )

Alle Leitungen S1, S2, S3 mind. 1,5 mm<sup>2</sup>

#### Hinweis:

**Bitte beachten Sie hierzu auch die aktuellen Installationsanleitungen.**



## 10. Zubehör

### 10.1 Fernbedienungen

Kanaleinbaugeräte SEZ-M•DA2 werden standardmäßig ohne Fernbedienung ausgeliefert. Alternativ können Sie diese lokal mit einer Kabelfernbedienung oder einer Infrarotfernbedienung nachrüsten.

Die Kabelfernbedienungen gehören nicht zum Lieferumfang und müssen separat bestellt werden.

#### 10.1.1 Kabelfernbedienung PAR-41MAA

Die Kabelfernbedienung bietet sämtliche Funktionen, die für die lokale Bedienung des M-Serie-Klimagerätes benötigt werden. Das Display ist hintergrundbeleuchtet. Alle Eingaben erfolgen menügeführt. Die flache Bauweise und die Ausführung für Aufputz-Wandmontage erlauben auch einen nachträglichen Einbau.

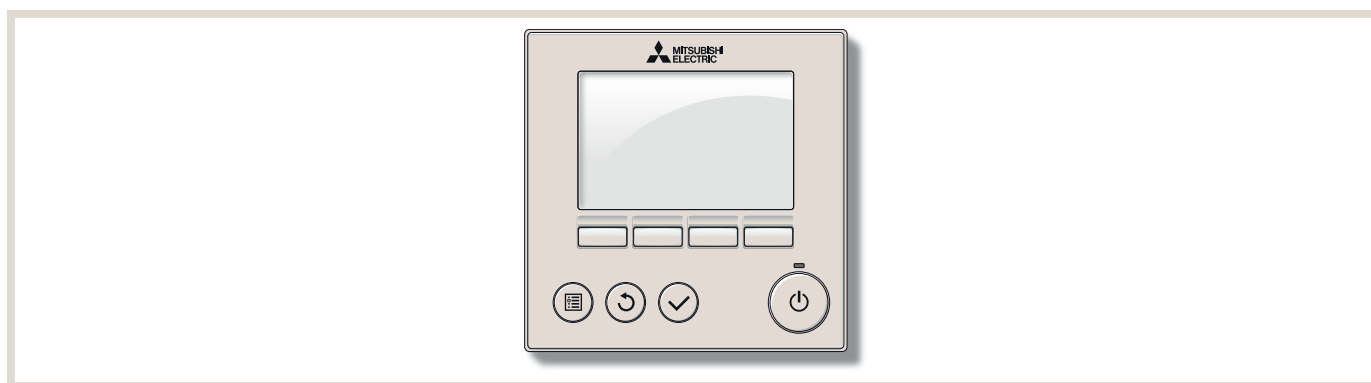

Bezeichnung	Beschreibung
PAR-41MAA	MA-Kabelfernbedienung
Funktionsumfang	Erweiterte Grundfunktionen
Abmessungen B x H x T [mm]	120 x 120 x 14,5

### 10.1.2 MA Touch-Fernbedienung PAR-CT01MAA

Die elegante und vielseitige Kabelfernbedienung PAR-CT01MAA ist ein technisches Multitalent. Mit ihrem mehrfarbigen Touchdisplay und der optionalen Bluetooth-Schnittstelle verfügt sie über eine große Flexibilität in puncto Farbgestaltung und Handhabung.

Die Fernbedienung ist in einer weißen Kunststoff- und einer schwarzen Aluminium-Kunststoff Version erhältlich.

#### Besondere Eigenschaften

- Die PAR-CT01MAA lässt sich bequem über eine App konfigurieren (Versionen mit BLE\*).
- Die Farbgestaltung des Displays ist über 180 Farbgestaltungsvarianten frei wählbar und somit optimal an die Umgebung anpassbar.
- Die Einbindung einer Grafik ermöglicht eine Personalisierung der Fernbedienung (Versionen mit BLE\*).

\* BLE: Bluetooth Low Energy



Bezeichnung	Beschreibung
PAR-CT01MAA	MA-Kabelfernbedienung
Funktionsumfang	Erweiterte Grundfunktionen
Abmessungen B x H x T [mm]	65 x 120 x 14

### 10.1.3 Kompakt-Fernbedienung PAC-YT52CRA

Bei der Kompakt-Kabelfernbedienung wurden die Steuerungsmöglichkeiten auf die wesentlichen Grundfunktionen Ein-/Ausschalten, Temperatur- und Betriebsartenwahl sowie Luftklappensteuerung beschränkt.

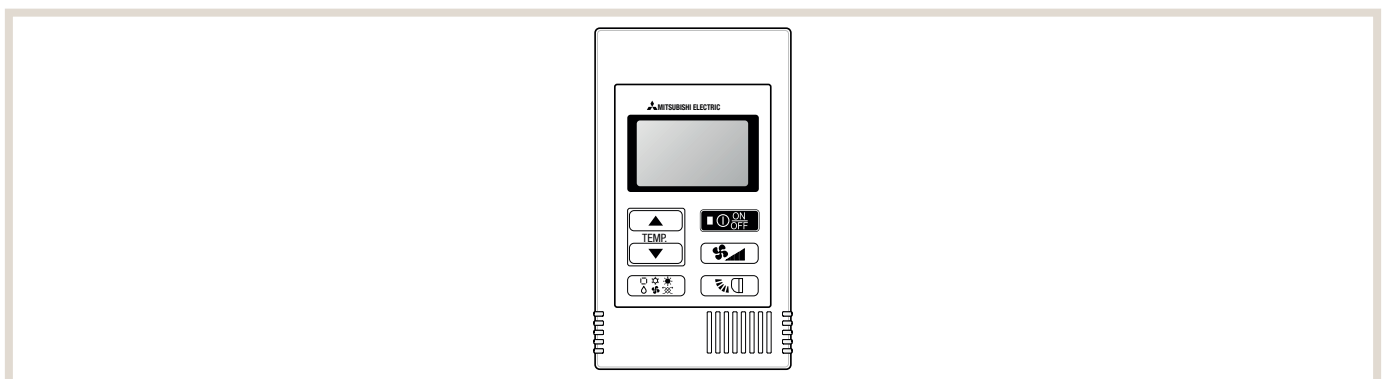

Bezeichnung	Beschreibung
PAC-YT52CRA	MA-Kabelfernbedienung
Funktionsumfang	Eingeschränkte Grundfunktionen
Abmessungen B x H x T [mm]	70 x 120 x 14,5

### 10.1.4 PAR-SL97A-E Infrarotfernbedienung (Sender)

Infrarotfernbedienung zur bequemen Steuerung der Klimageräte SEZ-M. Zur Bedienung der Kanaleinbaugeräte SEZ-M ist zusätzlich der Infrarotempfänger PAR-SA9CA-E erforderlich.

#### Funktionen:

- Ein/Aus / Testbetrieb / Wahl der Betriebsart / Timer / Temperaturvorgabe / Fehlerinformationen / Einstellung der Lüfterdrehzahl / Individuelle Lüftereinstellung / Einstellung der Luftstromrichtung vertikal/horizontal / 3D i-see Sensor

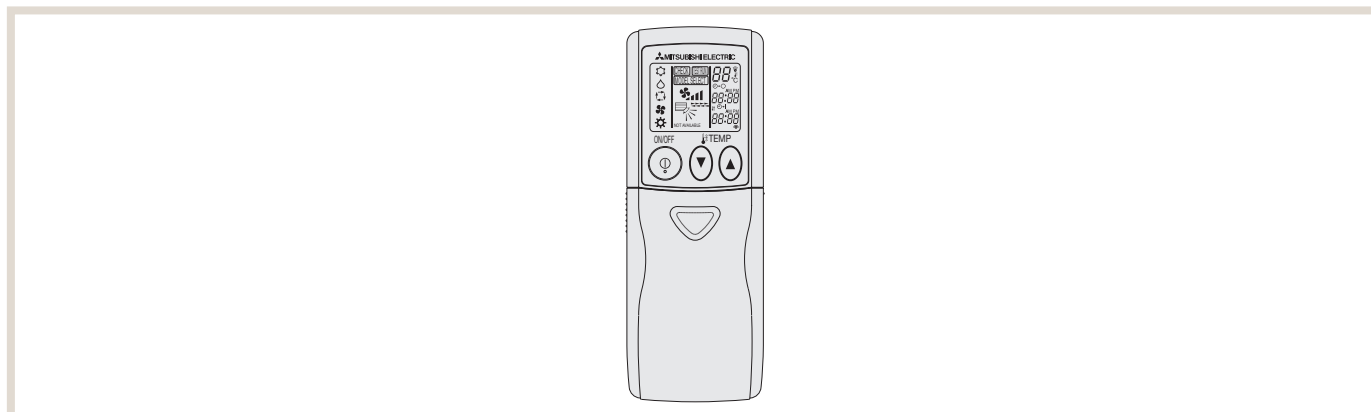

Bezeichnung	Beschreibung
PAR-SL97A-E	Infrarotfernbedienung (Sender)
Funktionsumfang	Erweiterte Grundfunktionen
Abmessungen B x H x T [mm]	58 x 159 x 19

### 10.1.5 PAR-SL101A-E Infrarotfernbedienung (Sender Deluxe)

Die praktische Fernbedienung in modernem Design und reinweißem Gehäuse verfügt über ein hintergrundbeleuchtetes Display und viele Funktionen.

#### Funktionen:

- Ein/Aus / Wahl der Betriebsart / Temperaturvorgabe / Dual Setpoint / Gebläsestufe / Begrenzung der Temperaturvorgabe / Vertikale Ausblasrichtungen / Timer-Programme (Tag/Woche) / Funktionen sperren/freigeben / Fehlercode-Ausgabe / Testbetrieb / Uhrzeit

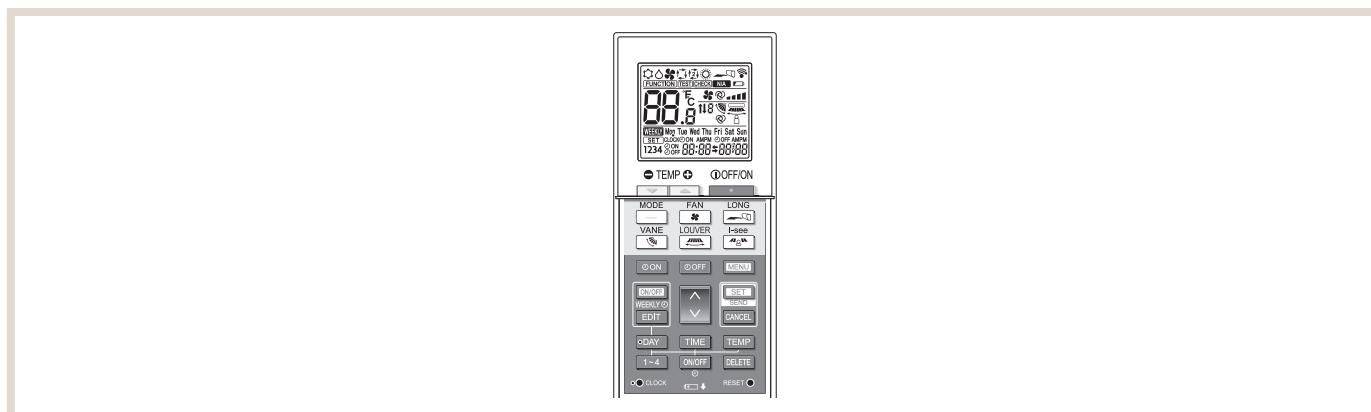

Bezeichnung	Beschreibung
PAR-SL101A-E	Infrarotfernbedienung (Sender Deluxe)
Funktionsumfang	Erweiterte Grundfunktionen
Abmessungen B x H x T [mm]	60 x 188 x 22

### 10.1.6 PAR-SA9CA-E Infrarotfernbedienung (Empfänger)

Der Infrarotempfänger ermöglicht in Kombination mit dem Sender PAR-SL97A-E eine bequeme Bedienung der Kanaleinbaugeräte SEZ-M.

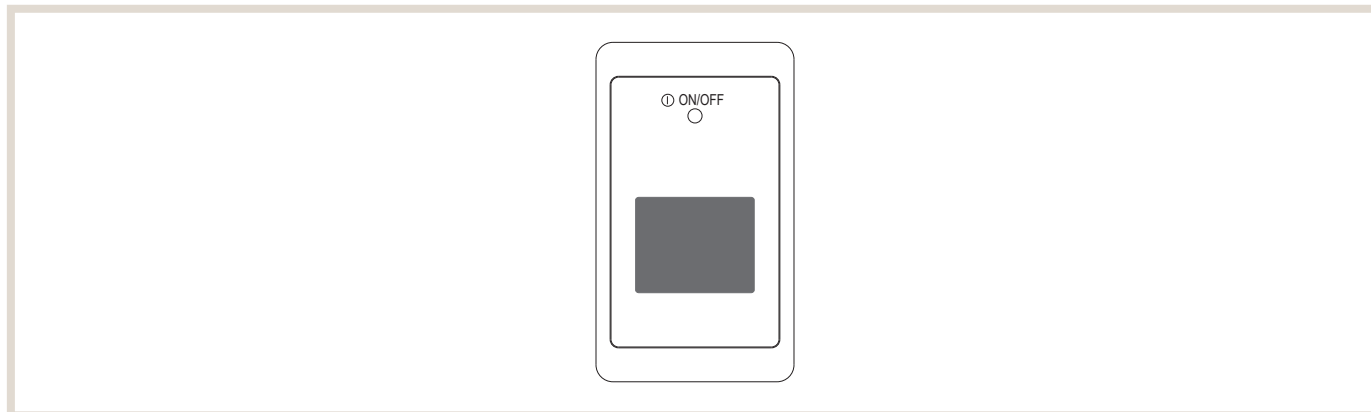

Bezeichnung	Beschreibung
PAR-SA9CA-E	Infrarot-Empfangseinheit
Abmessungen B x H x T [mm]	70 x 120 x 22,5

## 10.2 Gerätezubehör

### 10.2.1 Plasma-Quad-Connect – MAC-100FT-E

Plasma-Quad-Plus Filter-Technologie als Nachrüst-Kit für Wandgeräte. Filtert PM2,5, Pollen, Viren, Schimmel, Bakterien und Allergene aus der Umgebungsluft.

#### Plasma-Quad-Connect Montage-Kit – PAC-HA11PAR

Zur Befestigung des Plasma-Quad-Connect-Filters am Innengerät.

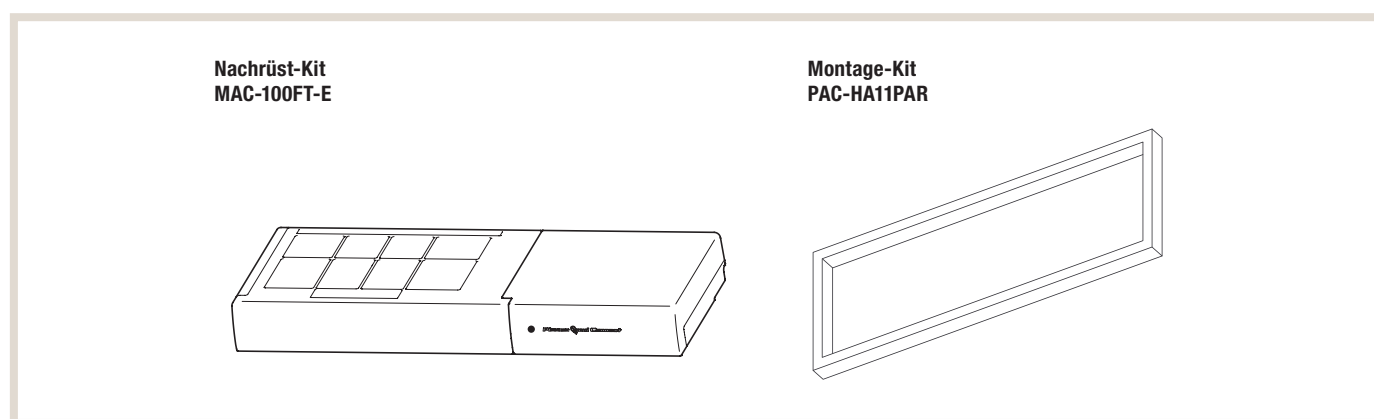

Bezeichnung	Beschreibung
MAC-100FT-E	Plasma-Quad-Plus Filter
Ausführung	Nachrüst-Kit
Versorgungsspannung	220–240 V, 50 Hz
Stromverbrauch	4 Watt
Abmessungen	56 x 499,5 x 168 mm
Gewicht	1,6 kg

### 10.2.2 Kondensatpumpe PAC-KE07DM-E

Die Kondensatpumpe erreicht eine Förderhöhe von 500 mm und ist für den seitlichen Anbau an das Kanaleinbaugerät vorgesehen.

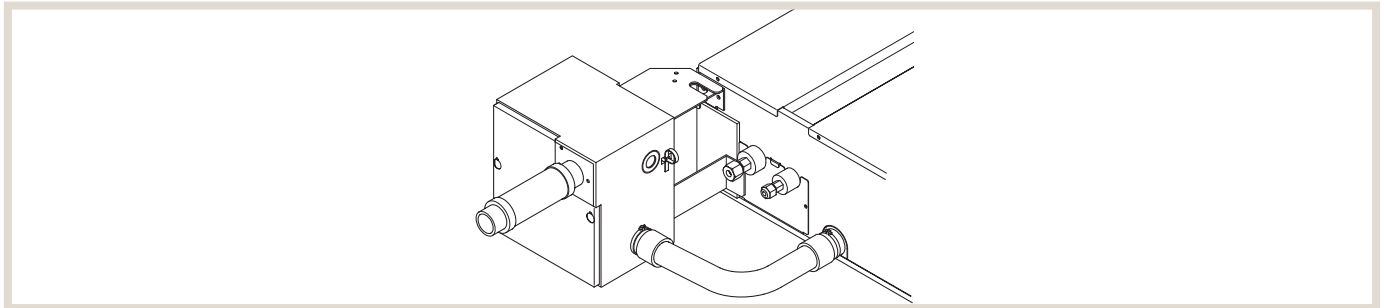

Bezeichnung	Beschreibung
PAC-KE07DM-E	Kondensatpumpe
Ausführung	Externes Modell
Versorgungsspannung	220–240 V, 50 Hz via Innengerät
Anschluss am Innengerät	CN4F und CNP
Füllstandsmesser	Schwimmerschalter in der Pumpe
Förderhöhe	500 mm maximal

## 10.3 Steuerungszubehör

### 10.3.1 Externer Temperatursfühler – PAC-SE41TS-E

Ermöglicht die Erfassung der Raumtemperatur an einer entfernten Position. Das Set besteht aus Temperatursfühler, Verbindungskabel 2-adrig/12 m lang und Befestigungsmaterial.

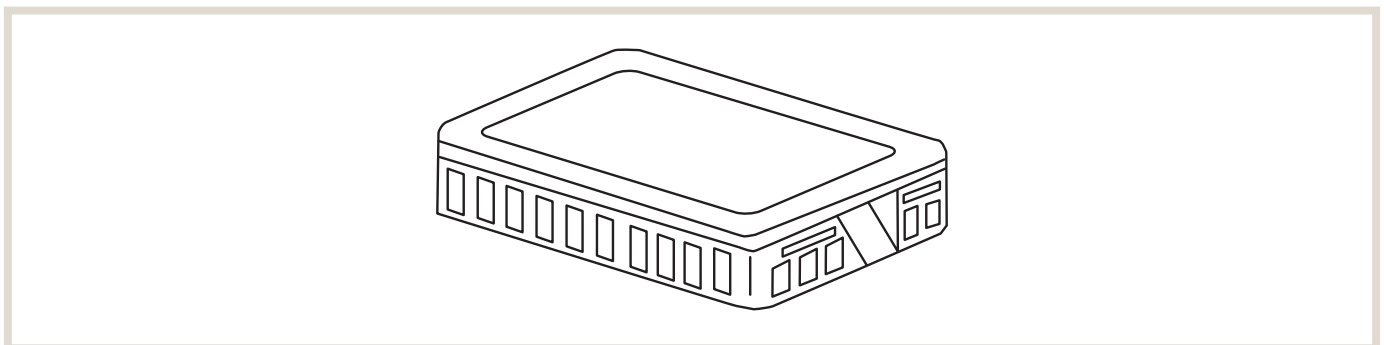

Bezeichnung	Beschreibung
PAC-SE41TS-E	Externer Temperatursfühler
Lieferumfang	Temperatursfühler, Verbindungskabel 2-adrig/12 m lang und Befestigungsmaterial
Abmessungen B x H x T [mm]	70 x 120 x 15

### 10.3.2 Fern-Ein/Aus-Adapter – PAC-SE55RA-E

Andere Funktionen als EIN/AUS (z. B. Einstellung von Temperatur, Gebläsedrehzahl und Luftrichtung) können auch dann ausgeführt werden, wenn der Betrieb mit der Fernbedienung verboten ist. Der Fern-Ein/Aus-Adapter besteht aus einem Stecker mit Verkabelung zum Aufbau einer Fern-Ein/Aus-Schaltung (Länge der Verkabelung 2 m, max. erweiterbar auf 10 m). Schalter, Relais, Timer und Verkabelung bauseitig.

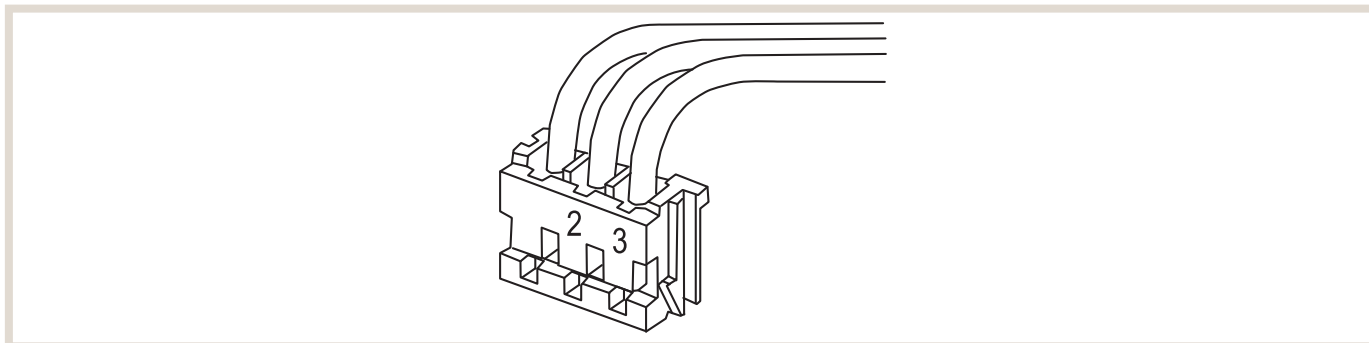

Bezeichnung	Beschreibung
PAC-SE55RA-E	Fern-Ein/Aus-Adapter
Lieferumfang	Stecker mit Verkabelung (Länge der Verkabelung 2 m, max. erweiterbar auf 10 m),

### 10.3.3 Adapter zur Fernüberwachung – PAC-SF40RM-E

Betrieb nur bei Geräten mit Kabelfernbedienung. Ermöglicht den Aufbau einer Schaltung zur Fern-Ein/Aus-Schaltung (max. Entfernung 10 m) und zur Fernüberwachung (Störung/Betriebsmeldung als potentialfreier Kontakt ausgeführt, max. Entfernung 100 m). Fern-Ein/Aus-Schaltung, Anzeige für Störung/Betriebsmeldung und Kabelmaterial bauseitig.

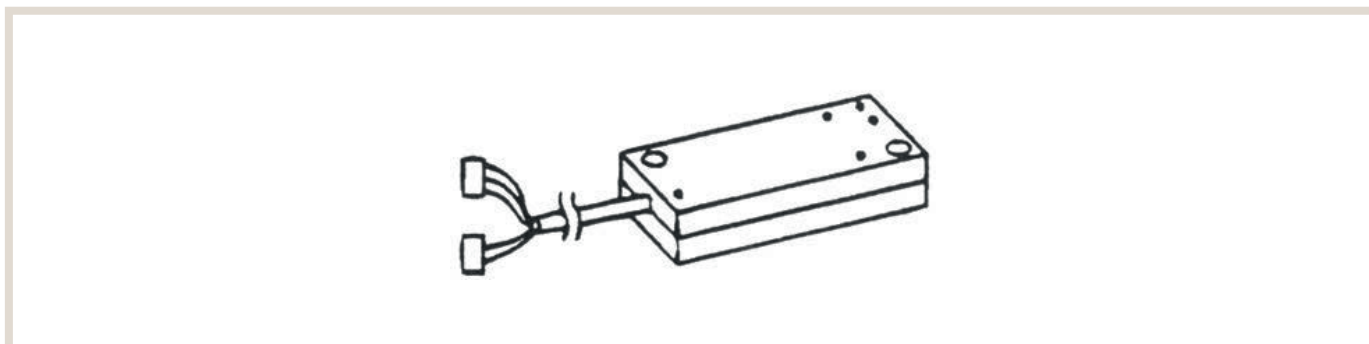

Bezeichnung	Beschreibung
PAC-SF40RM-E	Fern-Ein/Aus-Adapter
Spannungsversorgung	via Innengerät
Abmessungen B x H x T [mm]	160 x 70 x 30
Gewicht [kg]	0,2

### 10.3.4 Kabel zur Fernüberwachung – PAC-SA88HA-E

Störung und Betrieb werden in Form eines 12-V-DC-Signales ausgegeben. Dieses 12-V-Signal kann auf ein Relais zur Weiterverarbeitung aufgeschaltet werden. Das bauseitige Relais muss eine Leistung von max. 0,9 W haben..

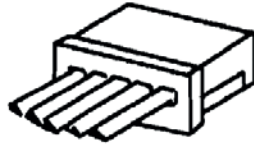

Bezeichnung	Beschreibung
PAC-SA88HA-E	Kabel zur Fernüberwachung
Kabellänge	2 m (max. 10 m bei bauseitiger Verlängerung)

## 10.4 Schnittstellenboxen und Netzwerkmodule

Die Geräte der M-Serie-Inverter werden mit dem Steuerungssystem „A-Control“ ausgeliefert. Dieses ermöglicht eine erweiterte Kommunikation zwischen Innen- und Außengeräten. Es können auch Fehlermeldungen des Innengerätes am Außengerät und umgekehrt angezeigt werden. Darüber hinaus können die Innengeräte mit optionalen Schnittstellen ausgerüstet werden.



### HINWEIS!

Die in der Vergangenheit benötigte Schnittstelle MAC-497IF-E ist zum Verbinden der Kabelfernbedienung nicht mehr notwendig.

### 10.4.1 M-Net-Adapter MAC-334IF-E

Das Schnittstellenmodul ermöglicht die Einbindung der M-Serie-Klimageräte in den City Multi VRF-Datenbus M-Net und dessen Systemsteuerungen. Die M-Serie-Klimageräte können auch mit Hilfe einer M-Net-Steuerung bedient werden, ohne dabei in den M-Net-Datenbus eingebunden zu werden. Dazu wird ein zusätzliches Netzteil PAC-SC51KUA für die Spannungsversorgung der M-Net-Steuerung benötigt.

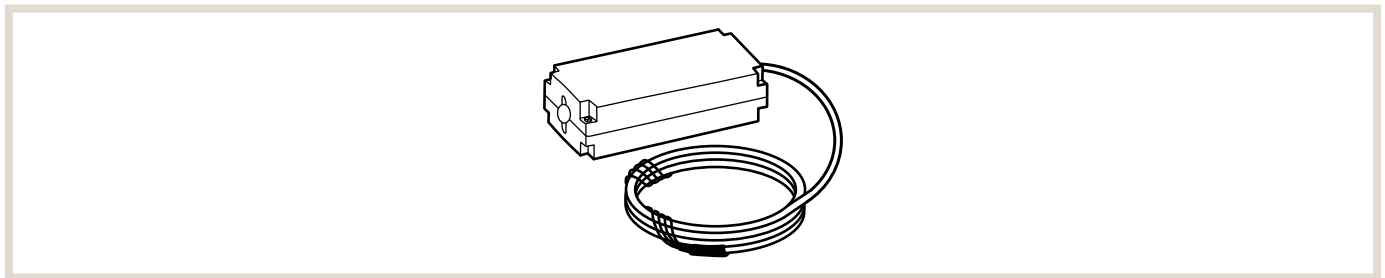

Bezeichnung	Beschreibung
MAC-334IF-E	M-Net-Schnittstellenmodul
Anwendung	Adapter M-Serie-an-M-Net
Anschluss am Innengerät	CN105
Abmessungen B x H x T [mm]	160 x 70 x 54
Gewicht	380 g inkl. Kabel



### 10.4.2 EIB (TP)-Netzwerkmodul ME-AC/KNX1

Das Schnittstellenmodul ermöglicht die Integration der M-Serie-Inverter-Innengeräte in eine auf EIB (TP) (Europäischer Installationsbus) basierende Gebäudeleittechnik. Eine externe Spannungsquelle für das Schnittstellenmodul ist nicht erforderlich.

Folgende Funktionen<sup>1)</sup> werden durch das EIB-Schnittstellenmodul unterstützt:

- Klimagerät ein- und ausschalten
- Betriebsart Kühlen/Heizen/Gebälsebetrieb ändern
- Temperatur-Sollwert ändern
- Gebläsestufe ändern

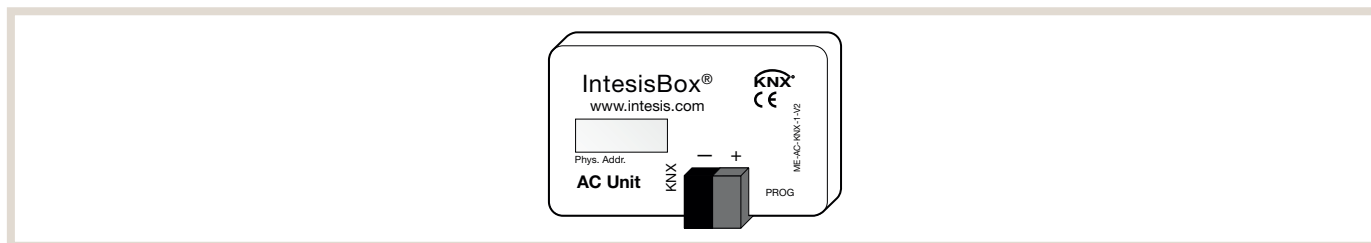

Bezeichnung	Beschreibung
ME-AC/KNX1	EIB (TP)-Schnittstellenbox
Anwendung	M-Serie-an-EIB (TP)-Netzwerkmodul
Anschluss am Innengerät	CN105
Abmessungen B x H x T [mm]	58 x 36
Gewicht	300 g inkl. Kabel

<sup>1)</sup> Abhängig vom bauseitig vorhandenen EIB-System können einzelne Funktionen nicht verfügbar sein.

### 10.4.3 Modbus-Adapter ME-AC-MBS-1

Das Schnittstellenmodul erlaubt die schnelle und einfache Einbindung von Mitsubishi Electric-Raumklimageräten in ein Modbus RTU (RS485) Netzwerk.

Folgende Ansteuerungen und Funktionen sind möglich:

- Klimagerät ein- und ausschalten
- Betriebsart Kühlen/Heizen/Gebälsebetrieb ändern
- Temperatur-Sollwert ändern
- Gebläsestufe ändern

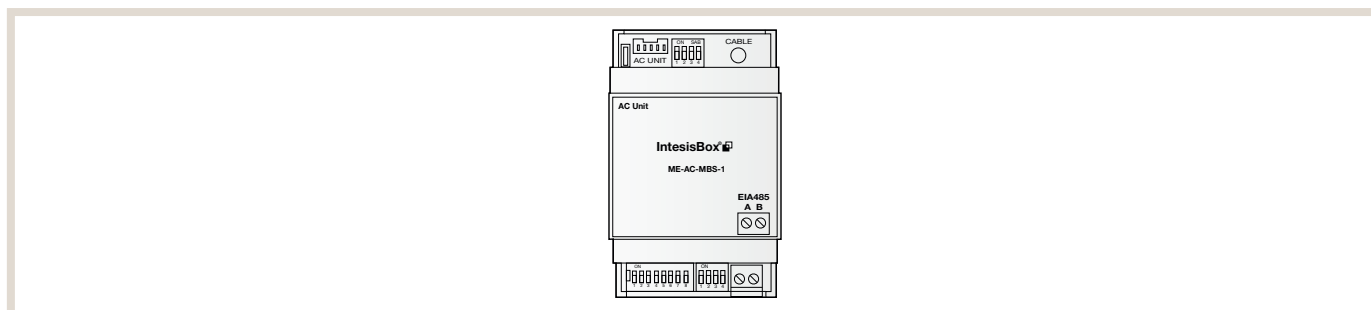

Bezeichnung	Beschreibung
ME-AC-MBS-1	Modbus-Slave-Schnittstellenmodul
Anwendung	BMS-Schnittstelle
Anschluss am Innengerät	CN105 (M-Serie) / CN92 (Mr. Slim)
Abmessungen B x H x T [mm]	93 x 53 x 58
Zulässiger Temperaturbereich Betrieb [°C]	0–60
Zulässige Luftfeuchte Betrieb [%rF]	Max. 95, ohne Kondensation

#### 10.4.4 Intesis Bacnet Adapter ME-AC-BAC-1

Das Schnittstellenmodul erlaubt die schnelle und einfache Einbindung von Mitsubishi Electric-Raumklimageräten in ein Bacnet MSTP oder Bacnet IP Netzwerk.

Folgende Ansteuerungen und Funktionen sind möglich:

- Klimagerät ein- und ausschalten
- Betriebsart Kühlen/Heizen/Gebälsebetrieb ändern
- Temperatur-Sollwert ändern
- Gebläsestufe ändern

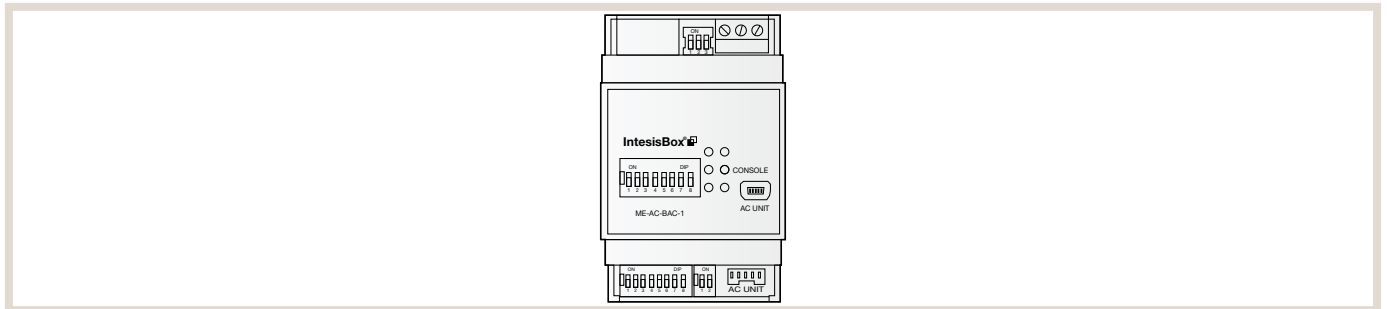

Bezeichnung	Beschreibung
ME-AC-BAC-1	Bacnet-Schnittstellenmodul
Anwendung	BMS-Schnittstelle
Anschluss am Innengerät	CN105
Abmessungen B x H x T [mm]	93 x 53 x 58
Zulässiger Temperaturbereich Betrieb [°C]	0–70
Zulässige Luftfeuchte Betrieb [%rF]	Max. 95, ohne Kondensation

## 10.5 MELCloud (WiFi-Adapter MAC-587IF-E)

Smarte Lösung für eine flexible Steuerung Die MELCloud ermöglicht rund um die Uhr eine Kommunikation mit den Klimageräten via Smartphone und Tablet-PC von zu Hause oder auch aus der Ferne. Möglich macht dies die Cloud-Technologie, auf der die MELCloud basiert.

Ausgestattet mit zahlreichen Features vereinfacht die MELCloud den alltäglichen Betrieb der Systeme. Es können u.a. Soll-Temperaturen angepasst und Betriebsmodi umgeschaltet werden. Außerdem lassen sich historische und aktuelle Trend-Daten simpel und schnell analysieren.

Ein weiterer Vorteil der MELCloud liegt in der übersichtlichen Kartenansicht, die eine Verwaltung mehrerer Standorte ganz einfach macht. Hervorzuheben ist dabei die systemübergreifende Einsetzbarkeit der MELCloud.

Diese bequeme und intelligente App-Steuerung ist kostenlos im Apple- und Android-Store verfügbar. Sie verwandelt mobile Endgeräte in virtuelle Fernbedienungen, mit denen Endverbraucher und Anlagenbauer Klimaanlage von Mitsubishi Electric ortsunabhängig steuern können.

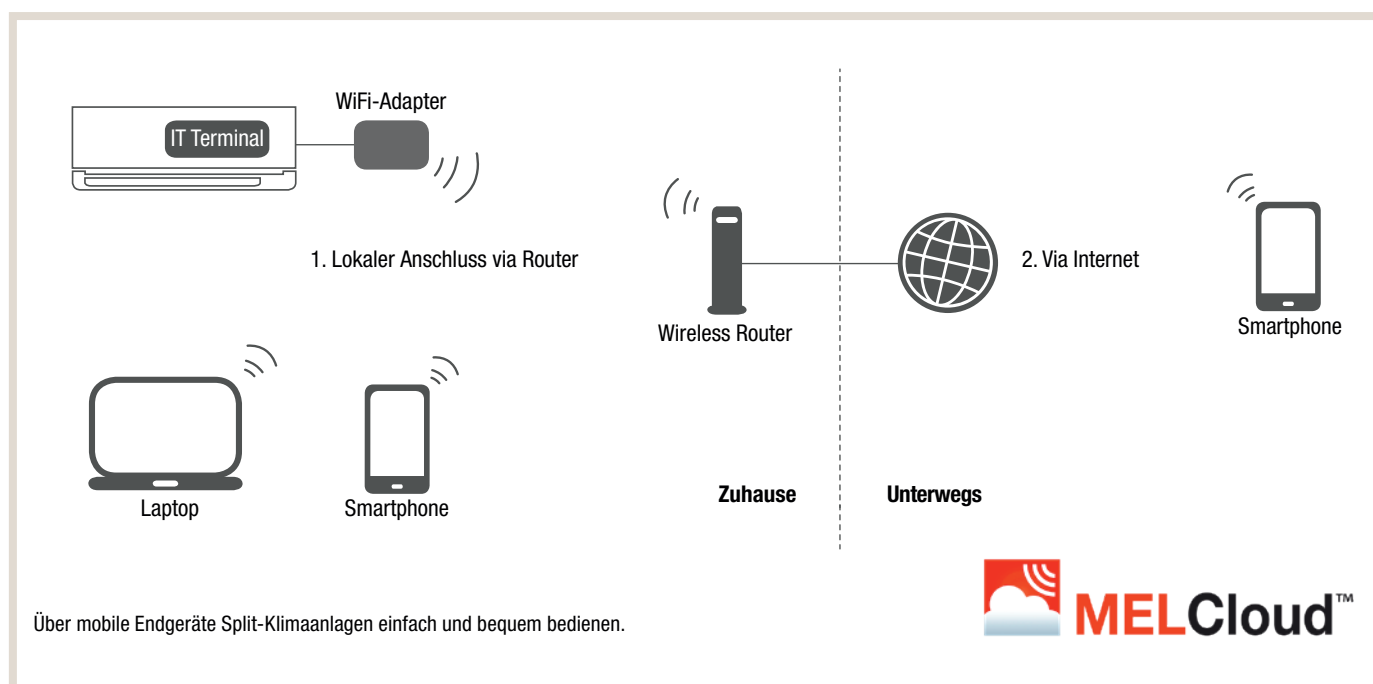
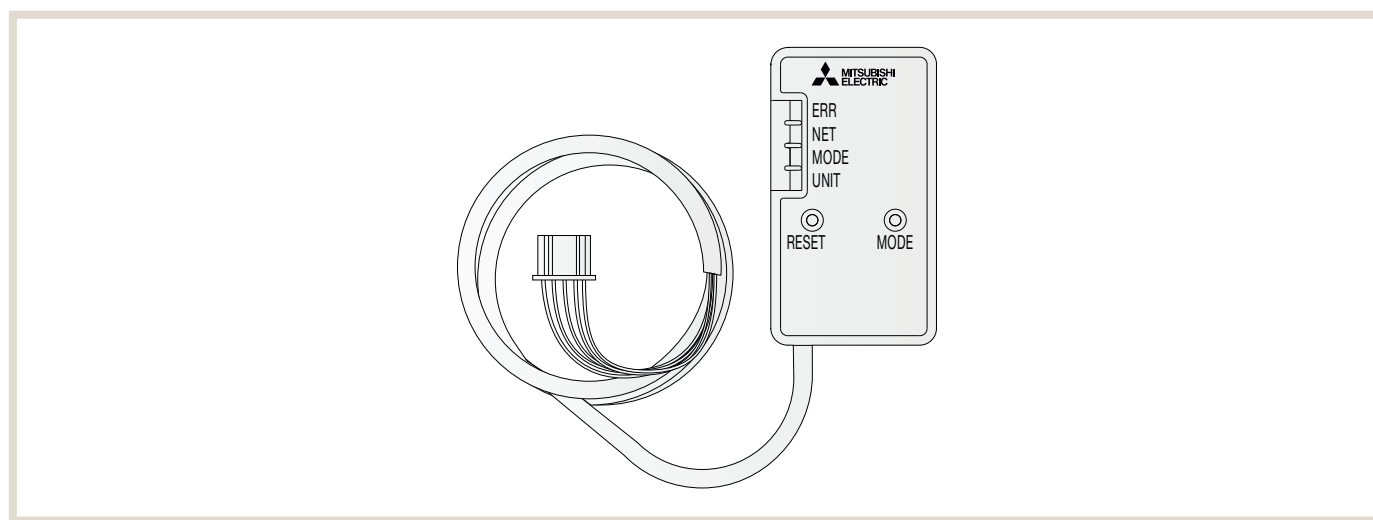

# Mitsubishi Electric ist für Sie vor Ort

## Zentrale

Living Environment Systems  
Mitsubishi-Electric-Platz 1  
D-40882 Ratingen  
Phone +49 2102 486-0  
Fax +49 2102 486-1120

## Bremen

PLZ 26-28, 49  
Borsteler Bogen 27 D  
D-22453 Hamburg  
Phone +49 40 55620347-0  
Fax +49 40 55620347-99  
les-bremen@meg.mee.com

## Dortmund

PLZ 41, 44, 57-59  
Mitsubishi-Electric-Platz 1  
D-40882 Ratingen  
Phone +49 2102 486-8521  
Fax +49 2102 486-4664  
les-dortmund@meg.mee.com

## Kaiserslautern

PLZ 54, 66-69  
Seligenstädter Grund 1  
D-63150 Heusenstamm  
Phone +49 6104 80243-0  
Fax +49 6104 80243-29  
les-kaiserslautern@meg.mee.com

## München

PLZ 80-88  
Schelmenwasenstraße 16 – 20  
D-70567 Stuttgart  
Phone +49 711 327001-610  
Fax +49 711 327001-615  
les-muenchen@meg.mee.com

## Key Account

PLZ 01-99  
Mitsubishi-Electric-Platz 1  
D-40882 Ratingen  
Phone +49 2102 486-4176  
Fax +49 2102 486-4664  
les-keyaccount@meg.mee.com

## Berlin

PLZ 10-18, 39  
Hauptstraße 80  
D-16348 Wandlitz (Schönwalde)  
Phone +49 40 55620347-0  
Fax +49 40 55620347-99  
les-berlin@meg.mee.com

## Köln

PLZ 42, 50-53  
Mitsubishi-Electric-Platz 1  
D-40882 Ratingen  
Phone +49 2102 486-8521  
Fax +49 2102 486-4664  
les-koeln@meg.mee.com

## Stuttgart

PLZ 70-74, 89  
Schelmenwasenstraße 16 – 20  
D-70567 Stuttgart  
Phone +49 711 327001-610  
Fax +49 711 327001-615  
les-stuttgart@meg.mee.com

## Hamburg

PLZ 19-25  
Borsteler Bogen 27 D  
D-22453 Hamburg  
Phone +49 40 55620347-0  
Fax +49 40 55620347-99  
les-hamburg@meg.mee.com

## Dresden

PLZ 01-09, 98-99  
Borsteler Bogen 27 D  
D-22453 Hamburg  
Phone +49 40 55620347-0  
Fax +49 2102 486-8616  
les-dresden@meg.mee.com

## Frankfurt

PLZ 35, 36, 55, 56, 60-65  
Seligenstädter Grund 1  
D-63150 Heusenstamm  
Phone +49 6104 80243-0  
Fax +49 6104 80243-29  
les-frankfurt@meg.mee.com

## Baden-Baden

PLZ 75-79  
Schelmenwasenstraße 16 – 20  
D-70567 Stuttgart  
Phone +49 711 327001-610  
Fax +49 711 327001-615  
les-badenbaden@meg.mee.com

## Hannover

PLZ 29-31, 38  
Borsteler Bogen 27 D  
D-22453 Hamburg  
Phone +49 40 55620347-0  
Fax +49 40 55620347-99  
les-hannover@meg.mee.com

## Düsseldorf

PLZ 40, 45-48  
Mitsubishi-Electric-Platz 1  
D-40882 Ratingen  
Phone +49 2102 486-8521  
Fax +49 2102 486-4664  
les-duesseldorf@meg.mee.com

## Kassel

PLZ 32-34, 37  
Mitsubishi-Electric-Platz 1  
D-40882 Ratingen  
Phone +49 2102 486-8521  
Fax +49 2102 486-4664  
les-kassel@meg.mee.com

## Nürnberg

PLZ 90-97  
Schelmenwasenstraße 16 – 20  
D-70567 Stuttgart  
Phone +49 711 327001-610  
Fax +49 711 327001-615  
les-nuernberg@meg.mee.com

Die technische Hotline ist für Sie da.  
**Mo. – Do. 08.00 Uhr – 17.00 Uhr**  
**Fr. 08.00 Uhr – 16.00 Uhr**

## Kälte-Klimatechnik

Phone +49 2102 1244-975  
service.klima@meg.mee.com

## Heiztechnik

Phone +49 2102 1244-655  
service.ecodan@meg.mee.com



FSC  
www.fsc.org

MIX

Paper from  
responsible sources  
Papier aus ver-  
antwortungsvollen  
Quellen

FSC® C010193

## Hinweise:

Der Kunde hält alle Gesetze und Vorschriften ein und befolgt alle von Mitsubishi Electric bereitgestellten Informationen und Dokumente (z.B. Anleitungen, Handbücher).  
Der Kunde (1.) ist dafür verantwortlich, alle Informationen an seinen Kunden (2.) einschließlich weiterer nachgelagerter Kunden weiterzugeben.

Unsere Klimaanlage, Kaltwassersätze und Wärmepumpen enthalten die fluorierten Treibhausgase R410A, R513A, R134a, R32, R1234ze und R454B.  
Weitere Informationen finden Sie in der entsprechenden Bedienungsanleitung.

Alle Angaben und Abbildungen ohne Gewähr. Nicht alle Produkte sind in allen Ländern verfügbar.

